

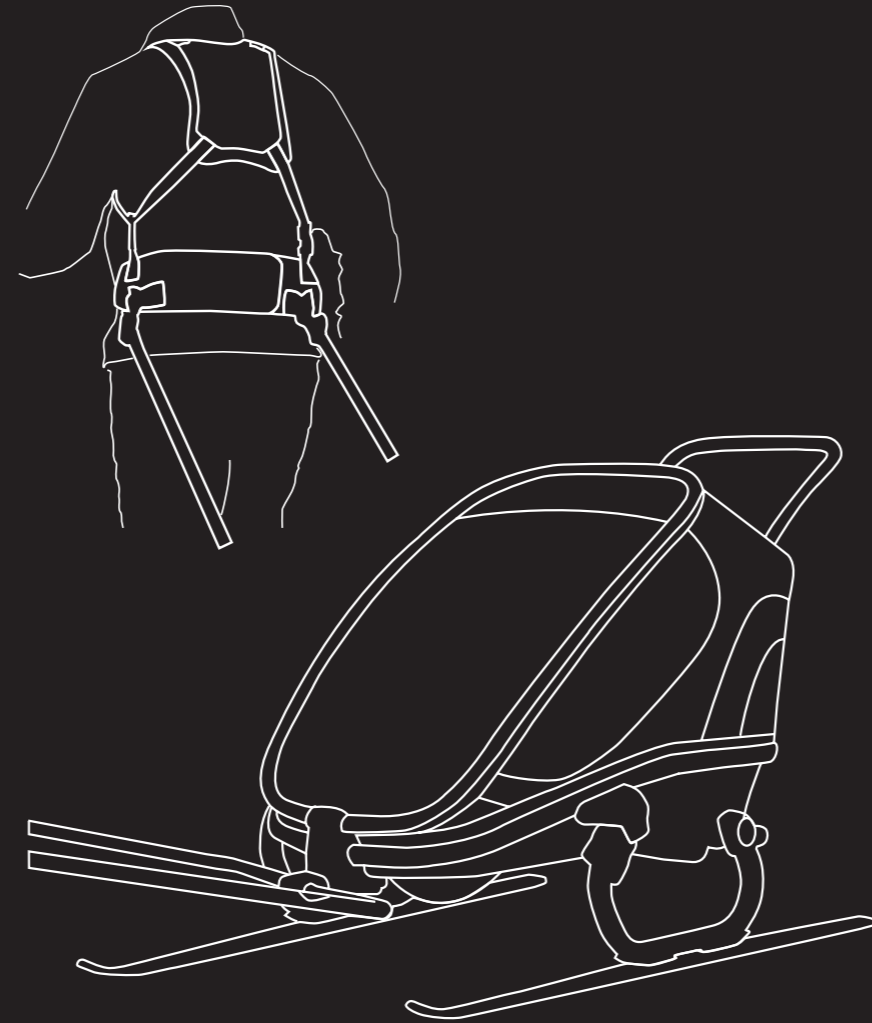

User Manual



HAMAX OUTBACK / OUTBACK ONE Skiing Kit



CONTENTS

- EN - English
- NO - Norsk
- DA - Dansk
- SE - Svenska
- FI - Suomalainen
- DE - Deutsch
- FR - Français
- ES - Español
- PL - Polski

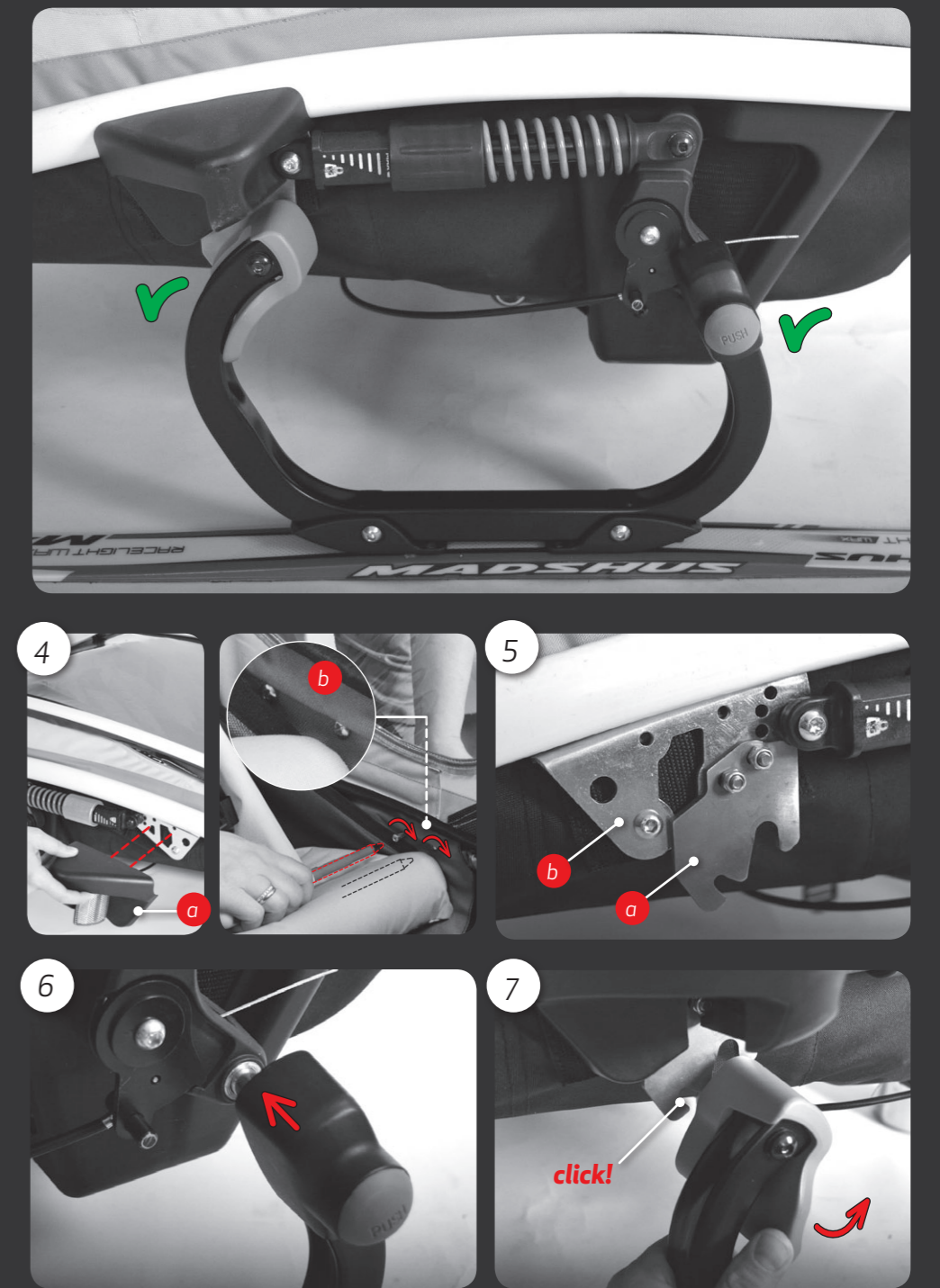
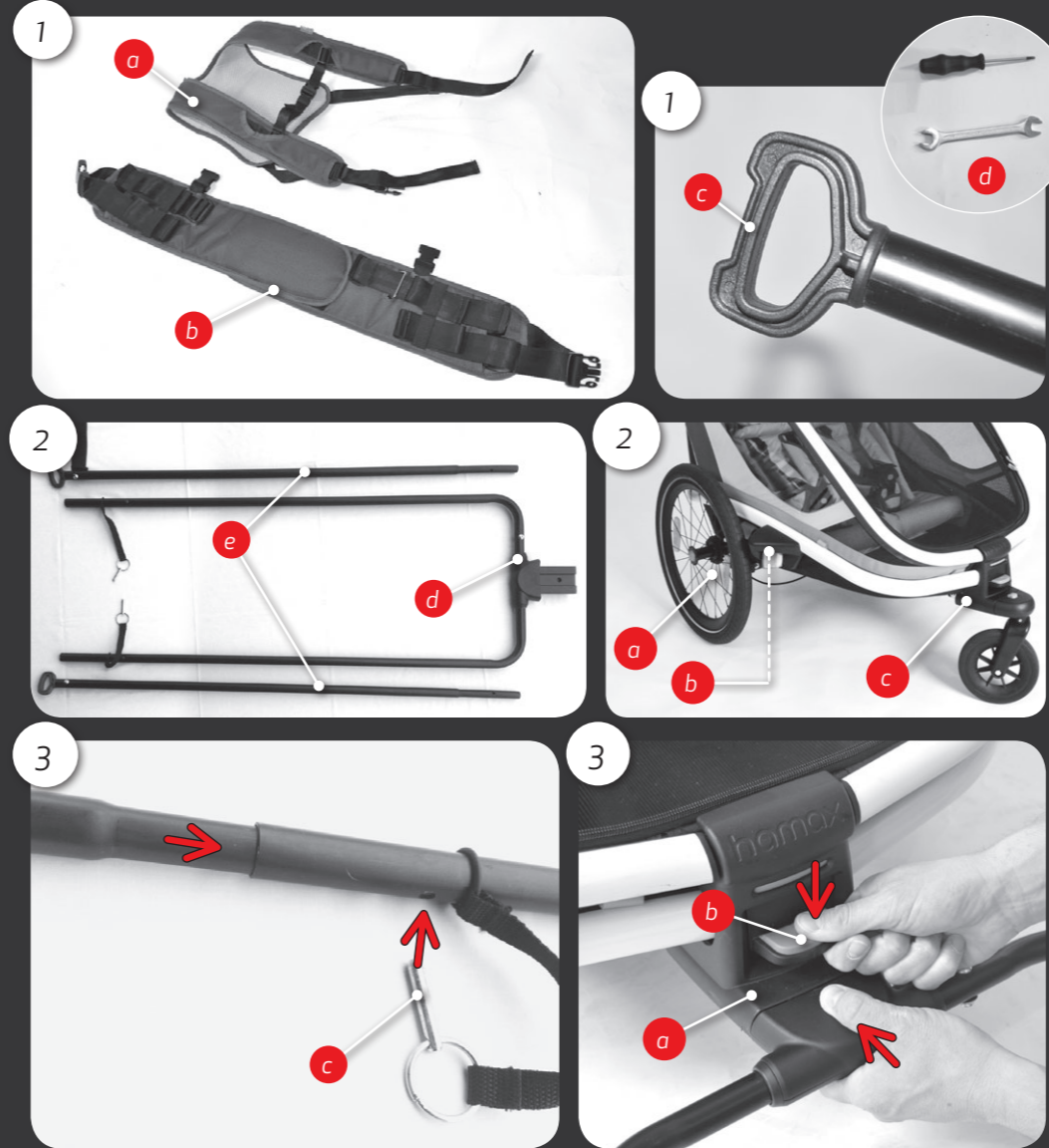

Hamax AS
 Vålerveien 159
 N-1599 Moss
 Norway
 Tel.: +47 69 23 38 38
 email: customerservice@hamax.no
 www.hamax.com

Hamax ID:
 11115, Rev. 000, User manual Outback Skiing Kit

EN Thank you for choosing the Hamax Outback Skiing kit

Congratulations on purchasing the Hamax Outback Skiing Kit. You can transport your child in a safe and comfortable way when cross country skiing using the Hamax Outback. Please read the instructions carefully before assembling or using the Hamax Outback Skiing Kit. We wish you and your children many enjoyable trips!

Important instructions

This manual is an addition to the manual for the Hamax Outback trailer and provides instructions that are important for the safety of the skier and passengers when using the Hamax skiing kit for Outback. If you lend or sell your skiing kit, please pass on this instruction manual to the new user. A digital copy is available for download on: www.hamax.com

Keep these instructions in a safe place for later use.

We recommend that you register your bicycle trailer. Please register here: <http://www.hamax.com/product-registration>

SPECIFICATIONS

- See the specifications in image [A]
- Weight trailer (fully assembled trailer): 20kg (Outback) / 17kg (Outback One)

A



Towing speed

Advised speed: 16km/h / 10mph
Max speed: 24km/h / 15mph



Tow bar load

Do not attach extra weight to the tow bars



Physical requirements

Min age: 6 months
Max child height: 117cm / 3.83ft

OUTBACK



Weight capacity

Max load: 30kg / 66lb
Max weight child: 22kg / 48.5lb
Max weight incl. trailer: 50kg / 110lb



Seating positions

For 1 or 2 children

OUTBACK ONE



Weight capacity

Max load: 30kg / 66lb
Max weight child: 22kg / 48.5lb
Max weight incl. trailer: 47kg / 104lb



Seating positions

For 1 child

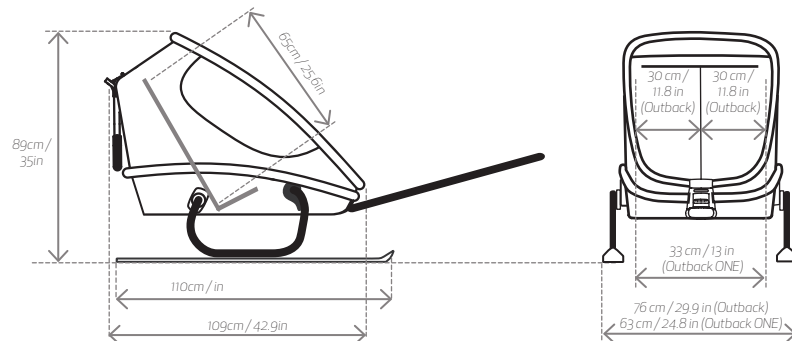

SAFETY GUIDELINES

! WARNINGS

- **Important** – Keep these instructions for future reference.
- **FALL HAZARD** from tip over.
- Using the ski trailer requires skill, practice before taking on passengers.
- This product is not suitable for downhill skiing or skating. Do not use the ski trailer as a sledge.
- This seat unit is not suitable for children under 6 months.
- This seat unit is not suitable for children that can not sit without assistance or do not have adequate neck strength. Please check with a pediatrician if you are in doubt.
- Do not use with children who exceed the weight limitations.
- Never leave your child unattended. Do not let your child play with this product unsupervised.
- Avoid serious injury from falling or sliding out. Always use the restraint system.
- Occupants should always wear a properly fitted and approved helmet.
- Do not install a car seat or any other seating device not approved by the manufacturer inside the trailer.
- Make no modifications to the trailer, skis or tow bars.
- A reflector that complies with CPSC regulations (US) shall be visible on the rear of the trailer.
- Failure to comply with the manufacturer's instructions can lead to serious injury or death of the passenger/rider.
- Do not store luggage in areas inside or outside the trailer other than in the luggage compartment as it affects the stability of the trailer.
- Do not attach extra load to the tow bars.
- Always park the ski trailer on flat surface, it has no parking brake.
- Regularly check that passengers are comfortable and warm enough.
- Watch out for finger entrapment when fitting the skis on the trailer.
- Before each trip, ensure that all locking devices are engaged and check overall stability.
- Skiing with a trailer that is not in good order can cause accidents and serious injury to the skier, the passengers or others on the trail.
- Be aware of the extra weight when braking. Bear in mind that high speed and hard, icy surfaces impair steering and braking ability.
- Respect other skiers, as you are slower and bigger with the trailer behind you.
- The trailer may not necessarily follow your skiing line at all time, especially when changing direction at higher speeds.
- Store away the push bar and make sure that the passengers have no loose, hanging scarves/ clothes which can attach to passing obstacles.
- Unintended use could lead to dangerous situations. Hamax is not liable for any damages caused by unintended use. Any unintended use is at the risk of the user.

Cross country skiing with Outback

Skiing with the Outback is different from ordinary cross country skiing. We advise to practice skiing without passengers but with a similar load in the trailer before transporting children. Take your first trip on a familiar route.

The Outback Skiing Kit is designed for cross country skiing only. Using it on steep slopes, either going down or upwards, is dangerous even for experienced skiers. Be careful on icy slopes as the trailer will have less traction. Skiing over surfaces with little snow will reduce mobility and damage the skis.

Always be sure to park the trailer on a flat area as there is no parking brake on the skiing kit. Do not use the trailer as a sledge or in combination with a motorized vehicle.

Passenger safety

Never leave children unattended in the trailer. Regularly check the passengers to make sure that they are comfortable with the temperature and ventilation in the trailer. While the skier may feel hot from the exercise, the children sitting still in the trailer may feel cold. Also, provide the children with protection against sunburn, as the windows in the trailer offer minimal shielding.

To prevent discomfort or injury in the event of an accident, children riding in the Outback must be secured with the seat harnesses at all time. Before setting out, check that the skis and the ski legs are correctly fitted on the trailer. Inspect the tow bar connections to the harness and the trailer. Do not use the trailer if any part is broken, ripped or has a crack.

Intended use

The trailer is intended for transportation of children as specified in this manual on snow-covered cross country trails. Hamax considers using the trailer in any other way as unintended use, including but not limited to:

- skiing with excessive speed
- using it as a sledge or skiing on steep slopes
- using the trailer for commercial purposes
- transporting animals
- storing luggage in areas inside or outside the trailer other than in the trailer's luggage compartment
- towing the trailer by motorized vehicles
- failing to comply with the instructions in this manual

GETTING STARTED - INSTALLATION

[1] Packaging content & required tools

- Right ski leg
- Left ski leg
- Skier harness (1ab)
- Central Tow bar (2d)
- Tow bar pins (3c)
- Tow bar skier side (2e) (2x)
- Socket plate, left and right (5a)
- Neck bolt M6 ~16 (4x)
- Washer M6 (4x)
- Torque nut M6 (4x)
- User manual

[2] Outback parts used in installation

- Wheel sockets (2a)
- Wing Left and Right (2b)
- Front connection point (2c)

Tools (1d) needed to mount the Skiing Kit to the Outback trailer (wrench, Allen key, phillips screwdriver) are not included in the Skiing Kit package.

[3] Mounting the tow bars

- To connect the Central tow bar, make sure the slider (3b) is upwards. Slide the Central tow bar into the opening of the front connection (3a) until it locks into place.
- Move the slider downwards until it snaps into place. The green color indicates that the connection point is locked. Verify that the slider is locked by pulling it upwards.
- Insert the thin section of the Skier tow bar into the bigger tube of the Central tow bar. Align the holes in the tubes and fix the connection with the attached pin (3c).

[4-7] Mounting the Ski legs to the trailer

After attaching the skis, the trailer can slide. Always assemble on a flat surface.

- Remove the Wing (4a) by unscrewing the 2 screws on the inside of the trailer (4b). Reattach the Wing at the end.
- Attach the Socket plate (5a) to the Wing plate (5b) using the M6 bolts, washer and nuts from the package. Be sure to attach them tightly and to have the plates on the correct side.
- Make the rear connection (6) by inserting the Ski leg axle into the Socket of the trailer in the same way as a wheel.
- To make the front connection, rotate the Ski leg until it hooks the front connection in the Socket plate under the Wing. If it does not fit, check if the Socket plate is mounted correctly.
- To unmount, first use the grey handle on the Ski leg to unhook the front connection (6) and then push the button to release the axle connection (7).

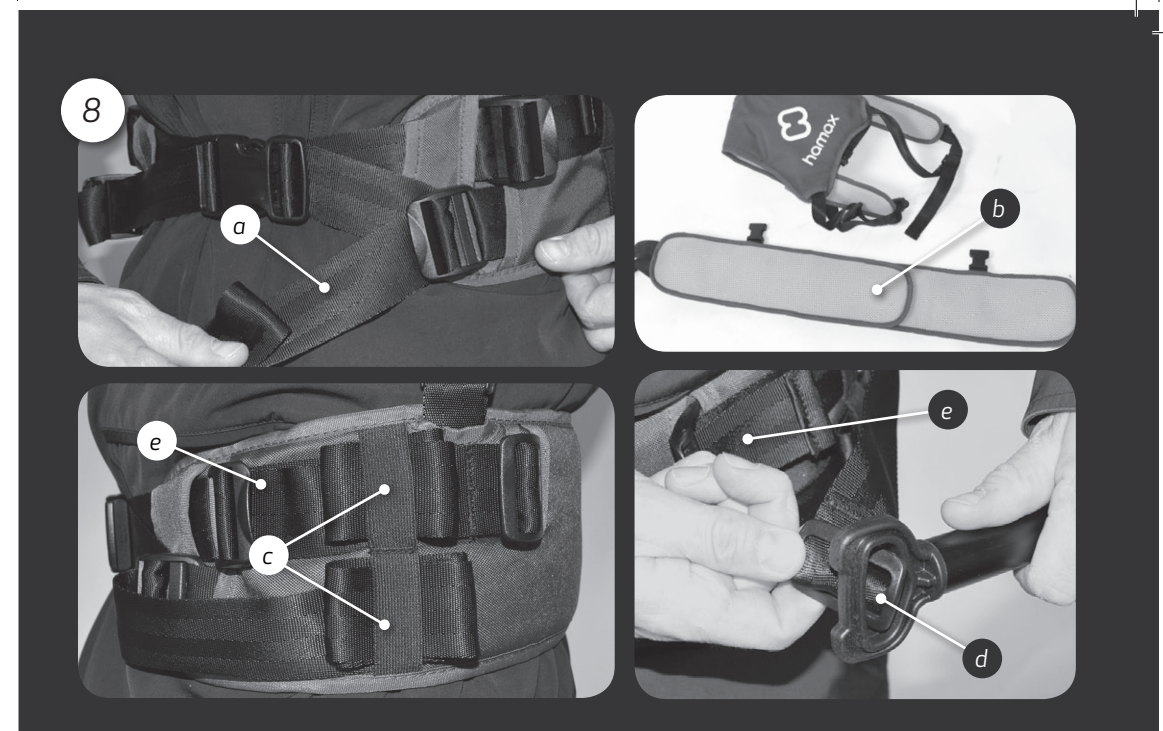

SKIER HARNESS

The Skier harness has belts to go around the waist (1b) and over the shoulders (1a). It has straps (8a) and Velcro section (8b) at the waist that can be adjusted the harness to fit the skier. Preferences on tightness vary between skiers, but always use both shoulders and the waist belt. Once the Ski harness has the right fit, the extra strap length can be stored using the elastic bands (8c). The Tow bars connect to the Skier harness with a strap on the waist belt. Hold the Buckle sideways (8d) and stick it through the Tow bar ring (1c) to hook it. The length of the straps gives the skier room to move or to turn around. Pull the straps (8e) at the front of the waist belt to adjust the tightness of the connection. Practice before you go on a trip. To disconnect the Tow bars, loosen the strap and pull the Buckle sideways back through the ring.

CARE AND MAINTENANCE

Check before using the trailer

- The ski legs are properly secured to the trailer.
- The skis are undamaged and properly attached to the frame.
- The trailer is unfolded properly and the mechanism is locked on both sides. Do not forget to lock the push bar.
- The seat back rest is well secured and tightened. Please see the maintenance section.
- The safety flag and lights are in place whenever required.

Storage

It is highly recommended to store the Skiing Kit indoors, in a dry and well-ventilated area out of direct sunlight.

WARRANTY

The Hamax Outback Multifunctional Child Carrier and Outback Skiing Kit are warranted from the date of purchase. The warranty period depends on the law of the country in question. The warranty applies to defects in materials or workmanship, and does not cover damage due to improper use, lack of maintenance, failure to follow the user manual, use of force or normal wear and tear. The warranty is valid for the original user only. Please read the use and maintenance recommendations carefully. Conditions that may cause premature wear of the carrier may not be covered by the warranty. Should the carrier require service or you want to make a warranty claim, please contact your local dealer from whom you purchased your carrier.

NO/DA Takk for at du har valgt Hamax Outback skisett

Gratulerer med kjøpet av Hamax Outback skiset. Du kan med dette skiset transportere barnet ditt på en trygg og behagelig måte når du er ute på skitur. Les bruksanvisningen nøye før du monterer og bruker skiset. Vi ønsker deg og barna dine mange hyggelige turer!

Viktige instruksjoner

Denne bruksanvisningen er et tillegg til bruksanvisningen for Hamax Outback sykkelvogn, og inneholder instruksjoner som er viktige for skigåerens og passasjerene sikkerhet ved bruk av Hamax Outback skiset. Dersom du låner ut eller selger skiset, vennligst påse at bruksanvisningen følger produktet. En digital versjon er tilgjengelig for nedlasting på www.hamax.com

Ta godt vare på bruksanvisningen for senere bruk.

Vi anbefaler at du registrerer ditt nye produkt. Det kan du gjøre her: www.hamax.com/product-registration

SPESIFIKASJONER

- Se spesifikasjonene i bilde [A]
- Tilhengervekt (montert tilhenger): 20kg (Outback) / 17kg (Outback One)

A



Trekkhastighet

Anbefalt hastighet: 16 km/t
Makshastighet: 24 km/t



Trekkestangbelastning

Fest ikke ekstra vekt til trekkestengene



Fysieke krav

Minste alder: 6 måneder
MBarnets maksimale høyde: 117cm

OUTBACK



Vektkapasitet

Maks last: 30kg / 66lb
Barnets maksimale vekt: 22kg / 48,5lb
Maks vekt inkludert tilhenger: 50kg / 110lb



Seteposisjoner

For 1 eller 2 barn

OUTBACK ONE



Vektkapasitet

Maks last: 30kg / 66lb
Barnets maksimale vekt: 22kg / 48,5lb
Maks vekt inkludert tilhenger: 47kg / 104lb



Seteposisjoner

For 1 barn

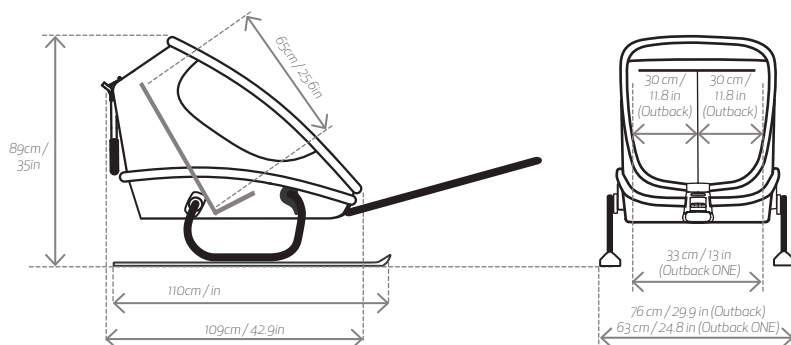

SIKKERHETSFORSKRIFTER

! ADVARSLER

- **Viktig** - Ta vare på disse instruksjonene for framtidig referanse.
- **FARE FOR VELT.**
- Bruk av skiset krever øvelse. Tren på bruk før du tar med passasjerer.
- Produktet er ikke egnet for kjøring i bratte bakker eller for skøyting. Bruk ikke trallen for aking.
- Dette setet er ikke egnet for barn som er yngre enn 6 måneder.
- Dette setet er ikke egnet for barn som ikke kan sitte på egen hånd, eller som ikke har tilstrekkelig nakkestyrke. Rådfør deg med en barnelege hvis du er usikker.
- Må ikke brukes med barn som overskrider vektbegrensningene.
- La aldri barnet være uten tilsyn. Barnet må ikke leke med dette produktet uten en voksen tilstede.
- Unngå alvorlige skader som følge av fall eller at barnet sklir ut av sykkelvognen. Bruk alltid sikkerhetsbeltene.
- Barn i tilhengeren skal alltid bruke en godt tilpasset og godkjent hjelm.
- Sett ikke bilsete eller andre sitteanordninger som ikke er godkjent av fabrikant inn i trallen
- Ikke modifier sykkelvognen, skiene eller trekkstengene/selene på noen måte.
- En refleks som er i samsvar med CPSC-reglene (USA) skal være synlige bak på sykkelvognen.
- Å unnlate å følge produsentens anvisninger, kan føre til alvorlige skader eller dødsfall for passasjerer/fører.
- Frontvinduet skal være stengt når vognen er i bruk.
- Oppbevar ikke bagasje inne i eller på utsiden av vognen, kun i bagasjerommet, da feilaktig lasting påvirker vognens stabilitet.
- Legg ikke ekstra vekt på draget.
- Parkér alltid vognen på et flatt underlag, da den ikke har parkeringsbrems.
- Kontrollér jevnlig at passasjerene sitter bekvemt og ikke fryser.
- Pass på så du ikke klemmer fingrene når du monterer skiene på vognen.
- Før hver tur må du forsikre deg om at alle låseanordninger er låste samt kontrollere den totale stabiliteten.
- Benyttelse av en vogn som har feil eller mangler, kan føre til ulykker og alvorlige skader på skigåeren, passasjerene eller andre som ferdes i sporet.
- Vær oppmerksom på den ekstra vekten når du bremser. Tenk på at høy fart og hardt/iset underlag gir dårligere styring og lengre bremselengde.
- Respektér andre skigåere, da du er langsommere og større med vognen etter deg.
- Vognen er ikke nødvendigvis alltid rett bak deg, spesielt ikke når du endrer retning i høyere hastighet.
- Gjør ingen endringer på skiset. Ved behov, kontakt Hamax for reservedeler.
- Fell ned håndtaket bak på vognen, og pass på at passasjerene ikke har løse eller fritt hengende skjerf/klær som kan feste seg i hindringer som passerer.
- Utilsiktet bruk kan føre til farlige situasjoner. Hamax kan ikke holdes ansvarlig for skader som skyldes utilsiktet bruk. Enhver utilsiktet bruk er på brukerens egen ansvar.

Skigåing (langrenn) med Outback

Å gå på ski med Outback-vognen er ulikt vanlig skigåing. Vi anbefaler at du øver på å gå på ski med vognen uten passasjerer, men med en tilsvarende vekt inni, før du transporterer barn. Ta gjerne din første tur i et område hvor du er kjent.

Outback skisett er laget kun for langrenn. Bruk av vognen i bratte bakker, både oppover og nedover, er farlig selv for erfarne skigåere. Vær forsiktig på iset underlag, da vognen vil ha dårligere grep. Skigåing på overflater med lite snø gjør det vanskelig å bevege seg, og ødelegger skiene.

Parkér alltid vognen på et flatt underlag, da den ikke har parkeringsbrems. Ikke bruk vognen til aking eller i kombinasjon med et motorisert kjøretøy.

Sikkerhet for passasjerene

La aldri barnet være uten tilsyn i vognen. Sjekk jevnlig at passasjerene har det bekvemt i forhold til temperatur og ventilering i vognen. Mens skigåeren kan føle seg varm på grunn av bevegelsene, kan barna i vognen være kalde. Beskytt barna mot solen, da vinduene i vognen ikke gir beskyttelse mot solbrenthet. For å unngå ubehag eller skader ved en eventuell ulykke, må barna som sitter i vognen være sikret med setebelte til enhver tid.

Før hver tur må du forsikre deg om at ski-benene er korrekt festet til vognen. Sjekk dragets festepunkter til selen og vognen. Ikke bruk vognen dersom den har ødelagte deler, er revet opp eller har sprekke.

Tiltenkt bruk

Vognen er laget for transport av barn, som spesifisert i denne manualen, på snødekte langrennsspor. Hamax betrakter all annen bruk av sykkelvognen som utilsiktet bruk, inkludert men ikke begrenset til:

- Skigåing i svært høy hastighet
- Bruke vognen som akebrett eller skigåing i bratte bakker
- Bruk av sykkelvognen til kommersiell bruk
- Transport av dyr
- Oppbevaring av bagasje på andre steder inne eller utenpå vognen annet enn i bagasjerommet
- Trekke sykkelvognen av et motorisert kjøretøy
- Instruksjonene i denne håndboken ikke følges

KOMME I GANG - INSTALLASJON

[1] Innhold i pakken og nødvendige verktøy

- Høyre ski
- Venstre ski
- Trekksele (1ab)
- Bakre trekkstenger (2d)
- Låsepinne (3c)
- Fremre trekkstenger (2e) (2x)
- Koblingsplate, ventre og høyre (5a)
- Kragebolt M6 \approx 16 (4x)
- Skive M6 (4x)
- Låsemutter M6 (4x)
- Brukermanual

[3] Montering av trekkstenger

- For å feste trekkstengene til vognen, pass på at låsetappen på vognens tilkoblingspunkt er i øvre posisjon. Før bakre del av trekkstangen helt inn i åpningen (3a).
- Trekk låsetappen (3b) ned til den klikker på plass. Den grønne fargen indikerer at tilkoblingspunktet er låst. Kontrollér at låsetappen er låst ved å forsøke å skyve den oppover.
- Før den innsnevrede enden av fremre trekkstang inn i bakre trekkstang. Sikre koblingen med låsepinne (3c).

[4-7] Montering av ski-benene på vognen

Etter at skiene er montert, kan vognen gli. Montér alltid skiene mens vognen står på en rett flate.

- Fjern hjulbeskytteren (4a) ved å skru ut de 2 skruene på innsiden av vognen (4b). Disse skal skrues på igjen til slutt.
- Fest koblingsplatene (5a) til hjulbeskyttelsesplatene (5b) ved hjelp av M6 skruene, skivene og mutterne fra posen. Forsikre deg om at de respektive platene er på riktig side av vognen, og at de er godt festet.
- Fest skiens bakre feste (6) til vognen på samme måte som du ellers har festet hjulene.
- Rotér skiens fremre feste slik at det klikker på plass i koblingsplaten (5a). Dersom det ikke passer, kontrollér at platen er montert korrekt.
- For å demontere skien, trekk i det grå håndtaket på det fremre festet (7), og før skien nedover. Frigjør bakre feste (6) ved å trykke inn gummiknappen, og trekk skien ut.

[2] Outback-deler som brukes ved montering

- Hurtigkobling for hjul (2a)
- Hjulbeskyttelse med reflektor venstre og høyre (2b)
- Tilkoblingspunkt (2c)

Nødvendig (1d) verktøy for å montere skisetet til Outback-vognen (umbrakonøkkel, skrutrekker, skiftesnøkkel) er ikke inkludert i skisett-pakken.

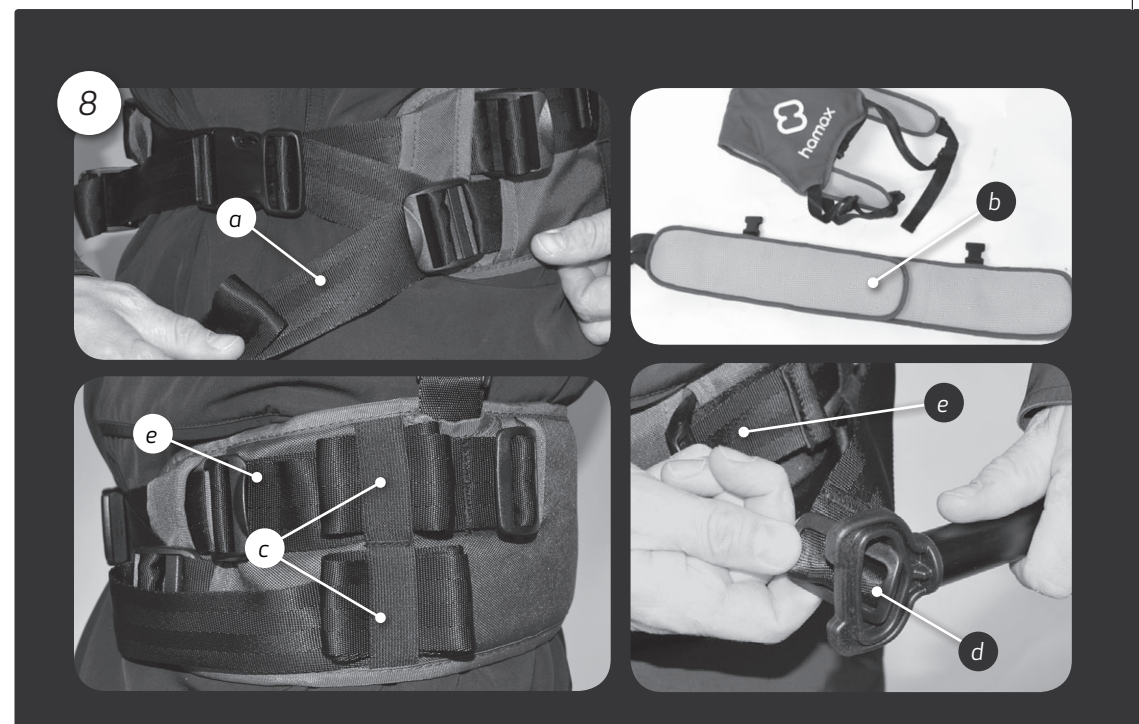

TREKKSELE

Trekksele bæres som en ryggsekk (1ab). Den har remmer (8a) og et borreløsområde (8b) rundt midjen, som kan justeres for å passe skigåeren optimalt. Når trekksele er korrekt innstilt, kan resterende og løsthengende rem festes ved hjelp av det påsydde, elastiske båndet (8c). Bruk alltid begge skulderstroppene og fest midjebeltet. Stram etter eget ønske. Trekkstengene (1c) festes til trekksele med en rem i midjebeltet. Hold beltespennen fra midjebeltet sideveis og før den gjennom trekkstangens endefeste slik at den løses (8d). Remmenes lengde gir skigåeren bevegelsesfrihet. Trekk i remmene (8e) foran på midjebeltet for individuell tilpasning. Øv før du drar ut på tur.

For å frigjør trekkstengene uten å ta av selen, løsne remmen til full lengde og trekk beltespennen sideveis tilbake gjennom endefestet.

BRUK OG VEDLIKEHOLD

Kontrolleres før du bruker sykkelvognen

- At ski-benene er ordentlig festet til vognen.
- At skiene er uskadede og korrekt monterte på rammen.
- At vognen er korrekt oppsatt og låst på begge sider. Glem ikke å sette håndtaket i låst posisjon.
- At seteryggen er spent og sikret. Les seksjonen om vedlikehold.
- At sikkerhetsvimpelen og lys er tilgjengelig og montert ved behov.

Oppbevaring

Det anbefales at Outback skisett oppbevares innendørs på et tørt og godt ventilert sted, utenfor direkte sollys.

GARANTI

Hamax Outback sykkelvogn og skisett garanteres fra kjøpsdato. Garantiperioden avhenger av det aktuelle landets lovgivning. Garantien gjelder defekter relatert til materialer eller arbeid, og dekker ikke skader som skyldes feilaktig bruk, manglende vedlikehold, at brukerhåndboken ikke følges, bruk av makt eller normal slitasje. Garantien er kun gyldig for den originale brukeren. Les igjennom og bruk vedlikeholdsanbefalingene nøye. Enkelte betingelser som kan føre til økt slitasje på sykkelvognen dekkes ikke av garantien. Hvis det er behov for service på sykkelvognen eller hvis du ønsker å komme med et garantikrav må du ta kontakt med forhandleren som solgte deg sykkelvognen.

SE Tack för att du valt Hamax Outback-skidpaketet.

Vi hoppas du ska få mycket glädje av ditt Hamax Outback-skidpaket. Du kan transportera ditt barn på ett säkert och bekvämt sätt när du åker längdskidor med hjälp av Hamax Outback. Läs noga igenom instruktionerna före montering eller användning av Hamax Outback-skidpaketet. Vi hoppas att du och barnen får många härliga resor!

Viktiga instruktioner

Den här bruksanvisningen är ett tillägg till bruksanvisningen för Hamax Outback-vagnen och innehåller instruktioner som är viktiga för skidåkarens och passagerarens säkerhet vid användning av Hamax skidpaket för Outback. Om du lånar ut eller säljer skidpaketet ska denna bruksanvisningen överlämnas till den nya användaren. En digital kopia finns tillgänglig för nedladdning på www.hamax.com.

Förvara bruksanvisningen på en säker plats för senare bruk.

Vi rekommenderar att du registrerar din cykelvagn. Du kan registrera din produkt här: <http://www.hamax.com/product-registration>

SPECIFIKATIONER

- Se specifikationerna i bilden [A]
- Vagnens vikt (helt monterad vagn inklusive cykelarm): 20 kg (Outback)/17 kg (Outback One)

A



Draghastighet
Rekommenderad hastighet: 16 km/h
Maxhastighet: 24 km/h



Belastning släpstång
Lägg ingen extra vikt på
släpstängerna



Fysiska krav
Lägsta ålder: 6 månader
Barnets maximala längd: 117cm

OUTBACK



ViktKapaciteit
Max last: 30kg/66lb
Barnets maximala vikt: 22kg/48,5lb
Max vikt incl. vagn: 50kg/110lb



Sätesspositioner
För 1 eller 2 barn

OUTBACK ONE



ViktKapaciteit
Max last: 30kg/66lb
Barnets maximala vikt: 22kg/48,5lb
Max vikt incl. vagn: 47kg/104lb



Sätesspositioner
För 1 barn

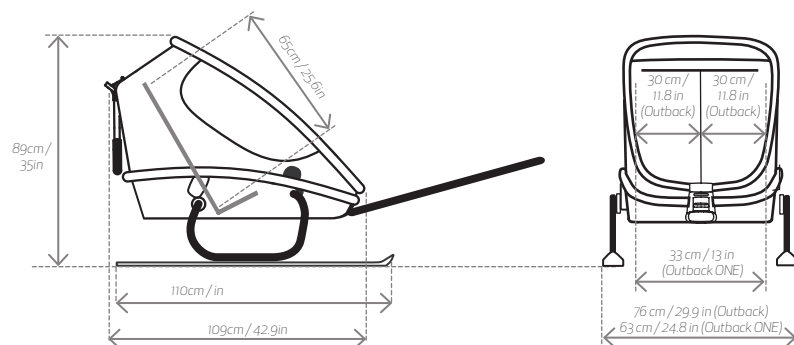

SÄKERHETSFÖRESKRIFTER

! VARNINGAR

- **Viktigt!** Spara bruksanvisningen för framtida bruk.
- **FALLRISK**, risk att vagnen välter.
- Att använda skidvagnen kräver skicklighet. Därför ska du öva utan passagerare innan du låter någon åka i vagnen.
- Produkten är inte avsedd för utförsåkning eller skating. Använd inte skidvagnen som kälke.
- Detta säte är inte lämpligt för barn under 6 månader.
- Detta säte är inte lämpligt för barn som inte kan sitta utan hjälp eller som inte har tillräcklig styrka i nacken. Om du är tveksam, rådfråga en barnläkare.
- Får inte användas av barn som överstiger viktbegränsningarna.
- Lämna aldrig barnet utan uppsikt. Låt inte barn leka med produkten utan tillsyn.
- Undvik allvarliga skador, t.ex. att barnet faller eller glider ut ur vagnen. Använd alltid säkerhetsremmarna.
- Passagerare ska alltid använda hjälm som är godkänd och sitter på rätt sätt.
- Montera inte in bilbarnstol eller något annat säte som inte är godkänt av tillverkaren.
- Det är inte tillåtet att göra några ändringar på vagnen, skidorna eller släpstängerna.
- På vagnens baksida ska det finnas en synlig reflex som uppfyller CPSC-bestämmelserna (USA).
- Om man inte följer tillverkarens anvisningar kan det leda till allvarliga skador eller dödsfall för passagerare/förare.
- Det främre skyddet ska vara stängt när man använder vagnen.
- Förvara inte bagage inne i eller på utsidan av vagnen, annat än i bagageutrymmet, felaktig lastning påverkar vagnens stabilitet.
- Lägg ingen extra vikt på släpstängerna.
- Parkera alltid skidvagnen på ett plant underlag, den har ingen parkeringsbroms.
- Kontrollera regelbundet att passagerarna sitter bekvämt och inte fryser.
- Akta så att du inte klämmer fingrarna när du monterar skidorna på vagnen.
- Varje gång innan du använder vagnen ska du säkerställa att alla låsanordningar är låsta samt kontrollera den övergripande stabiliteten.
- Användning av en vagn som är i dåligt skick kan medföra olyckor och allvarliga skador på skidåkaren, passagerarna och andra ute i spåret.
- Tänk på den extra vikten när du bromsar. Tänk på att hög hastighet och hårda, isiga underlag ger sämre styrning och längre inbromsning.
- Respektera andra skidåkare, eftersom du blir långsammare och större med vagnen bakom dig.
- Vagnen kanske inte alltid ligger rakt bakom dig, särskilt när du byter riktning i högre hastigheter.
- Gör inga ändringar på skidpaketet. Om det behövs ska du kontakta Hamax för byte av delar.
- Lägg undan skjutstången och se till att passagerarna inte bär några löst sittande eller hängande halsdukar/kläder som kan fast i föremål som vagnen passerar.
- Felaktig användning kan leda till farliga situationer. Hamax kan inte hållas ansvariga för skador som orsakas av felaktig användning. Ev. felaktig användning sker på användarens ansvar.

Längdskidåkning med Outback

Skidåkning med Outback skiljer sig från vanlig längdskidåkning. Vi rekommenderar att du först tränar på att åka med vagnen utan passagerare, men med liknande belastning i vagnen. Använd den för första gången i ett spår som du känner till.

Outback-skidpaketet är endast utformat för längdskidåkning. Användning i branta backar, både uppför och nedför, är farligt även för erfarna skidåkare. Var försiktig i isiga backar efter som vagnen får mindre grepp då. Skidåkning över underlag med lite snö gör det svårare att ta sig fram och skadar skidorna.

Se alltid till att parkera vagnen på ett plant underlag eftersom det inte finns någon parkeringsbroms på skidvagnen. Använd inte vagnen som kälke eller i kombination med ett motordrivet fordon.

Säkerhet för passagerare

Lämna aldrig barn utan uppsikt i vagnen. Kontrollera regelbundet att passagerarna inte fryser eller tycker att det är för varmt samt att de får tillräckligt med luft i vagnen. Även om skidåkaren blir varm av åkning kan barnen som sitter stilla i vagnen frysa. Du ska också skydda barnen mot solen, eftersom fönstren i vagnen ger minimalt skydd.

För att förhindra obehag eller skador i händelse av olycka måste barnen som åker i Outback-vagnen alltid vara fastspända med säkerhetsbältet. Innan du börjar åka ska du kontrollera att skidorna och skidbenen är korrekt monterade på vagnen. Kontrollera släpstängernas kopplingar till selen och vagnen. Använd inte vagnen om någon del är trasig eller sprucken.

Avsedd användning

Vagnen är avsedd för transport av barn enligt denna bruksanvisning på snötäckta längdskidåkningsspår.

Hamax ser all annan användning av vagnen som felaktig användning, inklusive, men inte begränsat till:

- skidåkning i mycket hög hastighet
- använda vagnen som kälke eller för skidåkning i branta backar
- använda vagnen för kommersiella ändamål
- transportera djur
- förvara bagage i utrymmen inuti eller utanpå vagnen förutom i vagnens bagageutrymme
- dra vagnen med motordrivna fordon
- underlåtenhet att följa instruktionerna i den här bruksanvisningen

KOMMA IGÅNG - MONTERING

[1] Paketets innehåll och verktyg som behövs

- Höger skidben
- Vänster skidben
- Skidåkarens sele (1a)
- Central släpstång (2d)
- Släpstängsstift (3c)
- Släpstång på skidåkarens sida (2e) (2x)
- Hållarplatta, vänster och höger (5a)
- Halskruv M6 *16 (4x)
- Bricka M6 (4x)
- Vridmutter M6 (4x)
- Bruksanvisning

[3] Montera släpstängerna

- För att ansluta den centrala släpstången ska du se till att skjutreglaget (3b) är vänd uppåt. Skjut in den centrala släpstången i öppningen på den främre kopplingen (3a) tills den låses fast.
- För skjutreglaget (3b) nedåt tills det snäpper på plats. Den gröna färgen anger att fästpunkten är låst. Kontrollera att skjutreglaget har låst fast genom att dra uppåt.
- För inte de smala delarna av skidåkarens släpstänger i de större rören på den centrala släpstången. Rikta in hålen i röret och sätt fast kopplingen med det medföljande stiftet (3c).

[4-7] Montera skidbenen på vagnen

Efter att skidorna monterats kan vagnen glida. Montera alltid skidorna på ett plant underlag.

- Ta bort vingen (4a) genom att skruva loss de två skruvarna på insidan av vagnen (4b). Sätt tillbaka vingarna på slutet.
- Montera hållarplattan (5a) på vingplattan (5b) med hjälp av M6-skruv, brickor och muttrar från förpackningen. Se till att dra åt dem ordentligt och att plattorna sitter på rätt sida.
- Anslut den bakre kopplingen (6) genom att sätta in skidbensaxeln i hållaren på vagnen på samma sätt som ett hjul.
- För att ansluta den främre kopplingen vrider du skidbenet till det hakar fast den främre kopplingen i hållarplattan under vingen. Om det inte passar ska du kontrollera om hållarplattan är korrekt monterad.
- För att montera isär använder du först det grå handtaget på skidbenet för att haka av den främre kopplingen (6) och trycker sedan på knappen för att frigöra axelkopplingen (7).

[2] Outback-delar som används vid montering

- Hjulhållare (2a)
- Vänster och höger vinge (2b)
- Främre anslutningspunkt (2c)

Verktyg (1d) som behövs för att montera skidpaketet på Outback-vagnen (skiftnyckel, insexnyckel, stjärnskruvmejsel) ingår inte i skidpaketet.

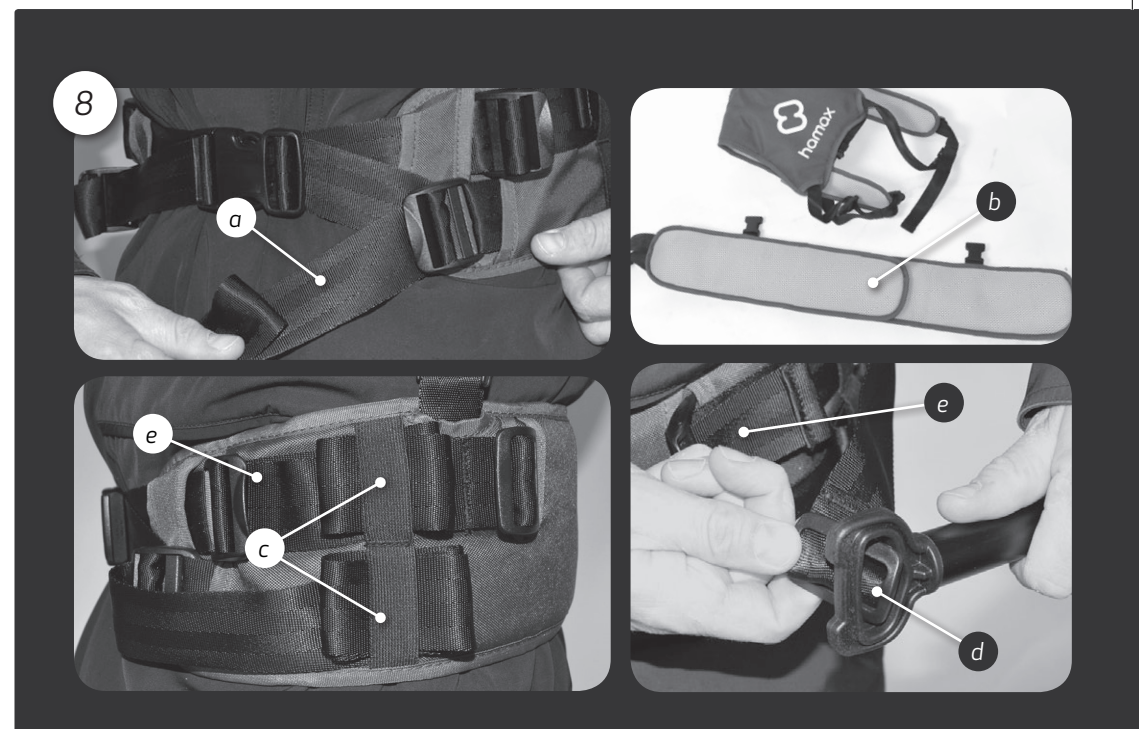

SKIDÅKARENS SELE

TSkidåkarens sele har remmar som sätts runt midjan (1b) och över axlarna (1a). Den har band (8a) med kardborreknäppning (8b) i midjan som kan justeras så att selen passas skidåkaren. När skidåkarens sele har rätt passform kan den extra bandlängden stoppas undan med hjälp av de elastiska banden (8c). Olika skidåkare vill att selen ska sitta olika tajt, men använd alltid båda axelbanden och knäpp midjebältet. Håll spännet på sidan och för in det genom släpstängsringen för att haka fast det (8d). Remmarnas längd ger skidåkaren utrymme att röra sig fritt och att vända sig om. Dra i remmarna (8e) i fram på midjebältet för att justera passformen. Öva innan du ger dig ut på en längre tur.

För att koppla loss släpstängerna lossar du remmen och drar spännet åt sidan tillbaka genom ringen.

SKÖTSEL OCH UNDERHÅLL

Att kontrollera innan du använder vagnen:

- Att skidbenen sitter ordentligt fast i vagnen.
- Att skidorna är oskadade och korrekt monterade på ramen.
- Att vagnen fälls ut korrekt och att mekanismen låses på bägge sidorna. Glöm inte att spärra tryckstången.
- Att sätets ryggstöd är spänt och säkrat. Läs underhållsavsnittet.
- Säkerhetsvimpeln och belysning ska användas när så krävs.

Förvaring

- Skidpaketet bör förvaras inomhus, på en torr och välventilerad plats, skyddat från direkt solljus.

GARANTI

Din Hamax Outback universalscykelvagn till barn och Outback-skidpaket omfattas av normal produktgaranti som gäller från inköpsdagen. Garantins omfattning regleras av gällande lagar. Garantin omfattar materialdefekter och tillverkningsfel. Garantin omfattar inte skador som uppkommer på grund av felaktig användning, bristande underhåll, underlåtenhet att följa instruktionerna i bruksanvisningen och normalt slitage. Garantin gäller endast för den som köper/använder vagnen. Läs noga igenom alla anvisningar rörande användning och underhåll. Förhållanden som kan orsaka överdrivet slitage på vagnen omfattas inte av garantin. Om vagnen behöver servas eller om du har ett garantianspråk ber vi dig kontakta din återförsäljare.

FI Kiitos, että valitsit Hamax Outback -hiihtoahkion.

Onnittelut ostamastasi Hamax Outback -hiihtoahkiosta. Voit hiihtäessäsi kuljettaa lastasi turvallisella ja mukavalla tavalla käyttämällä Hamax Outback -hiihtoahkiota. Lue ohjeet huolellisesti ennen Hamax Outback -hiihtoahkion kokoamista tai käyttöä. Toivotamme sinulle ja lapsillesi mukavia yhteisiä retkiä!

Tärkeitä ohjeita

Tämä opas täydentää Hamax Outback -vetokärryn ohjeita ja antaa tärkeitä ohjeita hiihtäjän ja matkustajien turvallisuudesta käytettäessä Outbackin Hamax-jalassarjaa. Jos lainaat tai myyt jalassarjan, anna nämä käyttöohjeet uudelleen käyttäjälle. Digitaalinen kopio on ladattavissa osoitteesta: www.hamax.com

Säilytä ohjeet varmassa paikassa myöhempää käyttöä varten.

Suosittelemme, että rekisteröit tuotteen. Rekisteröi se täällä: <http://www.hamax.com/product-registration>

TEKNISET TIEDOT

- Katso tekniset tiedot kuvassa [A]
- Vetovaunun paino (kokonaan koottu vetovaunu sis. vetoarren): 20 kg (Outback) / 17 kg (Outback One)

A



Vetonopeus

Suositusnopeus: 16 km/h / 10 mph
Enimmäisnopeus: 24 km/h / 15 mph



Vetoaisan kuormitus

Älä kiinnitä vetoaisoihin
lisäpainoa



Fyysiset vaatimukset

Min iä: 6 kuukautta
Enimmäiskorkeus: 117cm / 3.83ft

OUTBACK



Painokapasiteetti

Maksimikuorma: 30kg / 66lb
Suurin paino lapsi: 22kg / 48,5lb
Max weight incl. trailer: 50kg / 110lb



Istumapaikat

1 tai 2 lasta

OUTBACK ONE



Painokapasiteetti

Maksimikuorma: 30 kg / 66 lb
Suurin paino lapsi: 22 kg / 48,5 lb
Suurin paino sis. perävaunu: 47 kg / 104 lb



Istumapaikat

1 lapsi

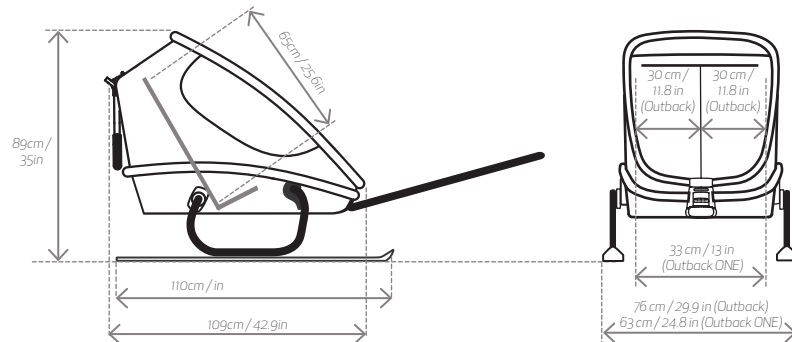

TURVALLISUUSOHJEET

VAROITUKSET

- Tärkeää** – Säilytä nämä ohjeet myöhempää tarvetta varten.
- Kallistumisen aiheuttama KAATUMISVAARA.
- Vedettävän ahkion käyttö vaatii taitoa. Harjoittele ennen kuin otat mukaan matkustajan.
- Tämä tuote ei sovellu lasketteluun tai luisteluun. Älä käytä vedettävää ahkiota kelkkana.
- Tämä istuinyksikkö ei sovellu alle 6 kuukauden ikäisille lapsille.
- Istuinyksikkö ei sovellu sellaisten lasten käyttöön, jotka eivät osaa istua ilman apua tai joilla niskan vahvuus ei ole riittävä. Keskustele lastenlääkärin kanssa, jos et ole varma.
- Älä käytä tuotetta lapsilla, jotka painavat yli painorajoituksen.
- Älä jätä lasta ilman valvontaa. Älä anna lapsen leikkiä tuotteella ilman valvontaa.
- Vältä putoamisesta tai pois liukumisesta johtuva vakava loukkaantuminen. Käytä aina kiinnitysjärjestelmää.
- Matkustajilla on aina oltava päässä oikeankokoinen ja hyväksytty kypärä.
- Älä asenna vetovaunun sisään autonistuinta tai muuta istuinta, jota valmistaja ei ole hyväksynyt.
- Älä tee muutoksia vetovaunuun, jalaksiin tai vetoaisoihin.
- CPSC-määräysten (US) mukaisen heijastimen on oltava näkyvissä vetovaunun takana.
- Valmistajan ohjeiden noudattamatta jättäminen voi aiheuttaa matkustajan/kuljettajan vakavan loukkaantumisen tai kuoleman.
- Sulje etuluukku, kun käytät vetovaunua.
- Älä säilytä matkatavaroita vetovaunun ulko- tai sisäpuolella muualla kuin matkatavaralokerossa, sillä se vaikuttaa vetovaunun vakauteen.
- Älä kiinnitä vetoaisoihin lisäkuormaa.
- Pysäköi vetovaunu tasaiselle pinnalle, siinä ei ole pysäköintijarrua.
- Tarkista säännöllisesti, että matkustajilla on mukava olla ja riittävän lämmintä.
- Varo, etteivät sormet jää puristuksiin, kun asennat jalaksia vetovaunuun.
- Varmista ennen jokaista matkaa, että kaikki lukituslaitteet ovat käytössä ja tarkista kokonaisvakaus.
- Hiihtäminen sellaisen vetoahkion kanssa, joka ei ole hyvässä kunnossa, voi aiheuttaa onnettomuuksia ja hiihtäjän, matkustajan tai muiden ladulla liikkuvien loukkaantumisen.
- Ota huomioon lisäpaino, kun jarrutat. Muista, että suuri nopeus ja kovat, jäiset pinnat haittaavat ohjaamista ja jarruttamista.
- Ota huomioon muut hiihtäjät, sillä olet hitaampi ja kookkaampi, kun takanasi on vetoahkio.
- Vetoahkio ei ehkä seuraa hiihtolinjaasi koko aikaa, erityisesti kun vaihdat suuntaa suurissa nopeuksissa.
- Älä muokkaa jalassarjaa. Vaihto-osia tarvitessasi ota yhteyttä Hamaxiin.
- Varastoi työntöaisa ja varmista ettei matkustajilla ole löysiä, roikkuvia huiveja/vaatteita, jotka voivat tarttua esteisiin.
- Käyttötarkoituksen vastainen käyttö voi aiheuttaa vaaratilanteita. Hamax ei ole vastuussa käyttötarkoituksen vastaisen käytön aiheuttamista vahingoista. Kaikki käyttötarkoituksen vastainen käyttö tapahtuu käyttäjän vastuulla.

Murtomaahiihto ja Outback

Hiihtäminen Outbackin kanssa on erilaista kuin normaali murtomaahiihto. Suosittelemme harjoittelemaan hiihtämistä ilman matkustajia mutta vastaavalla kuormalla vetolaitteessa ennen lasten kuljettamista. Tee ensimmäinen retki tutulla reitillä. Outback-jalassarja on tarkoitettu vain murtomaahiihtoon. Se käyttäminen jyrkissä rinteissä, alas- tai ylöspäin liikuttaessa, on vaarallista jopa kokeneille hiihtäjille. Ole varovainen jäisillä rinteillä, sillä vetovaunulla on vähemmän pitoa. Vähälumisilla pinoilla hiihtäminen heikentää liikkuvuutta ja vahingoittaa jalaksia.

Varmista, että pysäköit vetovaunun aina tasaiselle alueelle, sillä jalassarjassa ei ole pysäköintijarrua. Älä käytä vetovaunua kelkkana tai yhdistettynä moottoroituun ajoneuvoon.

Matkustajan turvallisuus

Älä jätä lasta vetovaunuun ilman valvontaa. Tarkista säännöllisesti matkustajat ja varmista heidän mukavuutensa lämpötilan ja ilmaston suhteen vaunussa. Vaikka hiihtäjällä voi olla kuuma kuntoiluun jälkeen, vaunussa istuvalla lapsella voi olla kylmä. Suojaa lapsi myös auringolta ja palamiselta, sillä vetovaunun ikkunat tarjoavat vain minimaalisesti suojaa.

Jotta estetään epämukavuus tai loukkaantuminen onnettomuustilanteessa, Outbackissa olevien lasten on oltava kiinnitettynä aina turvavöillä. Tarkista ennen lähtöä, että sukset ja jalakset on kiinnitetty oikein vetovaunuun. Tarkista vetoaisan kytkennät valjaisiin ja vetovaunuun. Älä käytä vetovaunua, jos jokin sen osa on rikkoutunut, revennyt tai murtunut.

Käyttötarkoitus

Vetovaunu on tarkoitettu lasten kuljettamiseen oppaassa kuvatulla tavalla lumen peittämällä murtomaahiihtoladuilla. Hamax katsoo, että vetovaunun käyttöön valjaisiin tarkoituksiin on käyttötarkoituksen vastaista. Näitä ovat mm. mutta ei rajoittuen:

- hiihtäminen liian suurella nopeudella
- tuotteen käyttäminen kelkkana tai hiihtäminen jyrkillä rinteillä
- vetovaunun käyttäminen kaupallisiin tarkoituksiin
- eläinten kuljettaminen
- matkatavaroiden säilyttäminen vetovaunun ulko- tai sisäpuolella muualla kuin vetovaunun matkatavarakerossa
- vetovaunun hinaaminen moottorijoneuvoilla
- näiden käyttöohjeiden noudattamatta jättäminen

ALUKSI - ASENNUS

[1] Pakkauksen sisältö ja tarvittavat työkalut

- Oikea suksen jalka
- Vasen suksen jalka
- Hiihtäjän valjaat (1ab)
- Keskimäinen vetoaisa (2d)
- Vetoaisan tapit (3e)
- Vetoaisan hiihtäjän puoli (2c) (2x)
- Liitäntälevy, vasen ja oikea (5a)
- Lukkopultti M6*16 (4x)
- Aluslevy M6 (4x)
- Vääntömutteri M6 (4x)
- Käyttöohjeet

[3] Vetoaisojen kiinnittäminen

- Varmista keskimäisen vetoaisan kiinnittämiseksi, että liukutanko (3b) on ylöspäin. Liu'uta keskimäinen vetoaisa etukytkenän aukkoon (3a), kunnes aisa naksahda paikalleen.
- Siirrä liukutankoa (3b) alaspäin, kunnes se naksahda paikalleen. Vihreä väri ilmaisee, että kytkentäpiste on lukittu. Varmista, että liukutanko on lukittu vetämällä sitä ylöspäin.
- Aseta hiihtäjän vetoaisojen ohuet osat keskimäisen vetoaisan isompiin putkiin. Kiinnitä putkien aukot ja kiinnitä kytkentä mukana olevalla tapilla (3c).

[4-7] Jalasten kiinnittäminen vetovaunuun

Jalasten kiinnittämisen jälkeen vetovaunu voi liukua. Kokoa aina tasaisella pinnalla.

- Irrota siipi (4a) avaamalla 2 ruuvia vetovaunun (4b) sisäpuolella. Kiinnitä siipi takaisin päähän.
- Kiinnitä liitinlevy (5a) siipilevyn (5b) pakkauksen M6-pulteilla, aluslevyillä ja muttereilla. Varmista, että kiristät ne kunnolla ja levyt ovat oikealla puolella.
- Tee takakytkentä (6) asettamalla suksen jalaksen akseli vetovaunun istukkaan samalla tavoin kuin pyörä.
- Tee etukytkenä kiertämällä suksen jalasta kunnes se tarttuu kiinni liitinlevyn etukytkenään siiven alla. Jollei se sovi, tarkista onko liitinlevy kiinnitetty oikein.
- Irrota kiinnitys avaamalla ensin suksen jalaksen harmaalla kahvalla n etukytkenä (6) ja vapauta sitten akselikytkenä (7) painiketta painamalla.

[2] Asennuksessa käytettävät Outback-osat

- Pyörän istukat (2a)
- Oikea ja vasen siipi (2b)
- Etuosan kytkentäpiste (2c)

Jalassarjan Outback-vetovaunuun asennuksessa tarvittavat työkalut (1d) (jakoavain, kuusioavain, ristipääruuvitaltta) eivät sisälly jalassarjan pakkaukseen.

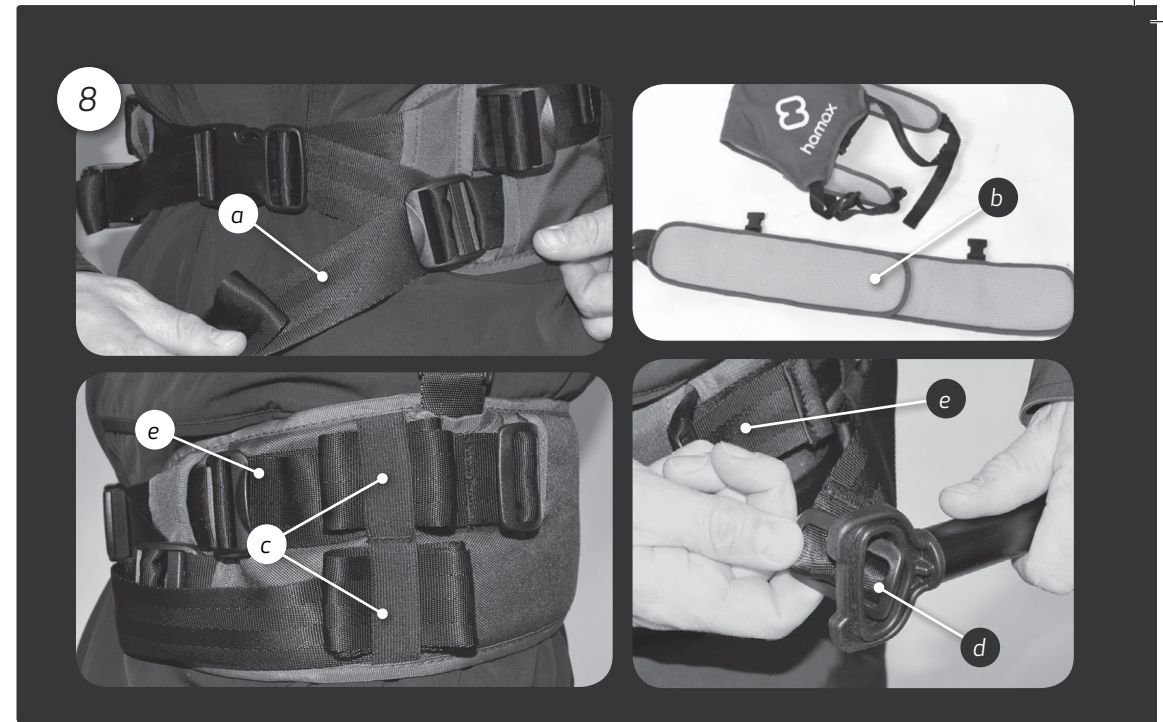

HIIHTÄJÄN VALJAAT

Hiihtäjän valjaissa on vyöt, jotka kiinnitetään vyötärön (1b) ja hartioiden ympäri (1a). Siinä on hihnat (8a) ja tarranauha (8b) vyötäröllä sopimaan hiihtäjälle. Kun hiihtäjän valjaissa on oikea istuvuus, ylimääräisen hihnan voi laittaa piiloon kuminauhoilla (8c). Kireyteen liittyvät mieltymykset vaihtelevat hiihtäjän mukaan, mutta käytä aina molempia hartioita ja kiinnitä vyösolkki. Vetoaisat kytketään hiihtäjän valjaisiin vyöhihnalla. Pidä solkea sivuttain ja työnnä se vetoaisan renkaan läpi ja kiinnitä paikalleen (8d). Hihnan pituus antaa hiihtäjälle tilaa liikkua tai kääntyä ympäri. Vedä vyön etuosan hihnoista (8e) ja säädä kytkennän kireys.

Harjoittele ennen kuin lähdet matkaan. Kytke vetoaisat irti, löysää hihna ja vedä solki sivuttain takaisin renkaan läpi.

HUOLTO JA KUNNOSSAPITO

Tarkista osat ennen vetovaunun käyttöä:

- Suksien jalakset on kunnolla kiinni vetovaunussa.
- Jalakset ovat ehjät ja kunnolla kiinnitetty runkoon.
- Vetovaunu on avattu oikein ja mekanismi on lukittu molemmilta sivuilta. Älä unohda lukita työntötankoa.
- Istuimen selkänöja on hyvin kiinnitetty ja kiristetty. Katso kunnossapito-osa.
- Turvalippu ja valot ovat tarvittaessa paikallaan.

Varastointi

- Jalassarja suositellaan säilyttämään sisätiloissa, kuivassa ja hyvin ilmastoidussa tilassa suoralta auringonvalolta suojattuna.

TAKUU

Hamax Outback lasten monitoimivaunu ja Outback-jalassarja ovat takuun piirissä ostopäivästä alkaen. Takuujakso vaihtelee maakohtaisesti sovellettavien lakien mukaan. Takuu koskee materiaalia tai valmistusta koskevia vikoja eikä kata väärästä käytöstä, huollon puutteesta, käyttöohjeiden noudattamatta jättämisestä, liiallisesta voiman käytöstä käytönaikana tai normaalista kulumisesta aiheutuneista vahingoista. Takuu on voimassa vain alkuperäiselle ostajalle. Lue käyttöohjeet ja huolto-ohjeet huolellisesti. Olosuhteet, jotka voivat aiheuttaa vaunun ennenaikaisen kulumisen, eivät ehkä kuulu takuun piiriin. Jos vaunu tarvitsee huoltoa tai haluat esittää takuukorjauspyynnön, ota yhteyttä paikalliseen jälleenmyyjään, jolta ostit tuotteen.

DE Vielen Dank, dass Sie sich für den Hamax Outback Skiing Kit entschieden haben.

Wir gratulieren Ihnen zum Kauf des Hamax Outback Skiing Kit. Mit dem Hamax Outback können Sie Ihr Kind sicher und bequem transportieren, wenn Sie auf Langlaufskiern unterwegs sind. Lesen Sie diese Anleitung sorgfältig durch, bevor Sie den Hamax Outback Skiing Kit montieren und verwenden. Wir wünschen Ihnen und Ihren Kindern viele schöne Touren!

Wichtige Anweisungen

Dieses Handbuch ist eine Ergänzung zum Handbuch für Hamax Outback-Anhänger und enthält Anweisungen, die bei Verwendung des Hamax Outback Skiing Kit wichtig für die Sicherheit des Skiläufers und der Passagiere sind. Wenn Sie Ihren Skiing Kit verleihen oder verkaufen, geben Sie diese Anleitung bitte an den neuen Nutzer weiter. Eine digitale Kopie kann auf www.hamax.com heruntergeladen werden.

Bewahren Sie diese Anleitung für die spätere Verwendung an einem sicheren Ort auf.

Wir empfehlen, Ihren Fahrradanhänger zu registrieren. Registrieren Sie Ihren Anhänger hier: www.hamax.com/product-registration

TECHNISCHE DATEN

- Die technischen Daten finden Sie auf Bild [A]
- Gewicht des Anhängers (vollständig montierter Anhänger einschl. Fahrraddeichsel): 20 kg (Outback)/17 kg (Outback One)

A



Schleppgeschwindigkeit
Empfohlene Geschwindigkeit: 16 km/h
Höchstgeschwindigkeit: 24 km/h



Belastung der Schleppstange
Befestigen Sie kein zusätzliches Gewicht an den Schleppstangen.



Physical requirements
Min age: 6 months
Max child height: 117cm / 3.83ft

OUTBACK



Tragkraft
Max. Last: 30kg/66lb
Max. Gewicht des Kindes: 22kg/48,5lb
Max. Gewicht inkl. Anhänger: 50kg/110lb



Sitzpositionen
Für 1 oder 2 Kinder

OUTBACK ONE



Tragkraft
Max. Last: 30kg/66lb
Max. Gewicht des Kind: 22kg/48,5lb
Max. Gewicht inkl. Anhänger: 47kg/104lb



Sitzposition
Für 1 Kind

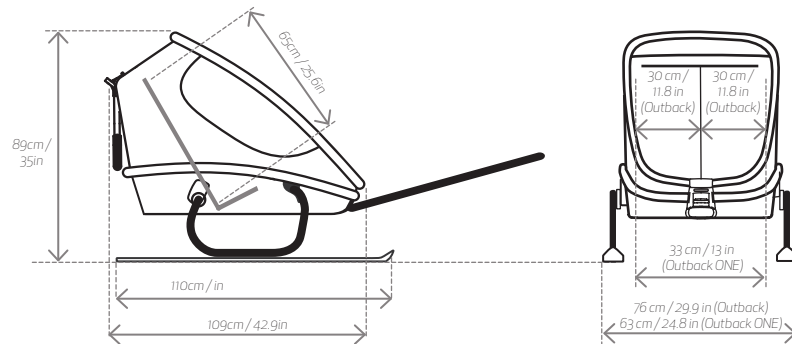

SICHERHEITSRICHTLINIEN

! WARNHINWEISE

- Wichtig** – Bewahren Sie diese Anleitung für die zukünftige Verwendung auf.
- STURZGEFAHR** durch Umkippen.
- Üben Sie die Verwendung des Skianhängers, bevor Sie Passagiere mitnehmen.
- Dieses Produkt eignet sich nicht für Alpinski- oder Skating-Technik. Verwenden Sie den Skianhänger nicht als Schlitten.
- Dieser Sitz ist für Kinder unter 6 Monaten nicht geeignet.
- Dieser Sitz ist nicht geeignet für Kinder, die ohne Hilfe nicht sitzen können oder nicht über die erforderliche Kraft im Hals- und -Nackbereich verfügen. Wenn Sie sich nicht sicher sind, konsultieren Sie einen Kinderarzt.
- Nicht mit Kindern verwenden, deren Gewicht das zulässige Maximalgewicht überschreitet.
- Lassen Sie Ihr Kind niemals unbeaufsichtigt. Lassen Sie Ihr Kind nicht ohne Aufsicht mit diesem Produkt spielen.
- Vermeiden Sie schwere Verletzungen durch Herausfallen oder -rutschen. Verwenden Sie immer das Gurtsystem.
- Die Passagiere müssen immer einen korrekt sitzenden und zugelassenen Helm tragen.
- Bringen Sie keine Autokindersitze oder andere Sitzvorrichtungen, die nicht vom Hersteller zugelassen sind, im Anhänger an.
- Nehmen Sie keine Änderungen am Anhänger, den Skiern oder den Schleppstangen vor.
- Ein Reflektor, der den CPSC-Bestimmungen (USA) entspricht, muss sichtbar an der Rückseite des Anhängers angebracht sein.
- Die Nichteinhaltung der Herstelleranweisungen kann zu schweren Verletzungen oder zum Tod des Passagiers/Fahrers führen.
- Schließen Sie bei Verwendung des Anhängers die vordere Abdeckung.
- Verstauen Sie kein Gepäck außerhalb des Gepäckfachs in und am Anhänger, da dies die Stabilität des Anhängers beeinträchtigt.
- Befestigen Sie kein zusätzliches Gewicht an den Schleppstangen.
- Stellen Sie den Skianhänger immer auf einer ebenen Fläche ab, da er über keine Feststellbremse verfügt.
- Überprüfen Sie regelmäßig, ob die Passagiere sich wohlfühlen und warm sind.
- Achten Sie darauf, sich beim Anbringen der Skier am Anhänger nicht die Finger klemmen.
- Stellen Sie vor jeder Tour sicher, dass alle Sperrvorrichtungen eingerastet sind, und überprüfen Sie die Gesamtstabilität.
- Skifahren mit einem Anhänger, dessen Zustand nicht einwandfrei ist, kann Unfälle und schwere Verletzungen des Skiläufers, der Passagiere oder anderer Personen auf der Loipe verursachen.
- Kalkulieren Sie das zusätzliche Gewicht beim Bremsen mit ein. Bedenken Sie, dass hohe Geschwindigkeiten und harte, vereiste Flächen die Möglichkeiten zum Lenken und Bremsen beeinträchtigen.
- Nehmen Sie Rücksicht auf andere Skiläufer, da Sie mit einem Anhänger langsamer sind und mehr Platz benötigen.
- Der Anhänger wird nicht notwendigerweise immer Ihrer Fahrlinie folgen, insbesondere, wenn Sie bei höheren Geschwindigkeiten die Richtung wechseln.
- Nehmen Sie keine Änderungen am Skisatz vor; bei Bedarf kontaktieren Sie Hamax, um Ersetzungen vorzunehmen.
- Verstauen Sie die Schubstange, und stellen Sie sicher, dass die Passagiere keine lockern, frei hängenden Schals/Kleidungsstücke tragen, die sich an Hindernissen verfangen könnten, an denen Sie vorüberfahren.
- Die nicht bestimmungsgemäße Nutzung kann zu gefährlichen Situationen führen. Hamax haftet nicht für Schäden aufgrund von nicht bestimmungsgemäßer Verwendung. Das Risiko für jegliche nicht bestimmungsgemäße Verwendung trägt der Nutzer.

Langlaufskifahren mit Outback

Skilaufen mit dem Outback unterscheidet sich vom normalen Langlaufskifahren. Wir empfehlen, das Skifahren ohne Passagiere, aber mit einer ähnlichen Last im Anhänger zu üben, bevor Sie Kinder transportieren. Ihre erste Tour sollte auf einer vertrauten Strecke stattfinden. Der Outback Skiing Kit ist ausschließlich für Langlaufskifahren vorgesehen. Seine Verwendung auf steil

ansteigenden oder abfallenden Strecken ist selbst für erfahrene Skiläufer gefährlich. Seien Sie auf vereisten Strecken besonders vorsichtig, da der Anhänger dort weniger Bodenhaftung hat. Das Skifahren auf Flächen mit wenig Schnee reduziert die Beweglichkeit und beschädigt die Skier.
Stellen Sie den Skianhänger immer auf einer ebenen Fläche ab, da er über keine Feststellbremse verfügt. Verwenden Sie den Anhänger nicht als Schlitten oder in Kombination mit einem motorisierten Fahrzeug.

Sicherheit der Passagiere

Lassen Sie Kinder niemals unbeaufsichtigt im Anhänger. Überprüfen Sie regelmäßig, ob die Passagiere sich wohlfühlen und sie ausreichend warm und nicht zu stark der kalten Luft ausgesetzt sind. Während dem Skiläufer von der Anstrengung warm sein kann, können Kinder, die still im Anhänger sitzen gleichzeitig frieren. Schützen Sie die Kinder außerdem vor Sonnenbrand, da die Fenster des Anhängers nur minimalen Schutz bieten.

Um Umwohlsen oder Verletzungen im Falle eines Unfalls zu vermeiden, müssen Kinder, die im Outback mitfahren, immer mit den Sicherheitsgurten angeschnallt sein. Bevor Sie losfahren, stellen Sie sicher, dass die Skier und die Skistangen korrekt am Anhänger montiert sind. Überprüfen Sie die Verbindungen der Schleppstangen mit Gurten und Anhänger. Verwenden Sie den Anhänger nicht, wenn Teile defekt, verschlissen oder rissig sind.

Vorgesehene Verwendung

Der Anhänger ist für den Transport von Kindern auf schneebedeckten Langlaufloipen gemäß den Beschreibungen in diesem Handbuch vorgesehen. Hamax erachtet die Verwendung des Anhängers in jeglicher abweichenden Weise als nicht bestimmungsgemäße Verwendung; dies umfasst unter anderem, aber nicht ausschließlich:

- Skifahren bei überhöhter Geschwindigkeit
- Verwendung als Schlitten oder Skifahren auf steilen Passagen
- Verwendung des Anhängers zu kommerziellen Zwecken
- Transportieren von Tieren
- Verstauen von Gepäck im oder auf dem Anhänger außerhalb des Gepäckfachs
- Ziehen des Anhängers durch motorisierte Fahrzeuge
- Nichteinhaltung der Anweisungen in diesem Handbuch

ERSTE SCHRITTE - INSTALLATION

[1] Packungsinhalt und erforderliche Werkzeuge

- Rechte Skistange
- Linke Skistange
- Skiläufer-Gurtgeschirr (1a)
- Mittlere Schleppstange (2d)
- Schleppstangenstifte (3c)
- Schleppstange Skiläuferseite (2e) (2x)
- Aufnahmeplatte, links und rechts (5a)
- Halsschraube M6*16 (4x)
- Unterlegscheibe M6 (4x)
- Mutter M6 (4x)
- Gebrauchsanweisung

[2] Für die Installation verwendete Outback-Teile

- Radaufnahmen (2a)
- Flügel links und rechts (2b)
- Vorderer Verbindungspunkt (2c)

Die für die Montage des Skiing Kit am Outback-Anhänger erforderliche Werkzeuge (1d) (Schraubenschlüssel, Innensechskantschlüssel, Kreuzschraubendreher) sind nicht im Lieferumfang des Skiing Kit enthalten.

[3] Montage der Schleppstangen

- Um die mittlere Schleppstange zu montieren, stellen Sie sicher, dass der Schieber (3b) nach oben geschoben ist. Schieben Sie die mittlere Schleppstange in die Öffnung an der vorderen Verbindung (3a), bis sie in der richtigen Position einrastet.
- Schieben Sie den Schieber (3b) nach unten, bis er einrastet. Die grüne Farbe zeigt an, dass der Verbindungspunkt eingerastet ist. Überprüfen Sie, ob der Schieber verriegelt ist, indem Sie ihn nach oben ziehen.
- Fügen Sie die dünnen Abschnitte der Skiläufer-Schubstangen in die größeren Rohre der mittleren Schleppstange. Richten Sie die Öffnungen in den Rohren aus, und befestigen Sie die Verbindung mit dem angefügten Stift (3c).

[4-7] Montage der Skistangen am Anhänger

Nach dem Befestigen der Skier kann der Anhänger gleiten. Die Montage muss immer auf einer ebenen Fläche durchgeführt werden.

- Entfernen Sie den Flügel (4a), indem Sie die beiden Schrauben an der Innenseite des Anhängers (4b) lösen. Bringen Sie den Flügel am Ende wieder an.
- Befestigen Sie die Aufnahmeplatte (5a) mit den M6-Schrauben, Unterlegscheibe und Muttern aus dem Paket an der Flügelplatte (5b). Ziehen Sie alles sorgfältig fest, und achten Sie darauf, dass die Platten sich auf der richtigen Seite befinden.
- Stellen Sie die hintere Verbindung (6) her, indem Sie die Skistangenachse in die Aufnahme des Anhängers in gleicher Weise einführen wie das Rad.
- Um die vordere Verbindung herzustellen, drehen Sie die Skistange, bis die vordere Verbindung in die Aufnahmeplatte unter dem Flügel einhakt. Wenn dies nicht passt, überprüfen Sie, ob die Aufnahmeplatte korrekt montiert ist.
- Zum Demontieren verwenden Sie zunächst den grauen Griff an der Skistange, um die vordere Verbindung (6) auszuhaken, und drücken Sie dann den Knopf zum Lösen der Achsverbindung (7).

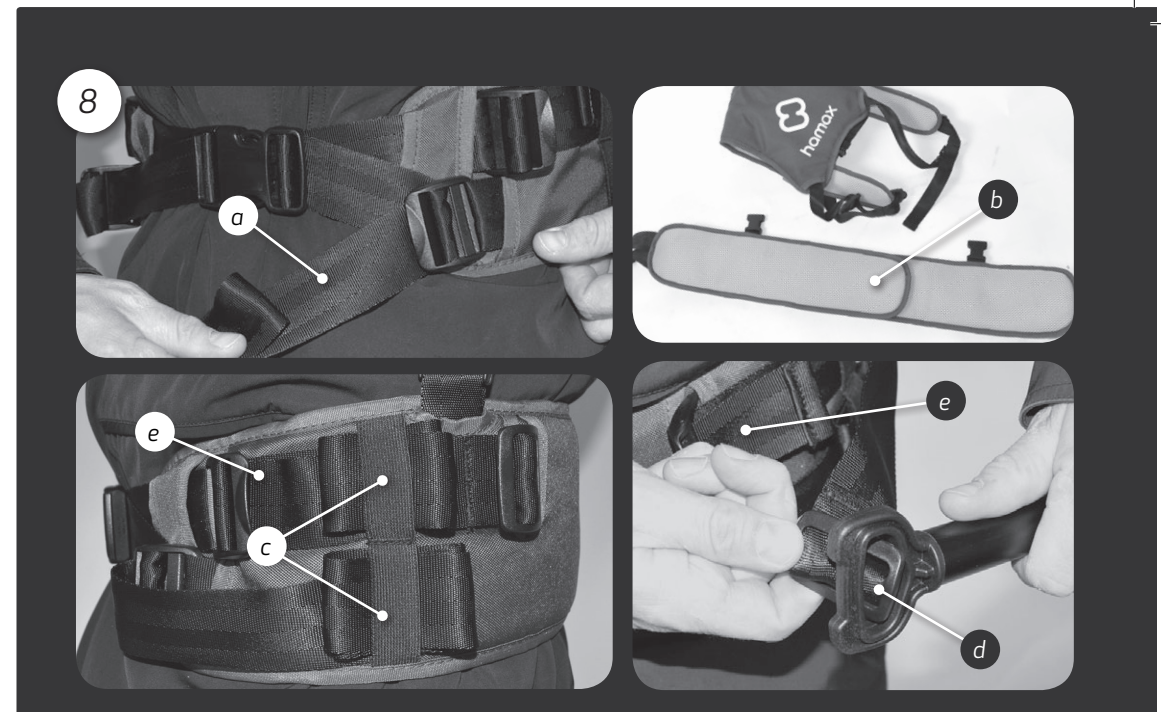

SKILÄUFER-GURTGESCHIRR

Die Gurte des Skiläufer-Gurtgeschirrs verlaufen um die Taille (1b) und über die Schultern (1a). Das Geschirr besteht aus Gurten (8a) und einem Klettband (8b) an der Taille und ermöglicht es, das Geschirr an die Größe des Skiläufers anzupassen. Nachdem die Größe des Skiläufer-Geschirrs eingestellt wurde, können die nicht genutzten Gurtlängen mithilfe der elastischen Bänder (8c) verstaut werden. Wie eng das Geschirr sitzen soll, entscheidet der Skiläufer selbst, es sollten aber immer beide Schulterriemen, Schnalle und Beckengurt verwendet werden. Die Schleppstangen werden mit einem Riemen am Beckengurt mit dem Skiläufer-Gurtgeschirr verbunden. Halten Sie die Schnalle seitlich, und stecken Sie sie durch den Schleppstangenring, um sie einzuhaken (8d). Die Länge der Gurte gibt dem Skiläufer ausreichend Freiraum, um sich zu bewegen oder umzudrehen. Ziehen Sie die Gurte (8e) an der Vorderseite des Beckengurts, um die Spannung der Verbindung einzustellen. Üben Sie, bevor Sie Ihre erste Tour fahren. Um die Schleppstangen zu entfernen, lösen Sie den Gurt, und ziehen Sie die Schnalle seitlich durch den Ring.

PFLEGE UND WARTUNG

Prüfen Sie Folgendes, bevor Sie den Anhänger verwenden:

- Die Skistangen sind ordnungsgemäß am Anhänger befestigt.
- Die Skier sind unbeschädigt und sicher am Rahmen befestigt.
- Der Anhänger wurde ordnungsgemäß auseinandergeklappt, und der Mechanismus ist an beiden Seiten verriegelt. Denken Sie daran, die Schubstange zu arretieren.
- Die Rückenlehne des Sitzes ist korrekt gesichert und befestigt. Siehe dazu den Wartungsabschnitt.
- Sicherheitsfahne und Beleuchtung sind angebracht, wenn erforderlich.

Aufbewahrung

- Wir empfehlen dringend, den Hamax Outback Skiing Kit an einem trockenen und gut belüfteten Ort im Innenbereich aufzubewahren, an dem er keiner direkten Sonneneinstrahlung ausgesetzt ist.

GARANTIE

Die Garantie des multifunktionalen Kinderfahrradanhängers Hamax Outback und des Hamax Outback Skiing Kit beginnt mit dem Kaufdatum. Der Garantiezeitraum ist von den gesetzlichen Bestimmungen des jeweiligen Landes abhängig. Die Garantie umfasst Material- und Fertigungsmängel und erstreckt sich nicht auf Schäden aufgrund von unzulässiger Verwendung, unterlassener Wartung, Nichteinhaltung des Benutzerhandbuchs, Gewaltanwendung oder normalen Verschleiß. Die Garantie ist nicht übertragbar. Bitte lesen Sie die Verwendungs- und Wartungsempfehlungen sorgfältig durch. Bedingungen, die zu vorzeitigem Verschleiß des Anhängers führen können, werden ggf. nicht von der Garantie abgedeckt. Wenn für den Anhänger eine Wartung durchzuführen ist oder Sie Garantiesprüche geltend machen möchten, wenden Sie sich an Ihren Händler vor Ort, bei dem Sie den Anhänger erworben haben.

FR Merci d'avoir choisi le kit de ski Hamax Outback

Félicitations pour votre achat du kit de ski Hamax Outback. Vous pourrez transporter votre enfant en toute sécurité et avec un maximum de confort lorsque vous faites de la randonnée en ski à l'aide du kit Hamax Outback. Veuillez lire attentivement les présentes instructions avant le montage ou l'utilisation du kit de ski Hamax Outback. Nous vous souhaitons, à votre enfant et à vous, de belles randonnées!

Instructions importantes

Le présent manuel est un complément du manuel pour la remorque Hamax Outback et fournit des instructions importantes pour la sécurité du skieur et des passagers utilisant le kit de ski Hamax Outback. Si vous prêtez ou vendez votre kit de ski, veuillez remettre le présent manuel d'instructions au nouvel utilisateur. Une copie numérique à télécharger est disponible au site: www.hamax.com

Gardez soigneusement les présentes instructions, afin de permettre leur consultation ultérieure.

Nous recommandons d'enregistrer votre remorque de bicyclette. Veuillez l'enregistrer ici: <http://www.hamax.com/product-registration>

SPÉCIFICATIONS

- Consultez les spécifications à l'image [A]
- Poids de la remorque (totalement monté, y compris le bras de bicyclette): 20 kg (Outback) / 17 kg (Outback One)

A



Vitesse de traction

Vitesse conseillée: 16 km/h / 10mph
Vitesse maxi.: 24 km/h / 15mph



Charge de la barre de traction

N'attachez pas de poids supplémentaires aux barres



Exigence physiques

Min age: 6 mois
Taille maxi. de l'enfant: 117cm / 3.83ft

OUTBACK



Capacité de poids

Charge maxi.: 30kg / 66lb
Poids maxi. enfant: 22kg / 48,5lb
Poids maxi. remorque comprise: 50kg / 110lb



Places assises

Pour 1 ou 2 enfants

OUTBACK ONE



Capacité de poids

Charge maxi.: 30kg / 66lb
Poids maxi. enfant: 22kg / 48,5lb
Poids maxi. remorque comprise: 47kg / 104lb



Position de siège

Pour 1 enfant

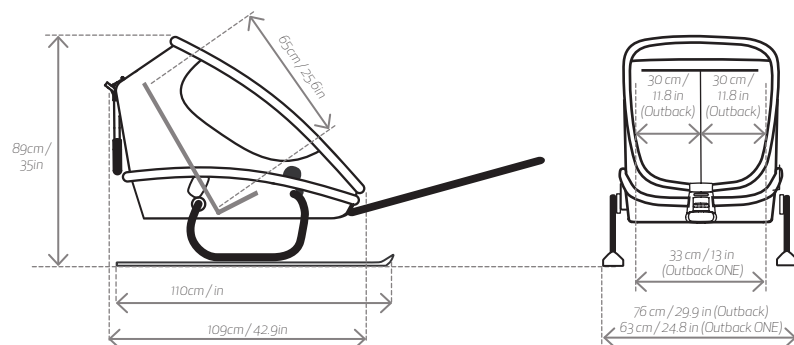

CONSIGNES DE SÉCURITÉ

! AVERTISSEMENTS

- **Important** – gardez ces instructions pour référence future.
- **DANGER DE CHUTE OU DE RENVERSEMENT.**
- L'utilisation de la remorque de ski exige des aptitudes; pratiquez avant d'emmener des passagers.
- Ce produit n'est pas approprié pour faire du ski alpin ou du patinage. N'utilisez pas la remorque de ski en tant que luge.
- Ce siège n'est pas approprié pour des enfants de moins de 6 mois d'âge.
- Ce siège n'est pas approprié pour des enfants qui ne peuvent rester assis sans assistance ou qui n'ont pas une force suffisante dans le cou. Dans le doute, consultez un pédiatre.
- Ne pas utiliser avec des enfants qui dépassent les limites de poids.
- Ne jamais laisser un enfant sans surveillance. Ne permettez pas que votre enfant utilise ce produit sans supervision ou en tant que jouet.
- Évitez que l'enfant puisse tomber ou glisser hors du siège afin d'éviter de graves blessures. Utilisez toujours le système de retenue.
- Les occupants doivent toujours porter un casque approuvé et correctement ajusté.
- N'installez jamais aucun siège de voiture dans la remorque ni aucun autre dispositif n'ayant pas été approuvé par le fabricant.
- N'apportez aucune modification à la remorque, aux skis ou aux barres de traction!
- Un réflecteur conforme à la réglementation de la CPSC doit être visible sur l'arrière de la remorque.
- Ne pas observer les instructions du fabricant peut entraîner de graves blessures et même la mort des passagers et/ou du conducteur.
- Lorsque vous allez utiliser la remorque de bicyclette, fermez le capot avant.
- Ne rangez aucun colis dans ou en dehors de la remorque, autre que dans le compartiment de bagages, puisque cela affecterait la stabilité de la remorque.
- N'attachez pas de charges supplémentaires aux barres de traction
- Garez toujours la remorque de ski sur une surface plate; souvenez-vous qu'elle ne dispose pas de freins!
- Vérifiez régulièrement que vos passagers sont confortablement installés et qu'ils ont assez chaud.
- Faites attention de ne pas coincer les doigts lorsque vous montez les skis sur la remorque.
- Avant toute randonnée, vérifiez que tous les dispositifs de verrouillage sont correctement engagés et contrôlez la stabilité générale.
- Pratiquer le ski avec une remorque qui n'est pas en parfaites conditions peut entraîner des accidents et provoquer de graves blessures aux skieurs, aux passagers ou à des tiers sur la piste.
- Souvenez-vous du poids supplémentaire lorsque vous devez freiner. Souvenez-vous que de grandes vitesses, et des surfaces dures et gelées réduisent votre manœuvrabilité et vos capacités de freinage.
- Respectez les autres skieurs; souvenez-vous que vous êtes plus lent et occupez plus de place avec la remorque derrière vous.
- La remorque pourrait ne pas toujours suivre exactement votre tracé, surtout lorsque vous changez de direction à vitesse élevée.
- Ne modifiez en aucun cas le kit de ski; si nécessaire, contactez Hamax pour des pièces de rechange.
- Rangez la barre de poussée et assurez-vous que vos passagers n'ont pas d'écharpes/vêtements non ajustés qui pourraient être attrapés dans des obstacles que vous passez.
- Les utilisations non prévues peuvent mener à des situations dangereuses. Hamax n'est pas responsable des dommages causés par des utilisations non prévues. Toute utilisation non prévue est aux risques de l'utilisateur.

Randonnées en ski avec l'Outback

Skier avec l'Outback est très différent des randonnées habituelles en ski. Nous conseillons de pratiquer sans passagers, mais en plaçant une charge similaire dans la remorque, avant de transporter des enfants. Faites votre première randonnée sur une route qui vous est familière. Le kit de ski Outback a été conçu pour du ski de fond uniquement. Son utilisation sur des pentes raides, montantes ou descendantes, est dangereuse, même pour des skieurs confirmés. Soyez très prudent sur des pentes glacées, car la remorque y aura moins de traction. Passer sur des surfaces avec peu de neige réduira la mobilité et peut endommager les skis. Assurez-vous de toujours garer la remorque sur une surface plate, puisque le kit ne dispose pas de freins de stationnement. N'utilisez jamais la remorque en tant que luge ou en combinaison avec un véhicule motorisé. Always be sure to park the trailer on a flat area as there is no parking brake on the skiing kit. Do not use the trailer as a sledge or in combination with a motorized vehicle.

Sécurité des passagers

Ne laissez jamais des enfants sans surveillance dans la remorque. Vérifiez régulièrement que les passagers sont installés confortablement et que la température et la ventilation dans la remorque sont appropriées. Souvenez-vous que le skieur peut avoir chaud à cause de l'exercice, mais que les enfants assis dans la remorque sans trop bouger peuvent avoir froid. Souvenez-vous également de protéger les enfants des rayons du soleil, puisque les fenêtres de la remorque n'offrent aucune protection. Afin d'éviter des risques et des blessures en cas d'accident, les enfants transportés dans la remorque doivent toujours porter le harnais de sécurité. Avant de partir en randonnée, assurez-vous que les skis et les pattes des skis sont correctement montés sur la remorque. Inspectez les connexions de la barre de traction avec le harnais et la remorque. N'utilisez jamais la remorque si un composant quelconque est cassé, brisé ou fissuré.

Utilisation prévue

La remorque est prévue pour le transport d'enfants sur des pistes de ski de fond enneigées, comme spécifié dans le présent manuel. Hamax considère l'utilisation de la remorque de toute autre manière comme étant inappropriée, y compris, sans s'y limiter:

- skier à des vitesses excessives
- l'utiliser en tant que luge ou sur des pentes raides
- l'utiliser à des fins commerciales
- transporter des animaux
- transporter des bagages dans des parties dans ou en dehors de la remorque, autres que le compartiment de bagages de la remorque
- tracter la remorque à l'aide d'un véhicule motorisé
- ignorer les instructions du présent manuel

AVANT DE COMMENCER - INSTALLATION

[1] Contenu de l'emballage et outils nécessaires

- Patte de ski de droite
- Patte de ski de gauche
- Harnais du skieur (1ab)
- Barre de traction centrale (2d)
- Goujons de la barre de traction (3c)
- Barre de traction côté skieur (2e) (2x)
- Plaque de base, gauche et droite (5a)
- Écrou épaulé M6⁺ 16 (4x)
- Rondelle M6 (4x)
- Boulon de torsion M6 (4x)
- Manuel de l'utilisateur

[3] Montage des barres de traction

- Pour connecter la barre de traction centrale, assurez-vous que le coulisseau (3 b) est relevé. Glissez la barre de traction centrale dans l'ouverture sur la face avant (3a) jusqu'à ce qu'elle s'enclenche en place.
- Descendez le coulisseau (3 b) jusqu'à ce qu'il s'enclenche en place. Le voyant vert indique que le point de connexion est verrouillé. Vérifiez que le coulisseau est verrouillé en le tirant vers le haut.
- Insérez les sections minces des barres de traction du skieur dans les tubes plus volumineux de la barre de traction centrale. Alignez les trous dans les tubes et réalisez la connexion à l'aide du goujon attaché (3).

[4-7] Montage des pattes de ski sur la remorque

Après le montage des skis, la remorque peut glisser. Faites toujours le montage sur une surface plate.

- Retirez l'aile (4a) en dévissant les 2 vis à l'intérieur de la remorque (4 b). Attachez de nouveau l'aile sur l'extrémité.
- Attachez la plaque de base (5a) sur la plaque de l'aile (5 b) à l'aide des écrous, rondelles et boulons M6 du kit. Assurez-vous de les serrer fermement et vérifiez que les plaques sont montées sur le côté correct.
- Réalisez la connexion arrière (6) en insérant l'axe de la patte de ski dans la base de la remorque, de la même manière qu'avec une roue.
- Pour faire la connexion frontale, faites pivoter la patte de ski jusqu'à ce qu'elle s'enclenche dans la connexion frontale dans la plaque de base sous l'aile. Si elle ne rentre pas, vérifiez si la plaque de base est correctement montée.

[2] Composants Outback utilisés lors de l'installation

- Bases de roues (a)
- Ailes gauche et droite (b)
- Point de connexion frontal (c)

Les outils (1d) nécessaires (clés, clés Allen, tournevis Philips) pour le montage du kit de ski sur la remorque Outback ne sont pas inclus dans le kit de ski.

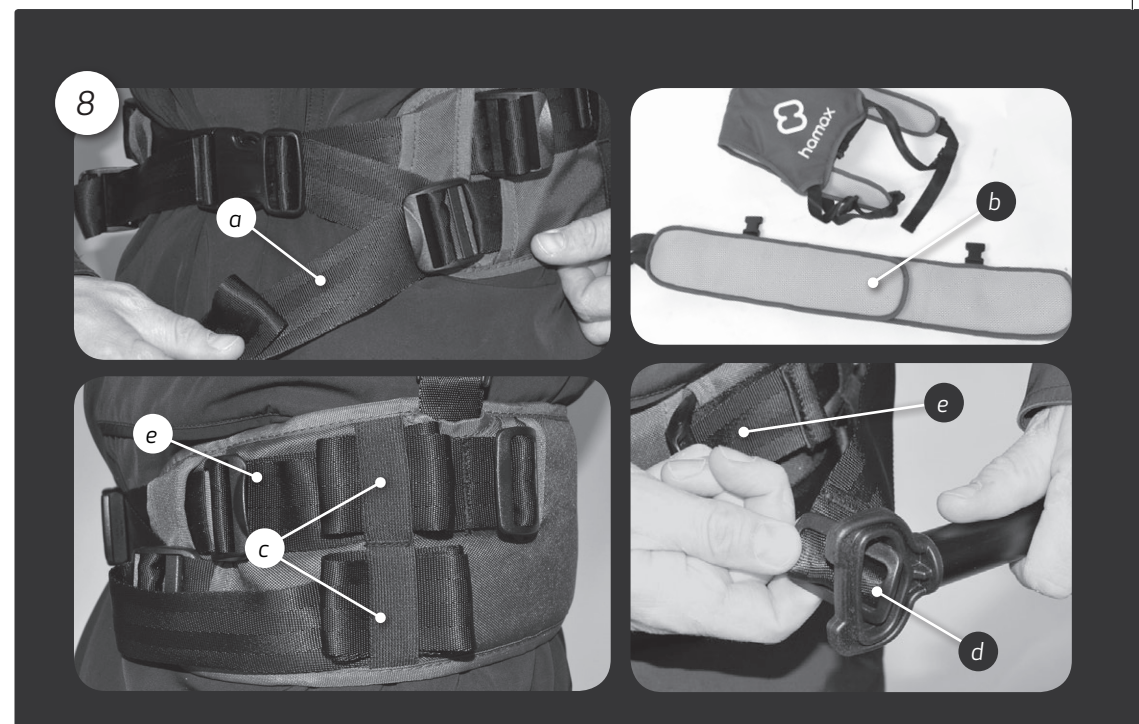

- Pour démonter, utilisez d'abord la poignée grise sur la patte de ski pour décrocher la connexion frontale (6), puis poussez sur le bouton pour libérer la connexion de l'axe (7).

HARNAIS DU SKIEUR

Le harnais du skieur dispose de sangles à passer autour de la taille (1b) et par-dessus des épaules (1a). Il dispose d'une section de bretelles (8a) et attaches Velcro (8b) au niveau de la taille, permettant d'ajuster le harnais au skieur. Une fois le harnais correctement ajusté, la longueur excessive des bretelles peut être rangée à l'aide des bandes élastiques. Les préférences de serrage du harnais peuvent varier d'un skieur à un autre, mais utilisez toujours les deux sangles des épaules et fermez la ceinture de la taille. Les barres de tractions sont connectées sur le harnais du skieur à l'aide d'une bretelle sur la ceinture de la taille. Tenez latéralement la boucle et passez-la dans l'anneau de la barre de traction pour l'accrocher (8d). La longueur des bretelles permet au skieur de se déplacer et/ou de se retourner. Tirez sur les bretelles (8e) sur l'avant de la ceinture de taille pour ajuster le serrage de la connexion. Pratiquez avant de partir en randonnée.

Pour déconnecter les barres de traction, desserrez la bretelle et retirez la boucle latéralement hors de l'anneau.

ENTRETIEN ET MAINTENANCE

Avant d'utiliser la remorque, vérifiez...

- que les pattes de ski sont correctement fixées sur la remorque.
- que les skis ne sont pas endommagés et correctement fixés sur le cadre.
- que la remorque est correctement dépliée et que le mécanisme est bien verrouillé sur les deux côtés. N'oubliez pas de verrouiller la barre de poussée.
- que le dossier du siège est correctement sécurisé et serré. Veuillez consulter la section de maintenance.
- Le fanion de sécurité et les lumières doivent toujours être installés si cela est exigé.

Rangement

Nous recommandons vivement de ranger le kit de ski à l'intérieur, dans un espace bien ventilé et hors des rayons directs du soleil.

GARANTIE

Le porte-bébé multifonctionnel Hamax Outback et le kit de ski Outback sont couverts par une garantie dès leur achat. La période de garantie dépend de la législation du pays en question. La garantie s'applique aux vices de matériaux ou de fabrication et ne couvre pas les dommages dus à une mauvaise utilisation, un manque d'entretien, non-observation des instructions du manuel de l'utilisateur, l'application de forces exagérées ou l'usure normale. Cette garantie ne s'applique qu'au premier propriétaire. Veuillez lire attentivement les recommandations d'utilisation et d'entretien. Des conditions pouvant causer une usure prématurée du transporteur pourraient ne pas être couvertes par la garantie. Si des réparations sont nécessaires sur le transporteur ou si souhaitez présenter une demande de garantie, veuillez contacter votre fournisseur local, chez lequel vous avez acheté le transporteur.

ES Gracias por elegir el kit de esquí Hamax Outback

Enhorabuena por la compra del kit de esquí Hamax Outback. Podrá transportar a su hijo de manera cómoda y segura mientras hace esquí de fondo con Hamax Outback. Lea detenidamente las instrucciones antes de montar o utilizar el kit de esquí Hamax Outback. ¡Le deseamos a usted y a sus hijos muchos viajes increíbles!

Instrucciones importantes

Este manual es una adición al manual del tráiler Hamax Outback y da instrucciones importantes para la seguridad del esquiador y de los pasajeros al utilizar el kit de esquí Hamax Outback. Si presta o vende su kit de esquí, entregue este manual de instrucciones a su nuevo usuario. Podrá descargar una copia digital en: www.hamax.com

Deje estas instrucciones en un lugar seguro para su uso posterior.

Le recomendamos registrar su tráiler para bicicleta. Regístrelo aquí: <http://www.hamax.com/product-registration>

ESPECIFICACIONES

- Ver las especificaciones en la imagen [A]
- Peso del tráiler (tráiler montado completamente incl. brazo de la bicicleta): 20kg (Outback) / 17kg (Outback One)

A



Velocidad de remolque
Velocidad aconsejada: 16km/h / 10mph
Velocidad máxima: 24km/h / 15mph



Carga de la barra de remolque
No colocar peso extra en las barras de remolque



Requerimientos físicos
Edad mínima: 6 meses
Altura máxima: 117cm / 3.83ft

OUTBACK



Capacidad de peso
Carga máxima: 30kg / 66lb
Peso máximo del niño: 22kg / 48,5lb
Peso máximo incl. Remolque: 50kg / 110lb



Posiciones de asientos
Para 1 o 2 niños

OUTBACK ONE



Weight capacity
Max load: 30kg / 66lb
Max weight child: 22kg / 48,5lb
Max weight incl. trailer: 47kg / 104lb



Posiciones de asientos
Para 1 niño

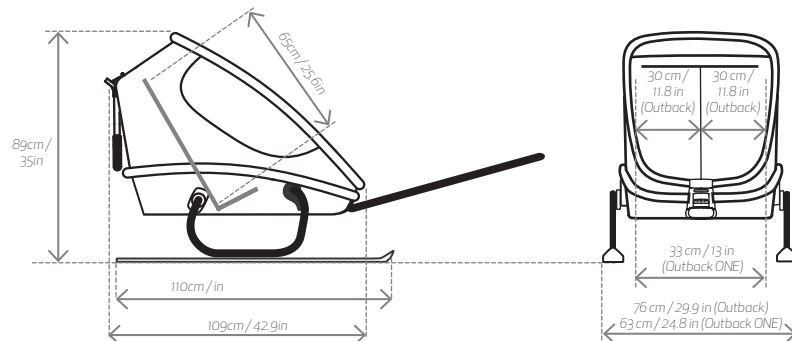

DIRECTRICES DE SEGURIDAD

! PRECAUCIÓN

- **Importante** – Conserve estas instrucciones para acudir a ellas en el futuro.
- **RIESGO DE CAÍDAS** por vuelco.
- Usar el tráiler de esquí requiere de cierta habilidad, practique antes de llevar a un pasajero.
- Este producto no es apto para el patinaje o el esquí alpino. No utilice el tráiler de esquí como trineo.
- Este asiento no es apto para niños de menos de 6 meses.
- Este asiento no es apto para niños que no puedan sentarse sin ayuda o que no tengan la fuerza adecuada en el cuello. Si tiene dudas consulte a un pediatra.
- No utilizar con niños que excedan los límites de peso.
- Nunca deje a los niños sin atención. No deje a los niños jugar con este producto sin supervisión.
- Evite lesiones graves por caídas o deslizamientos. Utilice siempre el sistema de sujeción.
- Los ocupantes deberán llevar siempre un casco aprobado y ajustado como es debido.
- No instale dentro del tráiler un asiento para el coche ni cualquier otro dispositivo de asiento que no haya sido aprobado por el fabricante.
- No haga modificaciones al tráiler, a los esquíes o a las barras de remolque.
- Debe haber un reflector aprobado por los reglamentos CPSC (EE.UU.) que sea visible en la parte trasera del tráiler.
- No seguir las instrucciones y las advertencias del fabricante podría provocar graves lesiones o incluso la muerte del pasajero/conductor.
- Cierre la cobertura frontal al usar el tráiler.
- No coloque equipaje en zonas dentro o fuera del tráiler que no sean el compartimento para el equipaje, pues esto puede afectar a la estabilidad del tráiler.
- No coloque cargas extra en las barras de remolque.
- Aparque siempre el tráiler de esquí en una superficie plana pues no tiene freno de estacionamiento.
- Compruebe frecuentemente que los pasajeros están cómodos y que no pasan frío.
- Tenga cuidado de no pillar los dedos al encajar los esquíes en el tráiler.
- Antes de cada viaje, asegúrese de que todos los dispositivos de bloqueo están conectados y compruebe la estabilidad total.
- Esquiar con un tráiler que no esté en buen estado puede provocar accidentes y lesiones serias al esquiador, a los pasajeros o a otras personas en el camino.
- Tenga cuidado con el peso extra y con el frenado. Tenga en cuenta que la alta velocidad y las superficies duras y heladas dificultan las capacidades de viraje y frenado.
- Respete a los demás esquiadores, pues usted será más lento y más grande cuando vaya remolcando el tráiler.
- El tráiler no necesariamente seguirá su mismo recorrido de esquí en todo momento, especialmente al cambiar de dirección a velocidades superiores.
- No modifique el set de esquí. Si lo necesite, contacte con Hamax para recibir repuestos.
- Guarde la barra de empuje y asegúrese de que los pasajeros no tienen bufandas/prendas de ropa colgando que puedan engancharse a obstáculos en el camino.
- El uso indebido podría llevar a situaciones peligrosas. Hamax no se hace responsable por los daños causados por el uso indebido. Cualquier uso indebido es a riesgo del usuario.

Esquí de fondo con Outback

El esquí con Outback es distinto al esquí de fondo normal. Le recomendamos practicar el esquí sin pasajeros pero con una carga similar en el tráiler antes de transportar niños. Haga su primer recorrido en una ruta conocida. El Kit de Esquí Outback está diseñado tan solo para el esquí de fondo. Utilizarlo en pendientes pronunciadas, ya sean hacia arriba o hacia abajo, es peligroso incluso para esquiadores experimentados. Tenga cuidado con las pendientes heladas, el tráiler tendrá una tracción menor. Esquiar sobre superficies con poca nieve reducirá la movilidad y dañará los esquíes. Asegúrese de aparcar siempre el tráiler en una zona lisa, pues no hay freno de estacionamiento en el kit de esquí. No utilice el tráiler como trineo o en combinación con un vehículo motorizado.

Seguridad de los pasajeros

Nunca deje a los niños en el tráiler sin supervisión. Mire a los pasajeros a menudo para asegurarse de que están cómodos con la temperatura y la ventilación del tráiler. Aunque el esquiador pueda tener calor por el ejercicio los niños que están sentados y quietos podrían tener frío. Además, de a los niños protección contra las quemaduras pues las ventanas del tráiler ofrecen una protección mínima.

Para evitar el malestar o las lesiones en caso de accidentes, los niños que monten en el Outback deberán estar sujetos por los arneses del asiento en todo momento. Antes de salir compruebe que los esquíes y las piernas de los esquíes están encajadas correctamente en el tráiler. Compruebe que las conexiones de la barra de remolque con el arnés y el tráiler están bien sujetas. No utilice el tráiler si cualquier parte del mismo está rota, desgarrada o tiene una grieta.

Uso previsto

Está previsto que el tráiler se use para el transporte de niños tal y como se especifica en este manual y en recorridos para esquí de fondo cubiertos de nieve. Hamax considera que el cualquier otro uso del tráiler es uso indebido, incluyendo pero sin limitarse a:

- sesquiar a velocidad excesiva
- usarlo como trineo o esquiar en pendientes pronunciadas
- usar el tráiler con fines comerciales
- transportar animales
- almacenar equipaje en áreas interiores o exteriores del tráiler y que no sean el compartimento de equipaje del tráiler
- remolcar el tráiler con vehículos motorizados
- incumplir con lo escrito en este manual de instrucciones

INICIO - INSTALACIÓN

[1] Contenido del paquete y herramientas necesarias

- Esquí derecho
- Esquí izquierdo
- Arnés de esquíes (1ab)
- Barra de remolque central (2d)
- Clavijas de barra de remolque (3c)
- Lateral de esquíes de las barras de remolque (2e) (2x)
- Placa de encaje, derecha e izquierda (5a)
- Perno del mástil * 16 (4x)
- Limpiador M6 (4x)
- Tuerca de par de torsión M6 (4x)
- Manual de instrucciones

[2] Partes Outback utilizadas en la instalación

- Conector de rueda (2a)
- Alerón izquierdo y derecho (2b)
- Punto de conexión frontal (2c)

Las herramientas (1d) necesarias para montar el Kit de Esquí en el tráiler Outback (llave inglesa, llave Allen, destornillador Phillips) no se incluyen en el paquete del Kit de Esquí.

[3] Montar las barras de remolque

- Para conectar la barra de remolque central, asegúrese de que el deslizador (3b) está boca arriba. Desliza la barra de remolque central por la abertura de la conexión delantera (3a) hasta que se encaje correctamente.
- Mueva el deslizador (3b) hacia abajo hasta que encaje en el sitio. El color verde indica que el punto de conexión se ha cerrado bien. Verifique que el deslizador está bloqueado tirando de él hacia arriba.
- Inserte las partes delgadas de las barras de remolque de los esquíes en los tubos mayores de la barra de remolque central. Alinee los agujeros en los tubos y encárguese de conectarlos con los pivotes correspondientes (3c).

[4-7] Conectar los esquíes al tráiler

Después de conectar los esquíes, el tráiler podrá deslizarse. Móntelo siempre sobre una superficie plana.

- Quite el Alerón (4a) desatornillando los 2 tornillos del interior del tráiler (4b). Al final vuelva a conectar el Alerón.
- Conecte la Placa de encaje (5a) a la placa del Alerón (5b) utilizando los pernos M6, el limpiador y las tuercas del paquete. Asegúrese de unirlos con firmeza y de colocar las placas en el lado correcto.
- Haga la conexión trasera (6) insertando el eje de los esquíes en el encaje del tráiler del mismo modo que si fuera una rueda.
- Para realizar la conexión frontal, rote el esquí hasta que se enganche con la conexión frontal en la placa de encaje bajo el Alerón. Si no encaja, compruebe que la placa de encaje se ha montado correctamente.
- Para desmontar, utilice primero el mango gris del esquí para desenganchar la conexión frontal (6) y después pulse el botón para soltar la conexión del eje (7).

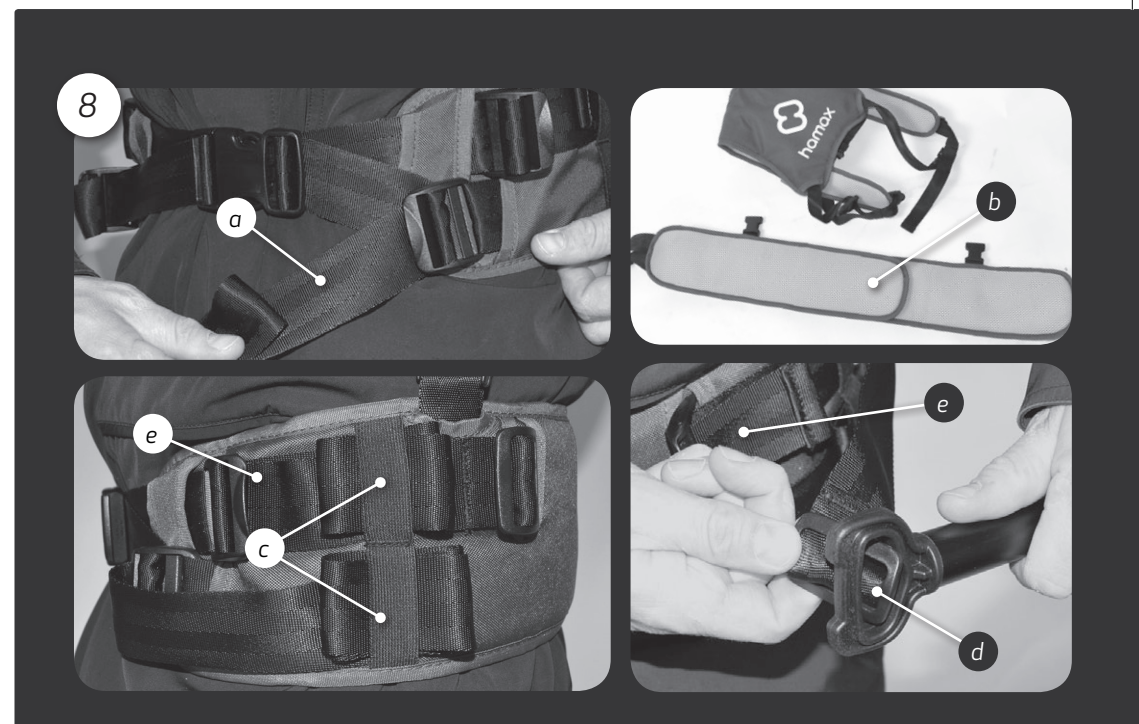

ARNÉS DE ESQUÍES

El arnés de esquíes tiene cintos que rodean cintura (1b) y hombros (1a). Tiene correos (8a) y una sección de Velcro (8b) en la cintura que puede ajustar el arnés para adaptarse al esquiador. Una vez que el arnés de esquíes esté correctamente adaptado, la longitud extra de la correa puede guardarse utilizando las bandas elásticas (8c). Las preferencias en cuanto a la firmeza varían según los esquiadores, pero utilice siempre ambos hombros y abrache el cinto de la cintura. Las barras de remolque se conectan al arnés del esquiador con una correa hacia el cinto de la cintura (8d). Sostenga la hebilla lateralmente y métala por la anilla de la barra de remolque para engancharla. La longitud de las correas da espacio al esquiador para moverse o girarse. Tire de las correas (8e) por la parte delantera del cinto de la cintura para ajustar la firmeza de la conexión. Practique antes de su viaje. Para desconectar las barras de remolque, suelte la correa y tire de la hebilla de manera lateral de nuevo a través de la anilla.

ARNÉS DE ESQUÍES

El arnés de esquíes tiene cintos que rodean cintura y hombros.

- Revise antes de utilizar el tráiler
- Los esquíes están sujetos correctamente al tráiler.
- Los esquíes no tienen daños y están bien sujetos al marco.
- El tráiler está desdoblado debidamente y el mecanimos está bien cerrado por ambos lados. No olvide bloquear la barra de empuje.
- El apoyo del asiento trasero está bien asegurado y sujeto. Lea la sección de mantenimiento.
- La bandera y las luces de seguridad están en su sitio para cuando puedan necesitarse.

Almacenaje

- Se recomienda guardar el Kit de Esquí en una zona interior, seca y bien ventilada y sin exposición a la luz solar.

GARANTÍA

La Asiento Infantil Multifuncional Outback y el Kit de Esquí Outback de Hamax están cubiertos por la garantía desde la fecha de su compra. El periodo de garantía depende de la legislación del país en cuestión. La garantía es aplicable a defectos en los materiales o en la mano de obra y no cubre daños debidos al uso inadecuado, falta de mantenimiento, incapacidad para seguir el manual de instrucciones, uso de la fuerza o el desgaste habitual. La garantía solo es válida para el usuario original. Por favor, lea detenidamente las recomendaciones de uso y mantenimiento. Las condiciones que puedan provocar el desgaste prematuro de este producto no estarán cubiertas por esta garantía. Si se requiriese de algún servicio para este producto o si quisiera hacer una reclamación de garantía, contacte con el distribuidor al que se lo compró.

PL Dziękujemy za wybranie zestawu narciarskiego Hamax Outback.

Gratulujemy zakupu zestawu narciarskiego Hamax Outback. Zestaw umożliwia bezpieczne i wygodne transportowanie dziecka podczas wycieczek na nartach biegowych przy użyciu przyczepki Hamax Outback. Prosimy o dokładne zapoznanie się z niniejszą instrukcją przed przystąpieniem do montażu i eksploatacji zestawu narciarskiego Hamax Outback. Życzymy Państwu i Państwa dzieciom wielu udanych wycieczek!

Ważne instrukcje

Niniejszy podręcznik stanowi dodatek do podręcznika obsługi przyczepki Hamax Outback i zawiera instrukcje ważne dla bezpieczeństwa narciarza i pasażerów podczas używania zestawu narciarskiego Hamax z przyczepką Outback. W przypadku pożyczania lub odsprzedaży zestawu narciarskiego innym osobom prosimy przekazać niniejszy podręcznik nowemu właścicielowi. Kopia cyfrowa podręcznika jest dostępna na stronie internetowej: www.hamax.com

Instrukcję należy przechowywać w bezpiecznym miejscu.

Zalecamy dokonanie rejestracji przyczepki rowerowej. Można to zrobić tutaj: <http://www.hamax.com/product-registration>

SPECYFIKACJE

- Prosimy zapoznać się ze specyfikacjami na rysunku [A].
- Masa przyczepki (po pełnym złożeniu z dyszlem): 20kg (Outback) / 17kg (Outback One)

A



Prędkość holowania

Zalecana prędkość: 16 km/h / 10 mph
Prędkość maks.: 24 km/h / 15 mph



Obciążenie dyszla

Nie obciążać dyszli dodatkowym



Wymagania fizyczne

Minimalny wiek: 6 miesięcy
Maksymalna wysokość: 117cm / 3.83ft

OUTBACK



Waga Pojemność

Maksymalne obciążenie: 30kg / 66lb
Maksymalna waga dziecka: 22kg / 48,5lb
Maksymalna waga wraz z przyczepą: 50kg / 110lb



Miejsca siedzące

Dla 1 lub 2 dzieci

OUTBACK ONE



Waga Pojemność

Maksymalne obciążenie: 30kg / 66lb
Maksymalna waga dziecka: 22kg / 48,5lb
Maksymalna waga wraz z przyczepą: 47kg / 104lb



Pozycja siedzenia

Dla 1 dziecka

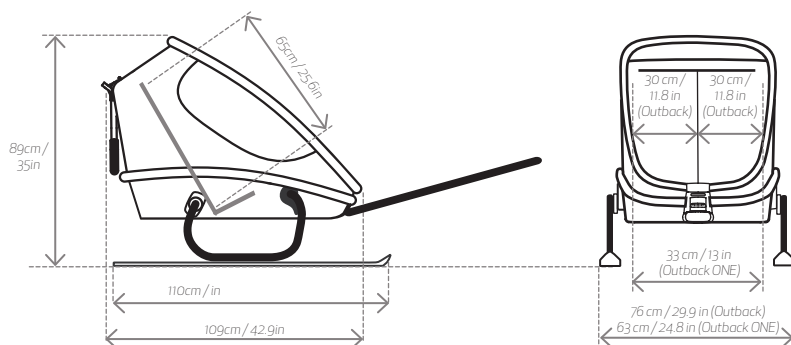

ZASADY BEZPIECZEŃSTWA

! OSTRZEŻENIA

- **Ważne** – niniejszą instrukcję należy zachować na wypadek konieczności użycia w przyszłości.
- Przewrócenie przyczepki może spowodować UPADĘK.
- Używanie przyczepki narciarskiej z pasażerami wymaga umiejętności i praktyki.
- Produkt nie nadaje się do narciarstwa zjazdowego lub jazdy na łyżwach. Nie używać przyczepki narciarskiej jako sanek.
- Siedzisko nie nadaje się dla dzieci w wieku poniżej 6 miesięcy.
- Siedzisko nie nadaje się dla dzieci, które nie mogą siedzieć bez pomocy, lub też nie mają wystarczająco silnego karku. W razie wątpliwości należy skontaktować się z lekarzem pediatrą.
- Nie stosować w przypadku dzieci, których waga przekracza wartości graniczne.
- Nie pozostawiać dziecka bez opieki. Nie zezwalać dziecku na bawienie się produktem bez dozoru.
- Unikać sytuacji, które mogą prowadzić do poważnych obrażeń będących wynikiem upadku lub ześlizgnięcia się. Należy zawsze korzystać z systemu mocującego.
- Pasażerowie powinni zawsze nosić odpowiednio zamocowany kask posiadający odpowiednie certyfikaty.
- Wewnątrz przyczepki nie wolno montować fotelika samochodowego lub innego siedziska niezaprobowanego przez producenta.
- Nie modyfikować przyczepki, płóz lub dyszli.
- Z tyłu przyczepki musi być widoczny reflektor zgodny z przepisami amerykańskiej komisji bezpieczeństwa produktów konsumenckich (CPSC).
- Nieprzebranie instrukcji producenta może spowodować poważne obrażenia lub śmierć pasażera/rowerzysty.
- Zamykać przednią osłonę podczas używania przyczepki.
- Nie przechowywać bagażu wewnątrz lub na zewnątrz przyczepki w miejscach innych niż przeznaczony do tego celu schowek, gdyż wpływa to na stabilność produktu.
- Nie obciążać dyszli dodatkowym obciążeniem.
- Przyczepkę należy parkować zawsze na płaskiej powierzchni, ponieważ nie jest wyposażona w hamulec ręczny.
- Należy regularnie sprawdzać, czy pasażerom jest wygodnie i wystarczająco ciepło.
- Uważać na palce podczas przymocowywania płóz do przyczepki.
- Przed każdą podróżą należy sprawdzić, czy wszystkie urządzenia bezpieczeństwa są włączone oraz całkowitą stabilność zestawu.
- Poruszanie się na nartach z przyczepką, która nie znajduje się w prawidłowym stanie, może być przyczyną wypadków i poważnych obrażeń ciała narciarza, pasażerów lub innych osób przebywających na trasie.
- Podczas hamowania należy zawsze uwzględnić dodatkową masę przyczepki. Należy pamiętać, że wysoka prędkość i twarde, oblodzone powierzchnie zmniejszają zdolność sterowania i hamowania.
- Należy zawsze uważać na innych narciarzy ze względu na dużą masę przyczepki i wolne poruszanie się.
- Przyczepka niekoniecznie musi poruszać się po linii wyznaczonej przez narty, w szczególności podczas zmiany kierunku przy wysokich prędkościach.
- Nie modyfikować zestawu narciarskiego; w razie potrzeby skontaktować się z Hamax w celu uzyskania zestawu zastępczego.
- Zdemontować poręcz do pchania i upewnić się, że pasażerowie nie posiadają luźnej, wiszącej odzieży (np. szalików), która mogą zawadzać o mijane przeszkody.
- Niezamierzone użycie może prowadzić do wystąpienia niebezpiecznych sytuacji. Firma Hamax nie ponosi odpowiedzialności za szkody będące wynikiem niezamierzonego użycia. Za każde niezamierzone użycie odpowiada użytkownik.

Narciarstwo biegowe z przyczepką Outback

Poruszanie się na nartach z przyczepką Outback różni się od zwykłego narciarstwa biegowego. Przed rozpoczęciem transportowania dzieci zalecamy poćwiczyć poruszanie się na nartach z przyczepką bez pasażerów, ale z podobnym obciążeniem przyczepki. Pierwszą podróż najlepiej jest wykonać po znanej trasie. Zestaw narciarski Outback jest przeznaczony wyłącznie dla narciarstwa biegowego. Używanie go na stromych zboczach, zarówno podczas poruszania się w dół, jak i do góry, jest niebezpieczne nawet dla doświadczonych narciarzy. Szczególną ostrożność należy zachować na oblodzonych zboczach, ponieważ przyczepka może posiadać mniejszą przyczepność. Poruszanie po powierzchniach z małą ilością śniegu zmniejsza mobilność i może powodować uszkodzenie płyt.

Przyczepkę należy zawsze parkować na płaskich powierzchniach, ponieważ zestaw narciarski nie jest wyposażony w hamulec ręczny. Nie używać przyczepki jako sanek lub w połączeniu z pojazdem motorowym.

Bezpieczeństwo pasażera

Nie pozostawiać bez opieki dzieci w przyczepce. Regularnie sprawdzać stan pasażerów, aby upewnić się, że czują się komfortowo w przyczepce, zarówno pod względem temperatury, jak i wentylacji. Podczas, gdy narciarzowi może być gorąco podczas poruszania się na nartach, dzieci siedzące nieruchomo mogą odczuwać zimno. Należy zapewnić również zabezpieczenie przed oparzeniami słonecznymi, ponieważ okna w przyczepce oferują minimalną ochronę. Aby uniknąć niewygody lub obrażeń ciała podczas wypadku, dziecko siedzące w przyczepce Outlook musi być zawsze zabezpieczone pasami bezpieczeństwa. Przed wyprawą należy sprawdzić, czy płoty i nóżki płyt zostały prawidłowo zamocowane do przyczepki. Sprawdzić połączenia dyszla z uprzęgą i przyczepką. Nie używać przyczepki, jeżeli jej części są uszkodzone, rozerwane lub pęknięte.

Przewidziane zastosowanie

Przyczepka jest przeznaczona do transportowania dzieci, jak określono w niniejszym podręczniku, na ośnieżonych trasach dla narciarstwa biegowego. Firma Hamax traktuje każde inne zastosowanie produktu za niezgodne z przeznaczeniem - w tym, lecz nie wyłącznie:

- poruszanie się na nartach z nadmierną prędkością
- używanie przyczepki jako sanek lub poruszanie się po pochylonych zboczach
- u używanie przyczepki do celów komercyjnych
- transportowanie dzieci
- przechowywanie bagażu w innych miejscach wewnątrz lub na zewnątrz przyczepki, a nie w przedziale bagażowym przyczepki
- holowanie przyczepki za pomocą pojazdów motorowych
- nieprzestrzeganie instrukcji zawartych w tym podręczniku

POCZĄTEK - MONTAŻ

[1] Zawartość opakowania i wymagane narzędzia

- Nóżka płoty prawej
- Nóżka płoty lewej
- Uporzędk narciarza
- Dyszel centralny (d)
- Sworznie dyszla (e) (2x)
- Dyszel - strona narciarza
- Płytki nasuwkowa, lewa i prawa (5a)
- Śruba z sztyką M6 16 (4x)
- Podkładka M6 (4x)
- Nakrętka mocująca M6 (4x)
- Instrukcja obsługi

[2] Części Outback używane podczas instalacji

- Gniazda kół (a)
- Skrzydło lewe i prawe (b)
- Złocze przednie (c)

Narzędzia niezbędne do przymocowania zestawu narciarskiego do przyczepki Outback (klucz, klucz imbusowy, śrubokręt krzyżakowy) nie są dostarczane wraz z zestawem narciarskim.

[3] Montaż dyszli

- Aby podłączyć dyszel centralny, suwak (3b) musi znajdować się w górnym położeniu. Wsunąć dyszel centralny do otworu w złoczu przednim (3a), aż zablokuje się w odpowiednim położeniu.
- Przesuwać suwak (3b) w dół do momentu zatrzaśnięcia. Kolor zielony oznacza, że punkt montażu jest zablokowany. Sprawdzić, czy suwak jest zablokowany, pociągając go ku górze.
- Włożyć cienką część dyszki narciarza do większych rurek na dyszlu centralnym. Wyrównać otwory w rurkach i zamocować połączenie przy użyciu dotychczasowego sworznia (3c).

[4-7] Mocowanie płyt do przyczepki

Po zamocowaniu płyt przyczepka może się ślizgać. Montaż należy zawsze przeprowadzać na płaskiej powierzchni.

- Zdjąć skrzydło (4a) poprzez odkręcenie 2 śrub wewnątrz przyczepki (4b). Na zakończenie ponownie zamontować skrzydło.
- Przymocować płytkę nasuwkową (5a) do płyty skrzydła (5b) przy użyciu śrub M6, podkładek i nakrętek zawartych w opakowaniu. Śruby należy mocno dokręcić, aby płytki znajdowały się po poprawnej stronie.
- Wykonać połączenie tylne (6) poprzez włożenie osi płoty do gniazda na przyczepce podobnie jak w przypadku koła.
- Aby wykonać połączenie przednie należy obracać płot w taki sposób, aby zaczepił się za połączenie przednie w płytce nasuwkowej pod skrzydłem. Jeżeli nie pasuje należy sprawdzić, czy płytka nasuwkowa jest zamontowana poprawnie.
- W przypadku demontażu należy najpierw użyć szarej dźwigni na płocie, aby odłączyć połączenie przednie (6), a następnie nacisnąć przycisk, aby zwolnić połączenie osiowe (7).

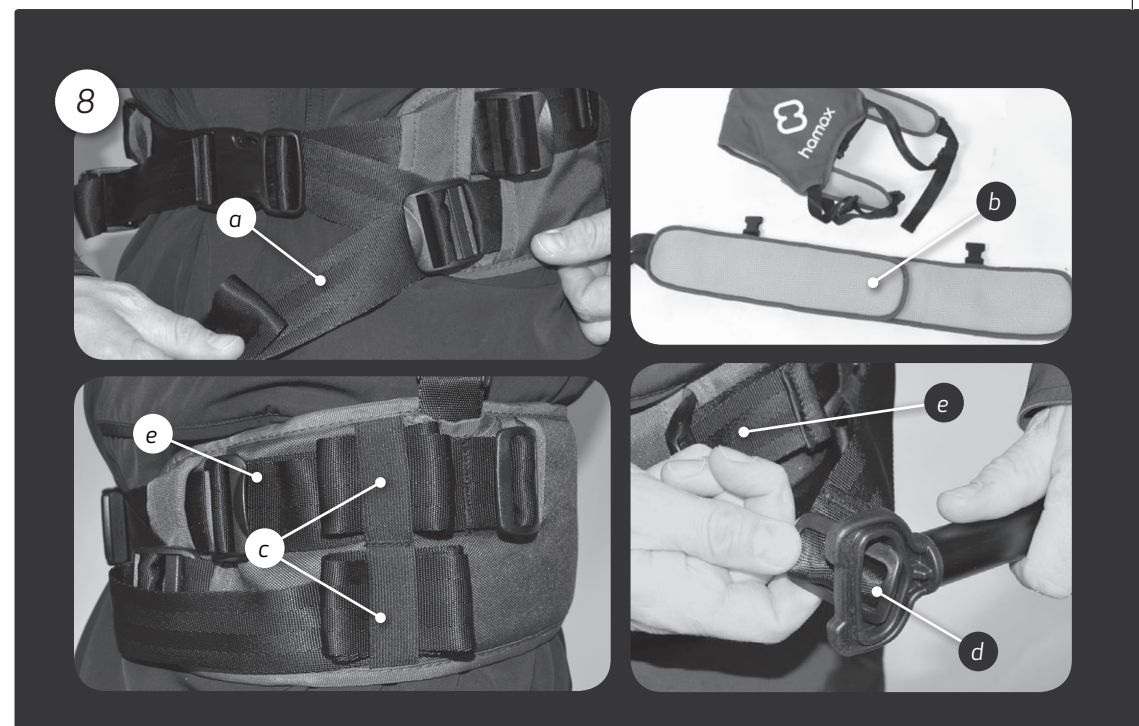

UPRZĄŻ NARCIARZA

Uporzędk narciarza posiada paski dookoła pasa (1b) i na ramionach (1a). Jest wyposażona w paski (8a) i paski z rzepami (8b) na wysokości pasa, które można dopasować do rozmiaru narciarza. Po opasowaniu uprzęży nadmiar długości paska można zredukować za pomocą opasek elastycznych (8c). Stopień ściśnięcia uprzęży zależy od preferencji narciarza, ale należy zawsze używać obu ramion oraz sprzączki na pasie. Dyszle (1c) łączą się z uprzęgą narciarza za pomocą paska przymocowanego do pasa uprzęży. Trzymać sprzączkę bokiem i włożyć do pierścienia na dyszlu aż zablokuje się (8d). Paski zapewniają narciarzowi niezbędną przestrzeń do poruszania się lub wykonywania skrętów. Naciągając paski (8e) w przedniej części pasa uprzęży, aby wyregulować ściśnięcie połączenia. Przed podróżą należy zawsze poćwiczyć poruszanie się z przyczepką. Aby odłączyć dyszle należy poluzować pasek i wyjąć sprzączkę bokiem z pierścienia.

PIELĘGNACJA I KONSERWACJA

Przed rozpoczęciem używania przyczepki należy sprawdzić, czy:

- Nóżki płyt są poprawnie zamontowane na przyczepce.
- Płoty są nieuszkodzone i prawidłowo zamocowane do ramy.
- Przyczepka rozłożyła się prawidłowo, a mechanizm blokujący jest zablokowany po obu stronach. Należy pamiętać o zablokowaniu poręczy do pchania.
- Oparcie na plecy jest dobrze zamocowane i dociśnięte. Patrz część poświęcona konserwacji.
- Flaga bezpieczeństwa oraz oświetlenie znajdują się w wymaganym miejscu.

Przechowywanie

Zalecamy przechowywanie przyczepki Outback wewnątrz suchych i dobrze wentylowanych pomieszczeń z dala od bezpośredniego światła słonecznego.

GWARANCJA

Okres gwarancji wielofunkcyjnej przyczepki rowerowej dla dzieci i zestawu narciarskiego Hamax Outback biegnie od daty zakupu. Okres gwarancyjny zależy od przepisów obowiązujących w danym kraju. Gwarancja dotyczy wad materiałowych lub produkcyjnych i nie obejmuje uszkodzeń wynikających z nieprawidłowego użytkowania, braku konserwacji, nieprzestrzegania zaleceń zawartych w instrukcji, stosowania siły lub normalnego zużycia. Niniejsza gwarancja obowiązuje wyłącznie w przypadku pierwotnego użytkownika. Prosimy o dokładne zapoznanie się z zaleceniami dotyczącymi użytkowania i konserwacji. Gwarancja nie obejmuje warunków powodujących przedwczesne zużycie produktu. Jeżeli produkt wymaga serwisowania lub ma być złożone zgłoszenie gwarancyjne, należy skontaktować się z lokalnym dystrybutorem, od którego go nabyto.

