

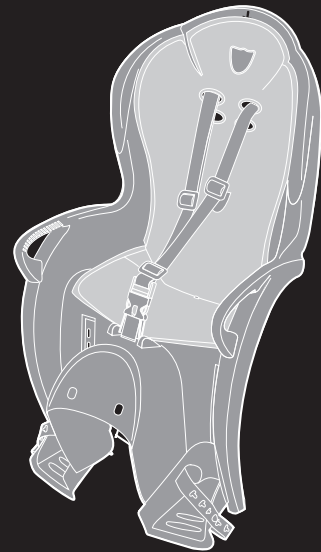

# User Manual

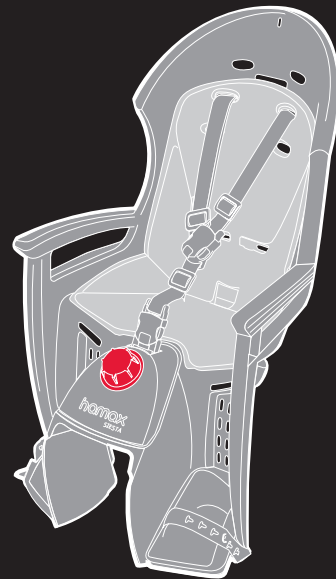

KISS



SIESTA



www.hamax.com  
ID 000020214

**Hamax AS**  
Visiting address:  
Vålerveien 159  
N-1599 Moss  
Norway  
Tel.: +47 69 23 38 38  
email: info@hamax.no  
www.hamax.com

Authorized EU representative  
according to EU 2023/988:  
**HTS Besafe AS**  
Keizerstraat 3  
3512 EA Utrecht, the Netherlands  
e-mail: productsafety@hamax.com

10088, Rev. 009, User manual Classic collection

## EN Important!

<b>FR</b> Important!	<b>PL</b> Ważne!
<b>DE</b> Wichtig!	<b>PT</b> IMPORTANTE!
<b>NO</b> Viktig!	<b>RO</b> Importantă!
<b>CS</b> Důležité!	<b>RU</b> важно!
<b>DA</b> Vigtigt!	<b>SR</b> Važno!
<b>ES</b> ¡Importante!	<b>SV</b> VIKTIGT!
<b>FI</b> TÄRKEÄÄ!	<b>SL</b> Pomembno!
<b>HR</b> Važno	<b>SK</b> Dôležité!
<b>HU</b> FONTOS!	<b>BG</b> Важно!
<b>IT</b> IMPORTANTE!	<b>TR</b> Önemli!
<b>KO</b> 중요 사항	<b>UK</b> Важливо!
<b>NL</b> BELANGRIJK!	



## EN User Manual

Congratulations on purchasing the Hamax bicycle child seat. You now have a comfortable and safe child seat that can be adjusted to fit your child as she/he grows. Please read the instructions carefully before assembling or using the child seat.

**Keep these instructions in a safe place as they will be useful if you later buy extra equipment for your child seat.**

### INSTALLATION

- Can be mounted on bicycles with frame tube diameters from 28-40 mm.
- Cannot be mounted on bicycles with oval or square down tubes.
- Cannot be mounted where the luggage carrier is wider than 160 mm.  
(Note that the luggage carrier can be removed before fitting the child seat.)
- Cannot be mounted on cycles fitted with shock absorbers.
- Can be fitted to bikes with and without a luggage carrier. If you are in any doubt that the seat will fit, we recommend you seek information from the bicycle's supplier.
- The seat must only be mounted on a bicycle which is suitable for this kind of load. Please ask your bicycle supplier for detailed advice.
- Make sure the bracket screws are well tightened and check them at regular intervals.
- The child seat is fitted on the frame tube of the bike with the bracket (7). The screws must be tightened hard enough to fix the seat securely and prevent it from sliding.  
Make it a rule to check this before starting a trip with the bike.
- For optimal comfort and safety of the child, ensure that the seat does not slope forwards, so that the child does not tend to slide out of it. Hamax recommend that the backrest should slope backwards slightly.
- Check all parts of the bike that they function correctly with the bicycle seat mounted.

### USE

- To take a child on a bicycle, the rider must normally be over 16 years. Check your national laws and regulations.
- The child seat is approved for children from about 9 months to 6 years or maximum 22 kg weight. Ensure that you re-check from time to time that the child's weight and size do not exceed the maximum capacity of the seat.
- Do not carry a child that is too young to sit safely in the seat as regarding minimum age of the child. Carry only child that are able to sit unaided for a longer period of time, at least as long as the intended bicycle journey.
- Ensure that it is not possible for any part of the child's body or clothing to come into contact with any moving part of the seat or cycle and to re-check as the child grows, due to the danger of entrapment of feet in the wheel and of the finders in brake mechanisms and sprung saddles. The child seat gives good side and feet protection. However, you are recommended to buy and fit a closed wheel guard/chain guard. You can buy this at your bicycle dealer.
- Check there are no sharp objects, such as split wires, on the bicycle that can harm the child.
- Ensure that the restraint system is not loose or able to become trapped in any moving parts particularly the wheels, including when the cycle is ridden without a child in the seat.
- Always use the safety belt/restraint system, ensuring the child is restrained in the seat.

- A child sitting in a child seat should be dressed more warmly than the rider.
- The child should be protected against rain with suitable waterproof garments.
- Remember to put the child's helmet on that complies to EN 1078:2012+A1:2012 before starting your bicycle trip.
- Remember that the child seat can get very hot standing out in the sunshine, so check the child seat before placing your child in it.
- When transporting the bicycle by car (outside the car) remove the seat. Air turbulence might damage the seat or loosen its fastenings to the cycle, which could result in an accident.
- Cover any exposed rear saddle spring.
- When passing through rough terrain, over curbs, speed bumps, stairs etc., the child seat is exposed to extreme forces. Brake to a slow walking speed in such situations.
- When riding for the first time with the seat fitted, test ride of the cycle on the safe/quiet environment before riding on the highway.

### WARNINGS

- Do not attach extra luggage or equipment to the child seat, as this could lead to the total load exceeding 22 kg. We recommend that extra luggage is attached at the front of the bicycle.
- Do not modify the child seat. This will automatically invalidate the guarantee and the manufacturer's product liability will lapse.
- Be aware that the load of a child in the child seat may alter the bicycle's stability and handling characteristics, particularly when steering and braking.
- Never leave the bicycle parked with a child in the seat unattended.
- For any form of crack or if the surface starts to deconstruct, this indicates that the use life of the seat has been reached and it should be replaced. A professional shall be contacted in case of doubt.
- Always check the surface temperature of the seat before any use.
- Always ensure that the head of your child is supported in reclined position.
- This child seat is not suitable for use during sporting activities.

### MAINTENANCE

- When cleaning the seat, use only lukewarm soapy water.
- If the seat has been involved in an accident, is damaged, has fallen to the ground or if the bicycle has fallen with the seat attached, contact your dealer to check that it can still be used. Damaged parts must always be replaced. Contact your dealer if you are not sure how to fit the new parts.

Tip! With an extra bracket you can easily move one seat between two bicycles.

**We wish you and your child many enjoyable bicycle trips with your Hamax child seat!**

### FRAME TUBE

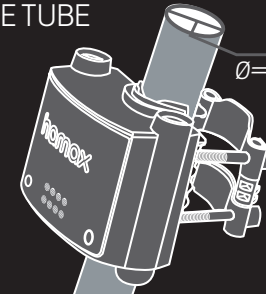

OK!  
Ø=28 - 40mm

NOT OK!

NOT OK!  
**CARBON FIBER**

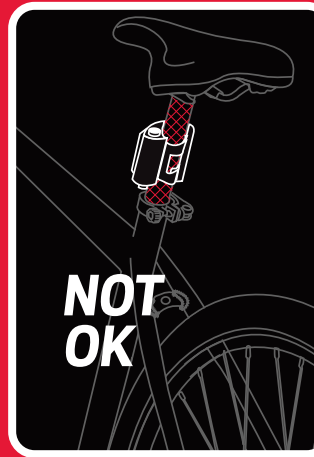

**NOT OK**



**OK**

Min. 8Nm



## EN

1. Main seat
2. Safety belt
3. Seat padding
4. Belt lock
5. Foot rests
6. Carrier bar
7. Fastening bracket complete
  - a) Bracket
  - b) Metal strips
  - c) Fastening screws
  - d) Safety indicator
  - e) Locking pin
  - f) Key
9. Locking pin
10. Adjuster knob for sleeping position

## KISS

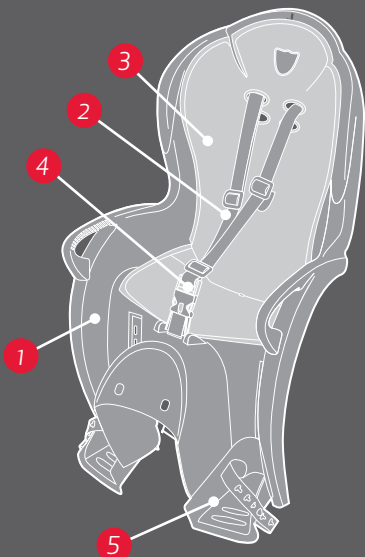

## SIESTA

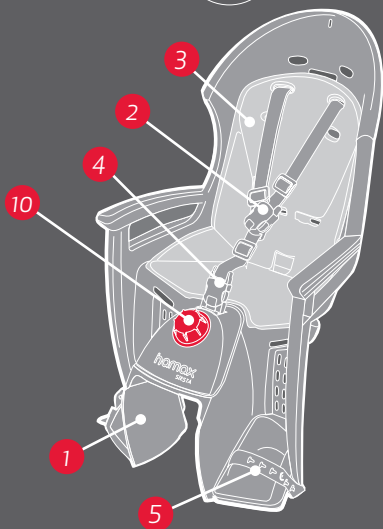

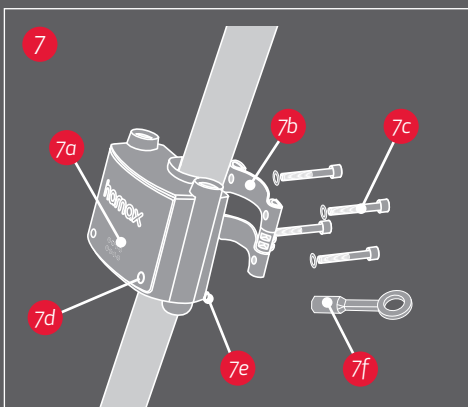
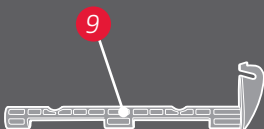
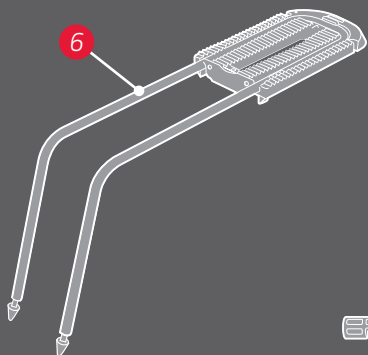

## FR

1. Siège principal
2. Ceinture de sécurité
3. Coussinets de siège
4. Fermeture de ceinture
5. Supports de pieds
6. Barre porteuse
7. Étrier de fixation complet
  - a) Étrier
  - b) Sangles métalliques
  - c) Vis de fixation
  - d) Indicateur de sécurité
  - e) Goupille de verrouillage
  - f) Clé
9. Molette de verrouillage
10. Molette de réglage pour position couchette

## DE

1. Sitz
2. Sicherheitsgurt
3. Sitzpolster
4. Gurtverschluss
5. Fußstützen
6. Befestigungsbügel

7. Komplette Befestigungsklammer

- a) Klammer
- b) Metallstreifen
- c) Befestigungsschrauben
- d) Sperrenanzeige
- e) Sperre
- f) Schlüssel

9. Arretierstange
10. Einstellknopf für Liegeposition

## NO

1. Hovedsete
2. Sikkerhetssele
3. Polstring
4. Beltelås
5. Fotstøtter
6. Bærebøyle
7. Festebeslag komplett
  - a) Brakett
  - b) Metallbånd
  - c) Festeskruer
  - d) Låsindikator
  - e) Låsepinne
  - f) Nøkkel
9. Låsepinne
10. Justeringsratt for soveposisjon

## CS

1. Sedačka
2. Bezpečnostní pás
3. Výplň a potah
4. Bezpečnostní přezka
5. Podpory pro boty
6. Připevňovací tyč
7. Kompletní upevňovací trmen
  - a) trmen
  - b) kovové pásy
  - c) upevňovací šrouby
  - d) indikátor zajistění
  - e) uzavírací páčka
  - f) klíč
9. Uzavírací páčka
10. Nastavení sedačky do polohy na spaní

## DA

1. Sæde
2. Sikkerhedssele
3. Sædepolstring
4. Bæltelås
5. Fodstøtter
6. Bærebøjle
7. Komplet monteringsbeslag
  - a) Beslag
  - b) Metalbånd
  - c) Fastgørelsesskruer
  - d) Sikkerhedslås
  - e) Låsebolt
  - f) Nøgle
9. Låsebolt
10. Justeringshåndtag til soveposition

## ES

1. Asiento principal
2. Cinturón de seguridad
3. Acolchado
4. Cierre del cinturón
5. Reposapiés
6. Barra sustentadora
7. Soporte de sujeción completo
  - a) Soporte
  - b) Tiras metálicas
  - c) Tornillos de fijación
  - d) Indicador de seguridad
  - e) Pasador de cierre
  - f) Llave
9. Pasador de cierre
10. Botón giratorio de ajuste para la posición de dormir

## FI

1. Istuin
2. Turvavyö
3. Istuimen pehmuste
4. Vyön lukkosolki
5. Jalkatuet
6. Kiinnitystanko
7. Kiinnityspidike kokonaisena
  - a) Pidike
  - b) Metalliliuskat
  - c) Kiinnitysruuvit
  - d) Turvamerkinnä
  - e) Lukitustappi
  - f) Avain
9. Lukitustappi
10. Nukkuma-asennon säätövalitsin

## HR

1. Sjedalica
2. Sigurnosni pojas
3. Obloga sjedalice
4. Korča
5. Oslonci za stopala

6. Pričvrсни stremen
7. Zatezni držač potpuni
  - a) držač
  - b) metalne trake
  - c) zatezni vijci
  - d) sigurnosni pokazivač
  - e) klin za blokiranje
  - f) ključ
  9. Klin za blokiranje
  10. Gumb za namještanje ležećeg položaja

## HU

1. Gyermekülés
2. Biztonsági öv
3. Ülőspárna
4. Övrögzítő
5. Lábtartó
6. Tartórúd
7. Teljes rögzítőkonzol
  - a) Konzol
  - b) Fémlemez
  - c) Rögzítőcsavarok
  - d) Biztosításlelő
  - e) Lezárócsap
  - f) Kulcs
9. Lezárócsap
10. Alvóhelyzet állítógombja

## IT

1. Seggiolino principale
2. Cintura di sicurezza
3. Imbottitura
4. Fibbia
5. Poggiapiedi
6. Staffa di sostegno
7. Attacco completo
  - a) Attacco
  - b) Fascette metalliche
  - c) Viti di fissaggio
  - d) Indicatore di sicurezza
  - e) Perno di fermo
  - f) Chiave
9. Perno di fermo
10. Manopola di regolazione per la posizione di riposo

## KO

1. 메인 시트
2. 안전 벨트
3. 시트 충전재
4. 벨트 록
5. 풋 레스트
6. 캐리어 바
7. 고정 브래킷 체결부
  - a) 브래킷
  - b) 메탈 스트립
  - c) 고정 나사
  - d) 안전 표시부
  - e) 잠금 핀
  - f) 키
9. 잠금 핀
10. 각도 조절(리클라이닝)용 조절식 손잡이 위치

## NL

1. Hoofdzitje
2. Veiligheidsriem
3. Voering van het zitje
4. Riemsluiting
5. Voetsteunen
6. Dragerbuis
7. Beugelvergrendeling compleet
  - a) Beugel
  - b) Metalen strips
  - c) Bevestigingsschroeven
  - d) Veiligheidsindicatie

- e) Vergrendelingspin
- f) Sleutel
9. Vergrendelingspin
10. Instelknop voor slaapstand

## PL

1. Siedzisko
2. Pasy bezpieczeństwa
3. Wyściółka siedzenia
4. Klamra pasów bezpieczeństwa
5. Podpórki na stopy
6. Pałak mocujący
7. Uchwyt mocujący
  - a) Klamra
  - b) Tylna płyta uchwytu mocującego
  - c) Śruby mocujące
  - d) Wskaźnik blokady
  - e) Bolec blokujący
  - f) Kluczyk
9. Bolec blokujący
10. Mechanizm ustawiania fotelika do pozycji leżącej

## PT

1. Assento principal
2. Cinto de segurança
3. Acolchoado do assento
4. Fivela do cinto
5. Descanso de pés
6. Barra de suporte
7. Componente de fixação completo
  - a) Suporte
  - b) Tiras de metal
  - c) Parafusos para fixar
  - d) Indicador de segurança
  - e) Pino de bloqueio
  - f) Chave
9. Pino de bloqueio
10. Botão de ajuste para a posição de dormir

## RO

1. Scaun principal
2. Centură de siguranță
3. Capitonare scaun
4. Dispozitiv de blocare centură
5. Suport pentru picioare
6. Bară de transport
7. Suport de fixare complet
  - a) Suport
  - b) Benzi metalice
  - c) Șuruburi de fixare
  - d) Indicator de siguranță

- e) Știft de blocare
- f) Cheie

9. Știft de blocare
10. Buton de reglare pentru poziția de dormit

## RU

1. Сиденье
2. Ремень безопасности
3. Набивка кресла
4. Фиксатор ремня
5. Упоры для ног
6. Подвеска для багажника
7. Крепежная скоба в комплекте а.) Скоба
  - b) Металлические подкладки
  - c) Крепежные винты
  - d) Индикатор безопасности
  - e) Стопорный штифт
  - f) Ключ
9. Стопорный штифт
10. Рукоятка регулировки для положения сна

## SR

1. Glavno sedište
2. Sigurnosni pojas
3. Obloga sedišta
4. Korča
5. Nasloni za stopala
6. Pričvrсна greda
7. Potpuni pritezni držač
  - a) Držač
  - b) Metalne trake
  - c) Zavrtnji za pričvršćivanje
  - d) Bezbednosni indikator
  - e) Blokirajuća osovina
  - f) Ključ
9. Blokirajuća osovina
10. Dugme za podešavanje položaja za spavanje

## SV

1. Huvudsits
2. Säkerhetssele
3. Stoppning
4. Bältesspänne
5. Fotstöd
6. Stödbygel
7. Fästbeslag, komplett
  - a) Fäste
  - b) Metallband
  - c) Fästskruvar
  - d) Säkerhetsindikator
  - e) Låspinne
  - f) Nyckel
9. Låspinne
10. Justeringsratt för sovposition

## SL

1. Glavni sedež
2. Varnostni pas
3. Podloga sedeža
4. Zaklepni mehanizem pasu
5. Nasloni za noge
6. Prenášalni drog
7. Sestavljen pritriljni nosilec
  - a) Nosilec
  - b) Kovinski trakovi
  - c) Pritrdilni vijaki
  - d) Varnostni indikator
  - e) Zaklepni zatič
  - f) Ključ
9. Zaklepni zatič
10. Nastavljajni gumb za nagnjen položaj

## SK

1. Hlavne sedadlo
2. Bezpečnostny pas
3. Calunenie sedadla
4. Zamka pasu
5. Opiery na nohy
6. Тyc nosica
7. Kompletna upinacia konzola
  - a) Konzola
  - b) kovove pasy
  - c) upevňovacie skruty
  - d) bezpečnostna kontrolka
  - e) blokovací kolík
  - f) drážka
9. Blokovací kolík
10. Prispôbovací gombík pre pozíciu spanku

## BG

1. Основна седалка
2. Предпазен колан
3. Тапицерия на седалката
4. Ключалка на колана

5. Стъпненки за краката
6. Носещ прът
7. Закрепваща скоба комплект
  - a) Скоба
  - b) Метални ленти
  - c) Закрепващи винтове
  - d) Индикатор за безопасност
  - e) Фиксиращ щифт
  - f) Ключ
9. Заклучващ щифт
10. Регулиращо копче за положение на сън

## UK

1. Крісло
2. Ремінь безпеки
3. Навивка крісла
4. Фіксатор ременя
5. Упори для ніг
6. Підвіска для багажника
7. Кріпильна скоба в комплекті
  - a.) Скоба
  - b) Металеві підкладки
  - c) Кріпильні гвинти
  - d) Індикатор безпеки

## FR Manuel de l'utilisateur

Félicitations pour votre achat du siège de bicyclette pour enfants. Vous disposez désormais d'un siège pour enfants confortable et de haute sécurité, que vous pouvez adapter à la taille de votre enfant à la mesure qu'il grandit.

Veillez lire attentivement les présentes instructions avant le montage ou l'utilisation du siège pour enfants.

**Rangez soigneusement ces instructions; elles vous seront utiles si vous souhaitez acheter des équipements supplémentaires pour votre siège pour enfants.**

### INSTALLATION

- Peut être monté sur des bicyclettes d'un diamètre de tuyau de cadre de 28 à 40 mm.
- Ne peut pas être monté sur des bicyclettes avec des tuyaux verticaux ovaux ou rectangulaires.
- Ne peut pas être monté si le porte-bagages est plus large que 160 mm. (Remarque que le porte-bagages peut être retiré avant d'installer le siège pour enfants.)
- Ne peut pas être monté sur des bicyclettes avec amortisseurs.
- Peut être monté sur des bicyclettes avec ou sans porte-bagages.
- Si vous avez des doutes à propos de la possibilité de montage du siège, nous recommandons de vous informer auprès du fournisseur de votre bicyclette.
- Le siège ne peut être monté que sur des bicyclettes pouvant supporter ce type de charge. Veuillez consulter le fournisseur de votre bicyclette pour des informations détaillées à ce sujet.
- Assurez-vous que les vis de l'étrier sont bien serrées et vérifiez le serrage à des intervalles réguliers.
- Le siège pour enfants est monté sur le tuyau de cadre de la bicyclette à l'aide de l'étrier (7). Les vis doivent être suffisamment serrées pour maintenir en fermement en place le siège et l'empêcher de glisser. Prenez l'habitude de vérifier cela avant de chaque randonnée en vélo.
- Pour assurer un maximum de confort et de sécurité pour l'enfant, assurez-vous que l'enfant ne soit pas incliné vers l'avant et

- e) Стопорний штифт
- f) Ключ
9. Стопорний штифт
10. Ручка регулювання для положення сну

### TR

1. Ana sele
2. Emniyet kemeri
3. Sele tamponu
4. Kemer kilidi
5. Ayak dayama yeri
6. Taşıyıcı bar
7. Komple sabitleme kelepçesi
  - a) Kelepçe
  - b) Metal seritler
  - c) Sabitleme vidaları
  - d) Güvenlik indikatörü
  - e) Kilit pimi
  - f) Anahtar
9. Kilit pimi
10. Ayar butonu ucu pozisyonu

qu'il ne puisse glisser hors du siège. Hamax recommande que le dossier soit légèrement incliné vers l'arrière.

- Vérifiez que tous les composants de la bicyclette fonctionnent correctement lorsque le siège y est monté.

### UTILISATION

- Pour transporter un enfant dans un siège sur une bicyclette, le cycliste doit avoir 16 ans au minimum. Consultez vos lois et règlements locaux.

Le siège pour enfants est approuvé pour des enfants à partir de 9 mois à 6 ans, ou 22 kg de poids au maximum. Assurez-vous régulièrement que la taille et le poids de l'enfant ne dépassent pas la capacité maximale du siège.

- Ne transportez jamais des enfants trop jeunes pour qu'ils ne puissent rester assis dans le siège sans assistance en raison de leur âge. Ne transportez que des enfants pouvant rester assis correctement sans assistance pendant des périodes prolongées ou au moins pendant toute la durée prévue de la randonnée..
- Assurez-vous qu'il ne soit pas possible qu'un membre du corps de l'enfant ou de ses vêtements ou du siège ne puisse s'emmeler dans un composant en mouvement de la bicyclette. Revérifiez cela régulièrement à la mesure de la croissance de l'enfant et en raison du danger que représentent les roues par rapport aux pieds et les ressorts de la selle par rapport aux doigts de l'enfant. Le siège pour enfants comporte une bonne protection latérale pour les pieds. Cependant, nous recommandons d'acheter et d'installer un garde roues/chaîne fermé. Vous pouvez acheter ces composants chez votre fournisseur.
- Vérifiez qu'il n'y ait pas d'objets pointus, tels que des câbles éraflés, sur la bicyclette pouvant blesser votre enfant.
- Assurez-vous que le système de harnais n'est pas desserré et qu'il ne peut s'emmeler dans des composants en mouvement ; particulièrement les roues et même lorsque vous circulez sans qu'il n'y ait un enfant dans le siège.
- Utilisez toujours le système de ceintures/harnais, pour vous assurer que l'enfant ne

pourrait sortir du siège.

- Un enfant assis dans le siège devrait être habillé plus chaudement que le cycliste même.

- Veuillez toujours protéger votre enfant des intempéries à l'aide de vêtements imperméables appropriés.
- Lors de la première utilisation avec le siège installé, effectuez un essai routier dans un environnement sûr et calme avant de prendre la route.
- N'oubliez pas de mettre à votre enfant un casque conforme à la norme EN 1078:2012+A1:2012 avant de partir en balade à vélo.
- Rappelez-vous que le siège pour enfants peut devenir très chaud s'il est au soleil ; vérifiez donc toujours la température du siège avant d'y installer l'enfant.
- Recouvrez les éventuels ressorts de selle exposés.
- Lorsque vous roulez sur un terrain accidenté, passez sur des bordures, des dos d'âne, des escaliers, etc., le siège en enfant est soumis à des forces extrêmes. Dans de telles situations, ralentissez jusqu'à atteindre une vitesse équivalente à celle d'un piéton.
- Lorsque vous allez transporter la bicyclette en voiture (à l'extérieur de la voiture), retirez le siège.. Les turbulences de l'air pourraient desserrer sa fixation sur le vélo et donc entraîner des accidents.

### AVERTISSEMENTS

- N'attachez pas de bagages ou d'équipements supplémentaires au siège pour enfants, puisque cela pourrait faire augmenter le poids au-delà des 22 kg autorisés. Nous recommandons d'attacher les bagages supplémentaires à l'avant de la bicyclette.
- Ne modifiez jamais le siège pour enfants. Cela annulerait immédiatement les

## DE Gebrauchsanleitung

Herzlichen Glückwunsch zum Kauf eines Hamax-Fahrradkindersitzes. Sie verfügen jetzt über einen komfortablen und sicheren Fahrradkindersitz, der mit Ihrem Kind „mitwächst“.

Bitte lesen Sie die Anweisungen sorgfältig durch, bevor Sie den Fahrradkindersitz montieren oder verwenden. Bewahren Sie diese Anweisungen an einem sicheren Ort auf. Sie werden sie später brauchen, wenn Sie zusätzliche Teile für Ihren Fahrradkindersitz kaufen.

### INSTALLATION

- kann an Fahrrädern mit einem Rahmendurchmesser von 28 bis 40 mm angebaut werden;
- kann nicht an Fahrrädern mit ovalem oder rechteckigem Rahmenquerschnitt angebaut werden;
- kann nicht angebaut werden, wenn der Gepäckträger breiter als 160 mm ist; (Beachten Sie, dass der Gepäckträger vor dem Anbau des Fahrradkindersitzes abgebaut werden kann.)
- kann nicht an Fahrrädern mit Stoßdämpfern angebaut werden;
- kann an Fahrrädern mit und ohne Gepäckträger angebaut werden.
- Der Sitz darf nur an einem Fahrrad angebracht werden, das für den Anbau solcher zusätzlichen Lasten geeignet ist. Holen sie diesbezüglich den Rat des Fahrradhändlers oder -lieferanten ein.

garanties et la responsabilité du fabricant pour son produit.

- Souvenez-vous que le poids de l'enfant dans le siège pour enfants peut influencer la stabilité et le confort de la bicyclette, particulièrement en ce qui concerne la direction et le freinage.
- Ne laissez jamais votre enfant seul dans le siège pour enfants.
- Toute fissure ou tout signe de dégradation de la surface indique que le siège est en fin de vie et doit être remplacé. En cas de doute, il convient de consulter un professionnel.
- Vérifiez toujours la température de surface du siège avant toute utilisation.
- En position inclinée du siège, assurez-vous que la tête de votre enfant est toujours soutenue.
- Ce siège enfant n'est pas adapté à une utilisation lors d'activités sportives.

### MAINTENANCE

- Pour nettoyer le siège, n'utilisez que de l'eau savonneuse tiède.
- Si le siège a été impliqué dans un accident, est endommagé, est tombé au sol ou si le vélo est tombé avec le siège fixé dessus, contactez votre concessionnaire pour vérifier s'il peut toujours être utilisé. Les composants endommagés doivent toujours être remplacés. Contactez votre distributeur si vous n'êtes pas certain comment monter les nouveaux composants.

Astuce ! Si vous disposez d'un étrier supplémentaire, vous pourrez facilement changer le siège d'une bicyclette à une autre.

**Nous vous souhaitons, à votre enfant et à vous, de belles randonnées en vélo avec votre siège Hamax pour enfants !**

- Kontrollieren Sie die Schrauben der Halterung in regelmäßigen Abständen auf festen Sitz.
- Der Fahrradkindersitz wird mit der Halterung (7) am Rahmenrohr des Fahrrads angebaut. Die Schrauben müssen so weit festgezogen werden, dass der Sitz sicher sitzt und nicht rutscht. Gewöhnen Sie sich an, diese Prüfung vor jeder Fahrt mit dem Fahrrad zu wiederholen.
- Im Interesse der Sicherheit und eines optimalen Komforts für das Kind darf der Sitz nicht nach vorn geneigt sein, damit das Kind nicht herausrutschen kann. Hamax empfiehlt, die Rückstütze etwas nach hinten zu neigen.
- Prüfen Sie alle Teile des Fahrrads auf korrekte Funktion mit angebaumem Fahrradkindersitz.

### ANWENDEN

- Wenn Sie ein Kind auf dem Fahrrad mitnehmen, müssen Sie normalerweise älter als 16 Jahre sein. Richten Sie sich nach den gesetzlichen Bestimmungen und Vorschriften in Ihrem Land.
- Der Kindersitz ist für Kinder von 9 Monaten bis 6 Jahre mit einem Höchstgewicht von 22 kg zugelassen. Prüfen Sie zu gegebener Zeit Gewicht und Größe Ihres Kindes, damit die maximale Traglast des Fahrrad-kindersitzes nicht überschritten wird.

- **Nehmen Sie kein Kind mit, dass so klein ist, dass es nicht sicher in dem Sitz sitzen kann, weil es zu klein und zu leicht ist.** Nehmen Sie nur ein Kind mit dem Fahrradkindersitz mit, dass darin längere Zeit ohne Hilfe sitzen kann, mindestens so lange, wie Ihr Fahradausflug dauern soll.
- Kontrollieren Sie, dass das Kind weder mit Körperteilen noch mit Kleidung Kontakt mit beweglichen Teilen des Fahrradkindersitzes oder des Fahrrads hat; prüfen Sie dies erneut, wenn Ihr Kind älter wird, da die Gefahr besteht, dass es seinen Fuß im Rad oder in den Sattelfedern und im Bremsmechanismus einklemmt. Der Fahrradkindersitz gewährleistet einen guten Seiten- und Fußschutz. Sie sollten jedoch einen geschlossenen Radschutz und Kettenschutz erwerben und anbauen. Sie können diese Teile bei Ihrem Fahrradhändler erwerben.
- Kontrollieren Sie, dass an dem Fahrrad keine scharfen Gegenstände, beispielsweise lose Drähte, vorhanden sind, die dem Kind Schaden könnten.
- Achten Sie darauf, dass das Rückhaltesystem nicht locker ist und sich nicht in beweglichen Teilen, beispielsweise in den Rädern, verfangen kann • auch dann nicht, wenn das Fahrrad ohne Kind auf dem Fahrradkindersitz benutzt wird.
- Benutzen Sie immer den Sicherheitsgurt und das Rückhaltesystem, damit das Kind fest im Sitz sitzt.
- Ein Kind auf dem Fahrradkindersitz sollte wärmer angezogen sein als der Fahrer des Fahrrads.

- Das Kind sollte vor Regen mit Regenkleidung geschützt werden.
- Denken Sie daran, dem Kind von Beginn der Fahrradtour einen Helm aufzusetzen der die Normen EN 1078:2012/ al:2012 entsprechen.
- Denken Sie daran, dass der Fahrradkindersitz sich im Sonnenschein stark aufheizen kann und prüfen Sie Temperatur, bevor Sie das Kind in den Fahrradkindersitz setzen.
- Den Kindersitz vom Fahrrad zu nehmen, wenn das Fahrrad außen auf einem Kraftfahrzeug transportiert wird. Luftturbulenzen könnten den Sitz oder seine Befestigung am Fahrrad lösen und zu einem Unfall führen.
- Offenen Sattelfedern abdecken.
- Bei der Fahrt durch unwegsames Gelände, über Bordsteine, Bodenschwellen, Treppen usw. ist der Kindersitz extremen Kräften ausgesetzt. Bremsen Sie in solchen Situationen auf eine langsame Schrittgeschwindigkeit ab.
- Wenn Sie das Fahrrad zum ersten Mal mit angebrachtem Sitz fahren, führen Sie eine Probefahrt in einer sicheren/ruhigen Umgebung durch, bevor Sie sich auf stark befahrene Straßen begeben.

## WARNUNGEN

- Befestigen Sie keine zusätzlichen

## NO Monterings- og bruksanvisning

Gratulerer med kjøpet av barnesetet fra Hamax til sykkelnen din. Du har nå et komfortabelt og sikkert barnesete som kan justeres etter barnet etter hvert som han/hun vokser. Les instruksjonene nøye før du setter sammen eller tar i bruk barnesetet.

Geräte oder zusätzliches Gepäck an dem Fahrradkindersitz, da durch das zulässige Gesamtgewicht von 22 kg überschritten werden kann. Zusätzliches Gepäck sollten Sie am Vorderrad des Fahrrads anbringen.

- Verändern Sie den Fahrradkindersitz nicht. Dadurch erlöschen automatisch die Garantie sowie die Produkthaftung des Herstellers.
- Beachten Sie, dass das Gewicht des Kindes auf dem Fahrradkindersitz die Stabilität und Handhabung des Fahrrads insbesondere beim Lenken und Bremsen verschlechtern kann.
- Das Fahrrad darf mit Kind im Sitz nie unbeaufsichtigt gelassen werden.
- Jegliche Art von Riss oder beginnender Oberflächenzerstörung deutet darauf hin, dass die Lebensdauer des Sitzes erreicht ist und er ausgetauscht werden sollte. Im Zweifelsfall sollte ein Fachmann hinzugezogen werden.
- Überprüfen Sie vor jeder Benutzung die Oberflächentemperatur des Sitzes.
- Stellen Sie immer sicher, dass der Kopf Ihres Kindes in geneigter Position gestützt wird.
- Dieser Kindersitz eignet sich nicht für den Gebrauch bei sportlichen Tätigkeiten.
- Sitze dürfen nur so angebracht sein, dass sich 2/3 der Sitzflächentiefe oder der Schwerpunkt der Sitzfläche zwischen der Vorder- und Hinterachse des Fahrrades befindet.

## WARTUNG

- Verwenden Sie zur Reinigung des Fahrradkindersitzes nur lauwarmes Seifenwasser.
- Wenn der Fahrradkindersitz in einen Unfall verwickelt oder dabei beschädigt wurde, lassen Sie ihn beim Händler auf Verwendungsfähigkeit prüfen.
- Beschädigte Teile müssen immer ersetzt werden. Wenden Sie sich an Ihren Händler, wenn Sie nicht sicher sind, wie die neuen Teile montiert werden müssen.
- Wenn der Sitz an einem Unfall beteiligt war, beschädigt wurde oder auf den Boden gefallen ist, oder wenn das Fahrrad mit befestigtem Sitz umgestürzt ist, wenden Sie sich an Ihren Händler, um überprüfen zu lassen, ob er weiterhin verwendet werden kann. Beschädigte Teile müssen immer ersetzt werden. Wenden Sie sich an Ihren Händler, wenn Sie nicht sicher sind, wie die neuen Teile montiert werden müssen.

**Tipp!** Mit einer zusätzlichen Halterung können Sie einen Fahrradkindersitz bequem für zwei Fahrräder benutzen.

**Wir wünschen Ihnen und Ihrem Kind viel Spaß bei Fahradausflügen mit Ihrem Hamax-Kindersitz!**

**Ta vare på disse instruksjonene på et sikkert sted da de vil være nyttige hvis du senere kjøper ekstrautstyr til barnesetet.**

## INSTALLERING

- Kan monteres på sykkel med rammetørrelse fra 28–40 mm.
- Kan ikke monteres på sykler som har ovale eller firkantede ror.
- Kan ikke monteres der bagasjebrettet er bredere enn 160 mm. (Merk at bagasjebrettet kan fjernes for barnesetet monteres.)
- Kan ikke monteres på sykler som er utstyrt med støtdempere.
- Kan monteres på sykkelken både med og uten bagasjebrett.
- Hvis du ikke er sikker på om setet vil passe, anbefaler vi at du ber om informasjon fra leverandøren av sykkelken.
- Setet må kun monteres på en sykkel som tåler denne type belastning. Spør din sykkelleverandør for detaljert informasjon.
- Sorg for at skruene på braketten er godt strammet til, og kontroller de med jevne mellomrom.
- Barnesetet festes på rammen til sykkelken med braketten (7).
- Skruene må være strammet nok til at de fester setet godt, og ikke kan skli. Lag deg en regel om at dette må sjekkes for du drar ut på sykkeltur.
- For optimal komfort og sikkerhet for barnet må du sikre at setet ikke heller framover, slik at barnet ikke kan skli ut av det. Hamax anbefaler at ryggstøtten bør helle litt bakover.
- Kontroller at alle deler på sykkelken fungerer som de skal selv med barnesetet montert.

## BRUK

- For at det skal kunne tas med et barn på sykkel, må den som skal sykle normalt være over 16 år. Kontroller med nasjonale lover og regler.
- Barnesetet er godkjent for barn fra rundt 9 måneder til 6 år, eller med maks vekt på 22 kg. Sorg for at du med jevne mellomrom kontrollerer barnets vekt og størrelse, og ikke overskrider setets maksimale kapasitet.
- Ikke sett et barn som er for lite til å sitte sikkert i barnesetet i henhold til minimumsalderen på barnet. Bare ta med barn som kan sitte på egen hånd i en lengre periode, i hvert fall så lenge sykkelkulturen skal vare.
- Forsikre deg om at det ikke er mulig å ta noen del av barnets kropp eller bekledning kan komme i kontakt med de bevegelige delene på setet eller sykkelken, og kontroller dette fortløpende etter hvert som barnet vokser da det er fare for at barnets føtter kan bli fanget av hjulet og at fingre kan settes seg fast i bremsemekanismen og fjæren til sykkelsetet. Barnesetet gir en god side- og fotbeskyttelse. Men det anbefales at du går til anskaffelse av et hjuldeksel/kjededeksel. Dette kan du kjøpe hos din lokale sykkelhandler.
- Kontroller at det ikke finnes noen skarpe objekter, slik som ødelagte kabler som kan skade barnet.
- Kontroller at festesystemet ikke er løst, eller at det kan bli fanget av noen av de bevegelige delene på sykkelken, spesielt hjulene, også når sykkelken benyttes uten barn i setet.
- Bruk alltid sikkerhetsbelte/ festesystemet, slik kan du være sikker på at barnet sitter fast i setet.

- Et barn som sitter i et barnesete må være varmere kledd enn den som sykler.
- Barnet burde være beskyttet mot regn/dårlig vær med passende klær.
- Husk å sette hjelmen på barnet før du starter sykkelturen. Barnehjelmen skal være i samsvar med EN 1078: 2012+Al:2012;
- Husk å sette hjelmen på barnet før du starter sykkelturen.
- Husk at barnesetet kan bli svært varmt når det står ute i solen, så kontroller barnesetet før du setter barnet i setet.
- Når du skal transportere sykkelken ved hjelp av en bil (på utsiden av bilen), må du fjerne setet. Turbulensen kan skade setet eller løse det fra sykkelken. Dette kan føre til en ulykke.
- Vær oppmerksom på at belastningen til et barn i barnesetet kan andre sykkelens stabilitet og håndteringsegenskaper, spesielt ved styring og bremsing.
- Dekk til eventuelle eksponerte bakfjærer.
- Ved forsering av fartauskanter / fartsdumper, trapper, ulendt terreng o.l., utsettes barnesetet for ekstreme krefter. Brems ned til sakte gangfart i slike situasjoner.
- Første gang du skal sykle med setet montert, må du ta en prøvetur i et sikkert/rolig miljø før du begir deg ut i mer trafikkerte omgivelser.

## ADVARSLER

- Du må ikke feste ekstra bagasje eller utstyr til barnesetet da dette kan føre til at den totale lasten på setet overstiger 22 kg. Vi anbefaler at ekstra bagasje monteres foran på sykkelken.
- Ikke gjør endringer på barnesetet. Dette vil automatisk gjøre garantien ugyldig og produsentens ansvar vil utløpe.
- Vær oppmerksom på at det å sette et barn i barnesetet kan påvirke sykkelens stabilitet og håndteringskarakteristikk. Spesielt når du styrer og brems.
- La aldri sykkelken stå parkert med et barn i setet uten at noen passer på barnet.
- Sjekk alltid overflatetemperaturen på setet for bruk.
- Sjekk alltid at barnets hode har god støtte i tilbakelent posisjon.
- Dette barnesetet er ikke egnet for bruk i forbindelse med sportslige aktiviteter.

## VEDLIKEHOLD

- Når du rengjør setet må du bare bruke lunkenet såpevann.
  - Hvis barnesetet er involvert i en ulykke, er skadet, har falt i bakken eller hvis sykkelken har veltet med setet montert, må du ta kontakt med forhandleren slik at de kan kontrollere om barnesetet fortsatt kan benyttes. Skadde deler må alltid byttes. Ta kontakt med forhandleren din hvis du ikke er sikker på hvordan du monterer de nye delene.
- Tips!** Med en ekstra brakett kan du enkelt flytte ett sete mellom to sykler.

**Vi håper du og barnet får mange herlige sykkelture sammen med barnesetet fra Hamax!**

# CS Návod k použití

Blahopřejeme ke koupi dětské cyklosedačky Hamax. Pofidili jste si pohodlnou a bezpečnou dětskou sedačku, kterou lze upravovat podle toho, jak vaše dítě roste. Nežli začnete sedačku montovat nebo používat, přečtěte si prosím pečlivě pokyny.

**Uschovejte tento návod k použití na bezpečném místě, protože vám bude užitečný, dokoupíte-li si později další vybavení sedačky.**

## INSTALACE

- Lze montovat na jízdní kola s průměrem rámové trubky 28-40 mm.
- Nelze montovat na jízdní kola s ovalnou nebo čtyřhrannou rámovou trubkou.
- Nelze namontovat, kde je nosič zavazadel širší než 160 mm. (Všimněte si, že nosič zavazadel lze před montáží dětské sedačky odebrat.)
- Nelze montovat na kola vybavená tlumiči nárazů.
- Lze montovat na kola s nosičem zavazadel i bez něj.

V případě pochybností, zda půjde sedačku dobře nasadit, doporučujeme obrátit se na dodavatele jízdního kola. Sedačka se musí montovat pouze na jízdní kolo, které je pro tento druh zatížení vhodné. O podrobnou radu požádejte prodejce jízdního kola.

- Ujistěte se, zda jsou šrouby třmene dobře utažené, a v pravidelných intervalech je kontrolujte.
- Dětská cyklosedačka se k rámové trubce kola připevňuje pomocí třmene (7). Šrouby musejí být utaženy dostatečně silně, aby držely sedačku bezpečně a zabránily jí ve sklouznutí.

Kontrola utažení šroubů před jízdou na kole by se pro vás měla stát pravidlem.

- Pro optimální pohodlí a bezpečnost dítěte zajištěte, aby se sedačka nesvažovala dopředu, aby dítě nemělo tendenci z ní vyklouznout.

Hamax doporučuje, aby bylo opěradlo mírně nakloněno dozadu.

- Zkontrolujte všechny díly bicyklu, zda fungují správně, když je na jízdní kolo namontována sedačka.

## POUŽITÍ

- K převážení dítěte na jízdním kole musí být cyklistovi zpravidla více než 16 let. Ověřte si v tomto směru legislativu platnou ve vašem státě.
- Dětská sedačka je schválena pro děti přibližně od 9 měsíců do 6 let nebo s maximální hmotností 22 kg. Proveďte si čas od času kontrolu, zda hmotnost a rozměry dítěte nepřesahují maximální kapacitu sedačky.
- Nepřevázejte dítě, které je příliš malé na to, aby bezpečně sedělo v sedačce; zde jde o minimální věk dítěte. Převázejte pouze dítě, které je schopno sedět bez pomoci po delší dobu, alespoň tak dlouho, kolik potrvá zamýšlená cyklistická trasa.
- Ujistěte se, že není možné, aby se jakákoliv část těla dítěte nebo oblečení dostala do kontaktu s jakoukoli

pohyblivou částí sedačky nebo jízdního kola, a kontrolujte toto znovu, jak dítě roste, abyste předešli nebezpečí zachycení nohou v kole a prstů v brzdovém mechanismu a pružinách sedaček. Dětská sedačka poskytuje dobrou ochranu nohou a postranních částí těla. Nicméně vám doporučujeme, abyste si zakoupili a namontovali uzavřený ochranný kryt na kolo a řetěz. Můžete je zakoupit u svého prodejce jízdních kol. Zkontrolujte, že se na jízdním kole nevyskytují ostré předměty, jako jsou natržené bovdeny, o které by se dítě mohlo zranit.

- Ujistěte se, že zádržný systém není uvolněný a nemůže být zachycen jakýmkoli pohyblivými částmi zejména koly a to včetně případů, kdy se na kole jezdí bez dítěte v sedačce.
- Vždy používejte bezpečnostní pás / zádržný systém zajišťující, že je dítě připoutáno v sedačce.
- Dítě sedící v dětské sedačce by mělo být oblečeno tepleji než jezdec.
- Dítě by mělo být chráněné proti dešti vhodným oblečením odolným proti vodě.
- Nezapomeňte nasadit dítěti cyklistickou helmu předtím, než na jízdním kole vyjedete.
- Nezapomeňte před začátkem cyklistického výletu nasadit dítěti helmu, která splňuje normu EN 1078:2012 +A1:2012.
- Myslete na to, že dětská sedačka může být velice horká, pokud stála na přímém slunci, proto ji dobře zkontrolujte předtím, než do ní umístíte dítě.
- Při přepravě kola autem (mimo auto) sedačku odstraňte. Vzdušné turbulence mohou poškodit sedačku nebo uvolnit její připevnění na jízdní kolo, což by mohlo vést k nehodě.
- Uvědomte si, že zatížení dítěte v dětské sedačce může změnit stabilitu a ovladatelnost jízdního kola, zejména při řízení a brzdění.
- Zakryjte jakoukoliv odkrytou zadní pružinu sedla.
- Při jízdě v náročném terénu, přes obrubníky, retardéry, schody atd. je dětská sedačka vystavena extrémním silám. V takových situacích zpomalte na rychlost pomalé chůze.
- Při první jízdě s namontovanou sedačkou si před jízdou po hlavních silnicích vyzkoušejte jízdu na kole v bezpečném/klidném prostředí.

## UPOZORNĚNÍ

- Nepřipojujte další zavazadla nebo zařízení do dětské sedačky, protože by to mohlo vést k celkové zátěži nad 22 kg. Doporučujeme, aby se další zavazadla připevňovala na přední stranu kola
- Neupravujte dětskou sedačku. Automaticky by došlo k pozbytí platnosti záruky a výrobce by za výrobek přestal nést odpovědnost.
- Uvědomte si, že zatížení dítětem v dětské sedačce může změnit stabilitu a vlastnosti ovládnání jízdního kola, hlavně při zatáčení a brzdění.
- Nikdy nenechávejte kolo zaparkované s dítětem v sedačce bez dozoru.

- Jakákoli prasklina nebo pokud se povrch začne rozpadat, znamená to, že životnost sedačky uplynula a je třeba její vyměnit.

V případě pochybností je třeba kontaktovat odborníka.

- Před jakýmkoli použitím vždy zkontrolujte povrchovou teplotu sedačla.
- Vždy se ujistěte, že je hlava dítěte podepřena ve sklopené poloze.
- Tato dětská sedačka není vhodná pro použití při sportovních aktivitách.

## ÚDRŽBA

- K čištění sedačky používejte pouze vlažnou mýdlovou vodu.

# DA Brugervejledning

Tillykke med købet af Hamax' barnestol. Du har købt en sikker og behagelig stol, som dine børn, der kan vokse med. Følg monterings- og brugsanvisningen nøje, når du monterer og bruger stolen.

**Gem denne monterings- og brugsanvisning, da den er til megen hjælp, hvis du ved en senere lejlighed anskaffer ekstraudstyr til stolen.**

## INSTALLATION

- Kan monteres på cykler med rammerør, som har en diameter på 28-40 mm.
- Kan ikke monteres på cykler med et ovalt eller firkantet rammerør.
- Kan ikke monteres, hvis bagagebæreren er bredere end 160 mm. (Bemærk, at bagagebæreren kan tage af før montering af barnestolen.)
- Kan ikke monteres på støddæmpede cykler.
- Kan bruges på cykler med og uden bagagebærer. Hvis du er i tvivl, om stolen vil passe, anbefaler vi dig at kontakte leverandøren for yderligere vejledning.
- Kontroller, at beslagets skrue er ordentligt fastspændt, og kontroller dem med jævne mellemrum.
- Barnestolen skal monteres ved hjælp af beslaget (7) på cyklens rammerør. Skrueen skal skrues ordentligt på, så stolen ikke slinger, når der er vægt på. Gør det til en regel altid at kontrollere dette, før cykelturen starter.
- For at garantere optimal komfort og sikkerhed for dit barn, bør du sikre for, at sædet ikke hælder fremad, så barnet risikerer at glide ud af det. Hamax anbefaler, ryglænet hælder en smule bagud.
- Kontroller, at alle cyklens dele virker korrekt, når cykelsædet er blevet monteret.

## BRUG

- En cyklist skal være over 16 år for at kunne køre med et barn i barnestolen. Kontroller nationale love og bestemmelser.
- Stolen er godkendt til børn fra ca. 9 måneder til 6 år eller maks. 22 kg. Kontroller fra tid til anden, at barnets vægt og størrelse ikke overstiger stolens maksimale belastningskapacitet.
- Kor aldrig med et barn, der er for lille

- Pokud bylo sedlo na kole při nehodě, je poškozené, spadlo na zem, nebo pokud kolo spadlo k zemi s připevněným sedlem, kontaktujte svého prodejce, abyste zjistili, zda je stále možné sedlo používat. Poškozené části je třeba vždy vyměnit. Kontaktujte svého prodejce, pokud si nejste jisti, jak nové části namontovat.

Tip! S držákem navíc můžete snadno přemísťovat jednu sedačku mezi dvěma koly.

**Přejeme vám a vašemu dítěti hodně radostných výletů na kole s dětskou cyklosedačkou Hamax!**

- til at sidde sikkert i sædet, selv om det har den godkendte minimumsalder. Kor kun med børn, der kan sidde alene i længere tid ad gangen, mindst så lang tid den planlagte cykeltur varer.
- Kontroller, at barnets krop eller tøj ikke kan komme i kontakt med bevægelige dele på stolen eller cyklens, og kontroller igen, efterhånden som barnet bliver større, eftersom der er fare for at få fødderne i klemme i hjulet eller fingrene i klemme i bremserne eller i sadlens fjedre. Barnestolen yder god beskyttelse af side og fødder. Men det anbefales at købe og montere en tæt og god hjulskærm/ kædeskærm. Denne kan købes hos din cykelforhandler.
  - Kontroller, at cyklen ikke har skarpe genstande som f.eks. optravede kabler, som kan skade barnet.
  - Kontroller, at fastspændingssystemet ikke er løst eller kan blive fanget i bevægelige dele, særligt hjulene, også når du kører på cyklen, uden der sidder et barn i stolen.
  - Brug altid sikkerhedsselen/ fastspændingssystemet, så barnet sidder fastspændt i stolen.
  - Barnet i stolen bør altid være klædt varmere på end cyklisten.
  - Barnet bør være beskyttet mod regnen med passende vandtæt beklædning.
  - Husk at give barnet hjelm på inden cykelturen. Barnets hjelm skal overholde EN 1078:2012+A1:2012;
  - Vær opmærksom på, at stolen kan blive meget varm, når den står ude i solen, så kontroller dette, før du placerer barnet i stolen.
  - Fjern stolen, når du transporterer cyklen via bil (udvendig på bilen). Luftmstanden kan beskadige stolen eller løse den fra cyklen, hvilket kan resultere i en ulykke.
  - Vær opmærksom på, at et barns belastning i autostolen kan ændre cyklens stabilitet og køreegenskaber, især ved styring og bremsning.
  - Tildæk eventuelt synlige fjedre på den bagerste sadel.
  - Når du kører gennem ujævn terræn, over kantsten, fartdæmpere, trapper osv., udsættes barnesædet for ekstreme kræfter. Sænk farten til langsom gængsagtighed i sådanne situationer.
  - Når du kører for første gang med

sækket monteret, skal du prævcykle i et sikkert/roligt miljø, før du kører på hovedvejene.

## ADVARSLER

- Fastgør ikke ekstra bagage eller udstyr til barnestolen, da dette kan resultere i, at vægten overstiger 22 kg. Vi anbefaler at fastgøre ekstra bagage foran på cyklen.
- Undlad at ændre barnestolen. Dette ophæver automatisk garantien, og producentens produktansvar bortfalder.
- Vær opmærksom på, at barnets vægt i barnestolen ændrer cyklens stabilitet og køreegenskaber, særligt under manøvrering og bremsning.
- Efterlad aldrig cyklen parkeret med et barn uden opsyn i barnestolen.
- Enhver form for revne eller hvis overfladen begynder at nedbrydes, indikerer dette, at sædets levetid er nået, og det bør udskiftes. Kontakt en fagmand i tvivlstilfælde.
- Kontroller altid sædets

overfladetemperatur før brug.

- Sørg altid for, at dit barns hoved er støttet i tilbagelænet position.
- Denne autostol er ikke egnet til brug under sportsaktiviteter.

## VEDLIGEHOLDELSE

- Brug kun luknket sæbevand til rengøring af sædet.
- Hvis stolen har været ude for et uheld, er beskadiget, er faldet på jorden, eller hvis cyklen er væltet med stolen monteret, skal du kontakte din forhandler for at få at vide, om stolen stadig kan bruges. Beskadigede dele skal altid udskiftes. Kontakt din forhandler, hvis du ikke er sikker på, hvordan du får fat i de nye dele. **Tips!** Med et ekstra beslag kan du nemt flytte stolen mellem to cykler.

**Vi ønsker dig og dit barn mange hyggelige cykelture med Hamax' barnestol!**

# ES Manual del usuario

Enhorabuena. Ha adquirido un asiento infantil Hamax para bicicleta. Se trata de un cómodo y seguro asiento infantil que se puede ajustar a medida que su hijo crece.

Lea atentamente las instrucciones antes de montar o utilizar este asiento infantil.

**Guarde estas instrucciones en un lugar seguro, ya que pueden resultarle útiles si adquiere accesorios para su asiento infantil más adelante.**

## INSTALACIÓN

- Puede montarse en bicicletas en las que el diámetro de los tubos del cuadro sea de entre 28 y 40 mm.
- No puede montarse en bicicletas cuyo tubo vertical sea ovalado o cuadrado.
- No puede montarse si el portaequipajes supera los 160 mm de ancho (aunque puede desmontarse el portaequipajes antes de montar el asiento infantil).
- No puede montarse en bicicletas con amortiguadores.
- Puede montarse en bicicletas con y sin portaequipajes. Si tiene dudas sobre si el asiento va a encajar bien, le aconsejamos que se dirija a la casa donde compró la bicicleta.
- El asiento únicamente debe acoplarse a bicicletas capaces de soportar este tipo de carga. Diríjase a la casa donde compró la bicicleta para obtener asesoramiento pormenorizado.
- Asegúrese de que los tornillos del soporte estén bien apretados y compruébelos periódicamente.
- El asiento infantil se acopla al tubo del cuadro con el soporte (7). Los tornillos deben apretarse bien, de modo que el asiento quede asegurado y no pueda deslizarse.
- Acostúmbrase a comprobar el apriete antes de empezar el paseo en bicicleta.
- Con el fin de que el niño pueda disfrutar de máxima comodidad y seguridad, compruebe que el asiento no se incline hacia delante de forma

que el niño pueda deslizarse fuera de él. Desde Hamax recomendamos que el respaldo quede ligeramente inclinado hacia atrás.

- Compruebe que todos los elementos de la bicicleta funcionen correctamente con el asiento montado.

## USO

- Para llevar a un niño en bicicleta, habitualmente el ciclista debe ser mayor de 16 años. Consulte las leyes y reglamentos de su país.
- Este asiento infantil está homologado para niños de 9 meses a 6 años, o que pesen como máximo 22 kg. Debe comprobar periódicamente que el peso y la talla del niño no superen la capacidad máxima del asiento.
- No coloque en el asiento a niños que no tengan la edad mínima indicada y que, por ese motivo, no puedan sentarse de forma segura en el asiento. Utilice el asiento únicamente para niños que no requieran atención durante períodos de tiempo prolongados (iguales al menos a la duración del trayecto en bicicleta previsto).
- Asegúrese de que ninguna parte del cuerpo o la ropa del niño pueda entrar en contacto con los elementos móviles del asiento o la bicicleta. Repita esta comprobación periódicamente a medida que el niño crezca, debido a los riesgos existentes de atrapamiento de los pies en la rueda y de los dedos en el mecanismo de los frenos o los muelles del sillín. Este asiento infantil incorpora protecciones laterales y para los pies adecuadas. Sin embargo, le recomendamos que adquiera y coloque protecciones cerradas para la rueda y la cadena. Puede comprar dichas protecciones en su tienda de bicicletas.
- Compruebe que no haya objetos cortantes en la bicicleta que puedan herir al niño, como cables rotos.
- Compruebe que el sistema de retención no quede holgado o pueda trabarse en los elementos móviles, en especial en las ruedas, incluso si se

desplaza en la bicicleta y el asiento infantil no está ocupado.

- Utilice siempre el cinturón de seguridad o el sistema de

retención y compruebe que el niño viaje correctamente asegurado en el asiento.

- El niño que vaya sentado en el asiento debe ir más abrigado que el ciclista.
- Vista al niño con ropa impermeable adecuada para protegerle frente a la lluvia.
- Recuerde colocar al niño un casco que cumpla con la norma EN 1078:2012 +A1:2012 antes de iniciar su recorrido en bicicleta.
- Recuerde que el asiento infantil puede calentarse mucho si le da el sol directamente. Compruebe que no esté caliente antes de colocar al niño en el asiento.
- Cuando transporte la bicicleta en el exterior de un coche, quite el asiento. Las turbulencias podrían dañar el asiento o soltarlo de la bicicleta, lo que podría producir un accidente.
- Tenga en cuenta que la carga de un niño en el asiento infantil puede alterar la estabilidad de la bicicleta y las características de manejo, especialmente al girar y frenar.
- Cubra todos los muelles de la parte trasera del sillín que queden al descubierto.
- Al pasar por terrenos irregulares, bordillos, badenes, escaleras, etc., el asiento infantil está expuesto a fuerzas extremas. En tales situaciones, reduzca la velocidad hasta alcanzar una velocidad similar a la de un peatón.
- Cuando monte la bicicleta por primera vez con el asiento instalado, pruebe la bicicleta en un entorno seguro y tranquilo antes de montarla en la carretera principal.

- Tenga en cuenta que la carga de un niño en el asiento infantil puede alterar la estabilidad de la bicicleta y las características de manejo, especialmente al girar y frenar.
- Cubra todos los muelles de la parte trasera del sillín que queden al descubierto.
- Al pasar por terrenos irregulares, bordillos, badenes, escaleras, etc., el asiento infantil está expuesto a fuerzas extremas. En tales situaciones, reduzca la velocidad hasta alcanzar una velocidad similar a la de un peatón.
- Cuando monte la bicicleta por primera vez con el asiento instalado, pruebe la bicicleta en un entorno seguro y tranquilo antes de montarla en la carretera principal.

## ADVERTENCIAS

- No añada equipaje o accesorios al asiento, pues eso puede hacer que se supere el límite de carga total de 22 kg. Le recomendamos que coloque el equipaje suplementario en la parte delantera de la bicicleta.

# FI Käyttöohjeet

Onnittelut ostamastasi Hamax-lastenistuimesta. Olet hankkinut turvallista ja mukavan lastenistuimen, joka kestää käytössä vuosia lastesi varttuessa säätämällä. Lue ohjeet huolellisesti ennen lastenistuimen kokoamista tai käyttöä.

**Säilytä ohjeet varmassa paikassa myöhempää käyttöä varten, esimerkiksi jos tarvitset lisävarusteita lastenistuimeen.**

## ASENNUS

- voidaan asentaa polkupyöriin, joiden runkoputkiston halkaisija on 28–40 mm
- ei voida asentaa polkupyöriin, joiden runkoputki on soikea tai nelikulmainen
- ei sovellu pyöriin, joiden tavaratelineen leveys on yli 160 mm (huomaa, että tavarateline voidaan irrottaa ennen istuimen asennusta)
- ei voida asentaa polkupyöriin, joissa on iskunvaimentimet edessä ja takana
- voidaan käyttää pyörissä, joissa on

- No realice modificaciones en el asiento infantil. Si las hace, la garantía quedaría automáticamente anulada y la responsabilidad del fabricante sobre el producto pasaría a ser nula.
- Tenga en cuenta que el peso del ocupante del asiento infantil puede afectar a la estabilidad y maniobrabilidad de la bicicleta, especialmente a la hora de girar y frenar.
- No deje nunca la bicicleta estacionada con el niño sentado en el asiento sin vigilancia.
- Cualquiera tipo de grieta o si la superficie comienza a deteriorarse, indica que el asiento ha alcanzado su vida útil y debe reemplazarse. En caso de duda, contacte a un profesional.
- Compruebe siempre la temperatura de la superficie del asiento antes de usarlo.
- Asegúrese siempre de que la cabeza del niño está apoyada y en posición reclinata.
- Este asiento infantil no es adecuado para su uso en actividades deportivas.

## MANTENIMIENTO

- Para limpiar el asiento, utilice sólo agua tibia con jabón.
- Si el asiento se ha visto involucrado en un accidente, ha sufrido daños, se ha caído al suelo o si la bicicleta se ha caído con el asiento puesto, póngase en contacto con su distribuidor para comprobar que todavía se pueda utilizar. Las piezas dañadas siempre deben reemplazarse. Póngase en contacto con su distribuidor si no está seguro de cómo colocar las piezas nuevas.

Consejo: Si adquiere un soporte adicional, le resultará muy fácil desmontar el asiento y montarlo en otra bicicleta.

**Le deseamos que usted y su hijo disfruten de muchos pasos en bicicleta con su nuevo asiento Hamax.**

- tavarateline tai ei tavaratelinettä. Jollet ole varma istuimen soveltuvuudesta omaan polkupyörääsi, ota yhteyttä polkupyöräliikkeeseen.
- Istuin on kiinnitettävä polkupyörään, joka soveltuu tällaiseen kuormitukseen. Pyydä polkupyörän valmistajalta lisätietoja.
- Varmista, että kiinnitysruuvit on kiristetty kunnolla ja tarkista ne säännöllisin väliajoin.
- Lastenistuin on kiinnitetty polkupyörän runkoputkeen pidikkeellä (7). Ruuvit on kiristettävä riittävän tiukalle istuimen kiinnittämiseksi kunnolla ja sen liukumisen estämiseksi. Ota tavaksi tarkistaa nämä kohdat ennen pyörällä liikkeelle lähtöä.
- Lapsen optimaalisen mukavuuden ja turvallisuuden vuoksi varmista, ettei istuin ole eteenpäin kallistunut, jotta lapsi ei luisu pois istuimesta. Hamax suosittelee, että selkätuen tulee nojata hieman taaksepäin.
- Tarkista että kaikki polkupyörän osat

toimivat oikein, kun polkupyöränistuin on kiinnitetty.

## KÄYTTÖ

- Lapsen kuljettamiseksi istuimella on polkupyörän ajajan oltava yli 16-vuotias. Tarkista paikalliset lait ja määräykset.
- Lastenistuin on hyväksytty lapsille noin 9 kuukaudesta noin 6-vuotisiin tai enintään 22 kg painoisille lapsille. Tarkista säännöllisesti, ettei lapsen paino tai koko ylitä istuimen maksimikapasiteettia.
- Älä kuljeta istuimessa turvallisesti istumaan liian nuorta lasta ottaen huomioon lapselle asetetun minimi-ikärajan. Kuljeta istuimessa vain lasta, joka kykenee istumaan ilman apua pidempia aikoja, ainakin niin pitkään kuin ajateltu polkupyörämatka kestää.
- Varmista, ettei ilmene mahdollisuutta, että lapsen kehon tai vaatekussien jokin osa joutuu kosketuksiin istuimen tai polkupyörän minkään liikkuvan osan kanssa ja tarkista asia lapsen kasvaessa, sillä olemassa on vaara, että lapsen jalat jäävät kiinni pyörän pinoihin tai jarrujärjestelmän osiin tai istuimen jousiin. Lastenistuin on suojattu hyvin sivuilta ja jalkaosasta. Pyörään kannattaa kuitenkin asentaa takapyörän sivuihin tiivis pyörä• ja pinnasuojus. Pinnasuojuksia myyvät polkupyöräliikkeet.
- Tarkista, ettei terävät esineet, kuten rikkoutuneet pyöränpinnat voi vahingoittaa lasta.
- Varmista, ettei turvakiinnitysjärjestelmä ole löysällä tai voi tarttua kiinni mihinkään liikkuvaan osaan, erityisesti pyöriin, myös siinä tapauksessa, että polkupyörällä ajetaan ilman lasta istuimella.
- Varmista aina, että turvavyötä/ turvakiinnitysjärjestelmää käytetään lapsen kiinnittämisessä istuimeen.
- Lastenistuimessa istuvan lapsen tulee olla lämpimämmin puettu kuin polkupyörän ajajan.
- Lapsella on oltava asianmukainen sadevaatetus suojaksi sateelta.
- Muista laittaa lapselle EN 1078:2012+Al:2012 -standardin mukainen kypärä ennen pyöräretken aloittamista.
- Huomaa, että istuin voi kuumentua voimakkaasti ulkona auringonpaisteessa. Tarkista tämä, ennen kuin sijoitat lapsen istuimeen.
- Kun kuljetat polkupyörää autolla (auton ulkopuolella), irrota istuin. Ilmavirtaus saattaa vahingoittaa istuinta tai löysentää sen kiinnityksen polkupyörästä ja aiheuttaa onnettomuuden.
- Huomaa, että lapsen paino lastenistuimessa voi muuttua

## HR Korisnički Priručnik

Čestitamo na kupnji dječje sjedalice za bicikl Hamax. Nabavili ste ugodnu i sigurnu sjedalicu koju možete prilagodavati kako vaše dijete raste. Prije montaže ili uporabe dječje sjedalice pozorno pročitatte upute.

polkupyörän vakautta ja ajo- ominaisuuksia, erityisesti ohjattaessa ja jarrutettaessa.

- Peitä kaikki näkyvissä olevat takasatalan jouseet.
- Kun ajat epätasaisessa maastossa, reunakivien, hidastustöyssyjen, portaiden jne. yli, lastenistuin altistuu voimakkaille voimille. Hidasta tällaisissa tilanteissa kävelynopeuteen.
- Kun ajat ensimmäistä kertaa istuin asennettuna, koeajo polkupyörällä turvallisessa/hiljaisessa ympäristössä ennen päätielle ajamista.

## VAROITUKSET

- Älä kiinnitä ylimääräisiä laukkuja tai varusteita lastenistuimeen, sillä se saattaa aiheuttaa kokonaiskorimituksen nousun yli 22 kg. Suosittelemme, että ylimääräiset laukut kiinnitetään polkupyörän etuosaan.
- Älä mukauta lastenistuinta. Se kumoaa automaattisesti takuun ja valmistajan tuotevastuu raukeaa.
- Muista, että lapsen kuorma lastenistuimessa saattaa muuttaa polkupyörän tasapainoitettua ja sen käsittelyominaisuuksia erityisesti ohjattaessa ja jarrutettaessa.
- Varmista aina, että lapsen pää on tuettuna kallistetussa asennossa.
- Minkä tahansa halkeaman esiintyminen tai pinnan hajoaminen osoittaa, että istuimen käyttöä on päättynyt ja se on vaihdettava.
- Epävarmoissa tapauksissa on otettava yhteyttä ammattilaiseen.
- Tarkista aina istuimen pinnan lämpötila ennen käyttöä.
- Tämä lastenistuin ei sovi käyttöön urheilun aikana.
- Älä jätä polkupyörää pysäköidyksi lapsen jäädessä yksin istumaan istuimeen ilman valvontaa.

## KUNNOSSAPITO

- Käytä istuimen puhdistamiseen vain haaleaa saippuavettä.
- Jos istuin on ollut onnettomudessa, se on vaurioitunut, udonnut maahan tai jos polkupyörä on kaatunut istuimen ollessa siinä kiinni, ota yhteyttä jälleenmyyjään tarkastukseksi, voiko istuimen käyttöä jatkaa. Vahingoittuneet osat on aina vaihdettava. Ota yhteys jälleenmyyjään, jollat ole varma miten kiinnitit uudet osat.

Vihje Jos haluat käyttää istuinta kahdessa eri pyörässä, hanki ylimääräiset pidikkeet polkupyöräliikkeestä.

**Toivotamme teille mukavia yhteisiä pyöräretkiä.**

**Spremite ove upute na sigurno mjesto. Bit će vam potrebne ako nabavite dodatne dijelove za dječju sjedalicu.**

## MONTAŽA

- Može se montirati na bicikle s

promjerom cijevi okvira od 28-40 mm.

- Ne može se montirati tamo gdje se ovalnim ili četvrtastim cijevima.
- Ne može se montirati tamo gdje je nosač prtljažnika širi od 160 mm. (Imajte na umu da se nosač za prtljagu može izvaditi prije postavljanja dječjeg sjedala.)
- Ne može se montirati na cikluse opremljene amortizerima.
- Može se postaviti na bicikle sa i bez nosača prtljage. Ako sumnjate u to da će sjedalo stati, preporučujemo da potražite informacije od dobavljača bicikla.
- Sjedalo mora biti montirano samo na bicikl koji je prikladan za ovakvu vrstu tereta. Pitaajte svog dobavljača bicikala za detaljni savjet.
- Provjerite jesu li pričvrсни vijci dobro zategnuti i provjeravajte ih u redovitim intervalima.
- Dječja sjedalica je montirana na cijevi okvira bicikla s nosačem (7). Vijci moraju biti dovoljno zategnuti da učvršćuju sjedalo i sprječje njegovo klizanje. Neka bude pravilo provjeriti to prije nego što započnete putovanje biciklom.
- Za optimalnu udobnost i sigurnost djeteta, osigurajte da se sjedalo ne nagne naprijed, tako da dijete ne bi kilizlo s njega.
- Kun ajat epätasaisessa maastossa, reunakivien, hidastustöyssyjen, portaiden jne. yli, lastenistuin altistuu voimakkaille voimille. Hidasta tällaisissa tilanteissa kävelynopeuteen.
- Varmista aina, että istuimen pinnan lämpötila ennen käyttöä.

## UPORABA

- Vozači bicikla u pravilu moraju biti stariji od 16 godina kako bi smjeli prevoziti dječju biciklom. Raspitajte se o nacionalnim zakonima i propisima.
- Dječja sjedalica odobrena je za djecu u dobi od oko 9 mjeseci do 6 godina ili maksimalne mase 22 kg. Redovito provjeravajte masu i veličinu djeteta kako se ne bi prekoračila maksimalno dopuštena nosivost sjedalice.
- Ne prevozite djecu koja su premlada da sjede u dječjoj sjedalici. Djeca moraju biti u stanju dulje vrijeme sjediti bez ičije pomoći, a najmanje tijekom planiranog trajanja vožnje. Poštujte preporučenu minimalnu dob. U slučaju sumnje savjetujte se s pedijatrom.
- Provjerite da dijete dijelovima tijela ili odjećom ne može doći u doticaj s pokretnim dijelovima sjedalice ili bicikla i ponavljajte tu provjeru kako dijete raste. Postoji opasnost da mu se stopalo zaglavi u kotaču ili u oprugama sjedalice i u kočnom mehanizmu. Dječja sjedalica pruža dobru zaštitu bokova i stopala. Ipak preporučujemo da nabavite i montirate zatvoreni štitnik kotača i lanca. Te dijelove možete nabaviti od trgovca biciklima.
- Provjerite da na biciklu nema oštrih predmeta, kao što su krajevji žica, na kojima se dijete može ozlijediti.
- Provjerite da zatezni sustav nije labav ili da se ne može uglaviti za pomične dijelove, naročito za kotače. To vrijedi i ako bicikl vozite bez djeteta u sjedalici.
- Uvijek rabite sigurnosni pojas i zatezni sustav kako bi dijete bilo sigurno u sjedalici.
- Dijete u sjedalici mora biti odjeveno toplije od vozača.

- Prikladnom vodonepropusnom odjećom zaštitite dijete od kiše.
- Ne zaboravite staviti dječju kacigu koja je u skladu s normom EN 1078:2012 +Al:2012 prije početka vožnje biciklom.
- Imajte na umu da se dječja sjedalica može jako zagrijati ako stoji na suncu. Provjerite to prije nego što u nju stavite dijete.
- Skinite sjedalicu ako bicikl transportirate autom (izvan vozila). Turbulencije zraka mogu oštetiti sjedalicu ili olabaviti njezina učvršćenja, što može uzrokovati nezgode.
- Imajte na umu da opterećenje djeteta u dječjoj sjedalici može promijeniti stabilnost i karakteristike upravljanja biciklom, posebno prilikom upravljanja i kočenja.
- Pokrijte svu izloženu oprugu zateznog sjedala.
- Prilikom prve vožnje s montiranim sjedalom, isprobajte bicikl u sigurnom/mirnom okruženju prije vožnje glavnom cestom.

## UPOZORENJA

- Na dječju sjedalicu ne pričvršćujte dodatnu prtljagu ili dodatne uređaje jer se time može prekoračiti maksimalna nosivost od 22 kg. Preporučujemo da dodatnu prtljagu pričvrstite na prednju stranu bicikla.
- Ne mijenjajte dječju sjedalicu. Time će automatski prestatii valjanost jamstva te proizvođačke odgovornosti za proizvod.
- Imajte na umu da težina djeteta u sjedalici može umanjiti stabilnost bicikla i otežati njegovo rukovanje, naročito pri skretanju i kočenju.
- Bicikl s djetetom u sjedalici nikad ne ostavljajte bez nadzora.
- Bilo kakav oblik pukotine ili ako površina počne propadati, to ukazuje na to da je dosegnut vijek trajanja sjedala i da ga treba zamijeniti. U slučaju sumnje obratite se stručnjaku.
- Uvijek provjerite temperaturu površine sjedala prije bilo kakve upotrebe.
- Uvijek osigurati da u nagnutom položaju djetetova glava bude poduprta.
- Ova dječja sjedalica nije prikladna za korištenje tijekom sportskih aktivnosti.

## ODRŽAVANJE

- Za čišćenje sjedalice uporabite samo mlaku otopinu sapunice.
- Ako je sjedalica sudjelovala u nesreći, ako je oštećena, pala na pod ili ako je bicikl s pričvršćenom sjedalicom pao, obratite se trgovcu kako bi provjerio je li sjedalica i dalje uporabiva. Oštećene dijelove uvijek je potrebno zamijeniti. Obratite se trgovcu ako niste sigurni kako montirati nove dijelove.

Savjeti! Sjedalo možete lako prenijeti na drugi bicikl pomoću druge konzole.

**Želimo vama i vašem djetetu mnogo ugodnih vožnji biciklom sa sjedalicom tvrtke Hamax!**

# HU Felhasználói útmutató

Gratulálunk a Hamax kerékpáros gyermekülés megvásárlásához. Most már egy olyan kényelmes és biztonságos gyermeküléssel rendelkezik, amit folyamatosan hozzáállíthat gyermeke növekedéséhez.

A gyermekülés felszerelése vagy használata előtt gondosan olvassa végig az útmutatót.

**Biztonságos helyen őrizze ezt az útmutatót, mert hasznára válhat, ha később kiegészítő felszerelést vásárol a gyermeküléshez.**

## FELSZERELÉS

- 28-40 mm átmérőjű csövekből készült kerékpárvázra szerelhető fel.
- Nem szerelhető fel ovális vagy szögletes keresztmetszetű csövekből álló vázra rendelkező kerékpárokra.
- Nem szerelhető fel, ha a csomagtartó szélesebb 160 mm-nél. (Megjegyezzük, hogy a gyermekülés felszerelése előtt a csomagtartó eltávolítható.)
- Nem szerelhető fel lengéscsillapítóval rendelkező kerékpárokra.
- Felszerelhető csomagtartós vagy anélkül kerékpárokra is.
- Ön nem biztos benne, hogy az ülés az Ön kerékpárján használható-e, érdemes tanácsot kérnie a kerékpárt árusító szaküzletben.
- Az ülés csak olyan kerékpárra erősíthető fel, mely alkalmas az ilyen típusú terheléshez. Kérjük, részletes tanácsért keresse fel kerékpárja forgalmazóját.
- Győződjön meg arról, hogy a konzol csavarjai jól meg vannak húzva, és rendszeresen ellenőrizze őket.
- A gyermekülést a (7) konzol rögzíti a kerékpár vázszerkezetéhez. A csavarokat elég erősen húzza meg az ülés biztonságos rögzítéséhez, hogy ne csúszkáljon. Ennek ellenőrzését tekintse alapelvnek, mielőtt elindul a kerékpárral.
- A gyermek optimális kényelme és biztonsága érdekében ügyeljen, hogy az ülés ne lejtessen előrefelé, különben a gyermek kicsúszhat az ülésből.
- A Hamax azt ajánlja, hogy a háttámla legyen kissé hátrafelé megdöntve.
- Ellenőrizze a kerékpár minden alkatrészét, hogy megfelelően működnek-e, ha az ülés fel van szerelve.

## HASZNÁLAT

- Csak 16 évnél idősebb személyek vihetnek gyerekeket a kerékpáron.
- Ellenőrizze a nemzeti törvényeket és szabályozásokat.
- Az ülés kb. 9 hónapos kortól 6 éves korig, vagy legfeljebb 22 kg testsúlyig használható. Rendszeresen ellenőrizze, hogy a gyermek súlya és mérete nem haladja-e meg az ülés maximális kapacitását.
- Ne szállítson olyan gyermeket, aki a minimális életkort is figyelembe véve túl fiatal ahhoz, hogy biztonságosan üljön az ülésben. Csak olyan gyermeket szállítson, aki segítség nélkül képes hosszabb ideig, de legalább a tervezett

- kerékpárút végéig ülő helyzetben lenni.
- Ellenőrizze, hogy a gyermek bármely testrészre vagy ruhadarabra véletlenül nem érintkezik-e az ülés vagy a kerékpár valamely mozgó alkatrészével, és ahogy a gyermek fejlődik, ezt az ellenőrzést ismételje meg, mert fennáll a veszély, hogy a gyermek lába beakad a kerékbe és a fékszerkezet vagy a rugós nyereg részeibe. Az ülés jól véd oldalirányban és a gyermek lábainál. Azonban ajánlatos egy zárt kerékvédőt/láncvédőt vásárolni és felszerelni. Ezeket az eszközöket a kerékpárt forgalmazó kereskedőnél lehet megvásárolni.
- Ellenőrizze, hogy nincsenek-e hegyes tárgyak, például felhasadt bowdenek a kerékpáron, amelyek a gyermek sérülését okozhatják.
- Ellenőrizze, hogy a biztonsági öv rendszer nem laza-e vagy nem akadhat-e be a mozgó alkatrészekbe, főként a kerekébe, beleértve azt az esetet is, amikor a kerékpárral gyermek nélkül közlekedik.
- Mindig használja a biztonsági övet/visszatarató rendszert, hogy a gyermek az ülésben maradjon.
- Az ülésben ülő gyermeket a vezetőhöz képest sokkal melegebben kell felöltöztetni.
- A gyermeket megfelelő vízálló ruházattal védje az eső ellen.
- Ne felejtse el feltenni a gyermekre az EN 1078:2012+Al:2012 szabványnak megfelelő bukósisakot, mielőtt elindulna kerékpározni.
- Ne feledje, a gyermekülés a napsütésben nagyon felmelegedhet, ezért ellenőrizze ezt, mielőtt a gyermeket beleülteti.
- Amikor a kerékpárt autóval szállítja (az autón kívül), az ülést szerelje le. A fellépő turbulencia károsíthatja az ülést vagy meglazíthatja a kerékpárhoz rögzítő elemeket, és ez balesethez vezethet.
- Ne feledje, hogy a gyermekülésben utazó gyermek súlya megváltoztathatja a kerékpár stabilitását és kezelhetőségét, különösen kormányzás és fékezés közben.
- Fedje le a nyereg kiálló hátsó rugóját.
- Durva terepen, járdaszegélyeken, sebességkorlátozókon, lépcsőkön stb. haladva a gyermekülés rendkívül erőseknek van kitéve. Ilyen helyzetekben lassítson gyalogos sebességre.
- Amikor először kerékpározol felszerelt üléssel, próbáld ki a kerékpárt biztonságos/csendes környezetben, mielőtt a főúton közlekednél.

## FIGYELMEZTETÉSEK

- Ne erősítsen a gyermeküléshez más csomagot vagy felszerelést, mert emiatt a teljes terhelés meghaladhatja a 22 kg-ot. Azt ajánljuk, hogy a külön csomagot a kerékpár elejéhez rögzítse.
- Ne változtassa meg a gyermekülést. Emiatt a garancia automatikusan érvényét veszti, és a gyártó termékkel kapcsolatos kötelezettsége megszűnik.
- Vegye figyelembe, hogy a kerékpár egyensúlya és irányítási jellemzői - különösen kanyarodásnál és fékezésnél

- az ülésben elhelyezkedő gyermek súlyától megváltoznak.
- Soha ne hagyja felülgyeolt nélkül leállítva a kerékpárt, ha a gyermek az ülésben ül.
- Bármilyen repedés vagy a felület deformálódásának jele, hogy az ülés elérte élettartamának végét, és ki kell cserélni. Kétség esetén szakemberhez kell fordulni.
- Használat előtt mindig ellenőrizze az ülés felületének hőmérsékletét.
- Mindig győződjön meg arról, hogy gyermeke feje meg van támasztva fekvő helyzetben.
- Ez a gyermekülés nem alkalmas HU Felhasználói útmutató sporttevékenységek során történő használatra.

## KARBANTARTÁS

- Az ülés tisztításához csak langyos szappanos vizet használjon.

# IT Manuale d'uso

Congratulazioni per l'acquisto del seggiolino per biciclette Hamax. Ora avete un seggiolino sicuro e confortevole, adattabile man mano che il vostro bambino cresce. Leggere attentamente le istruzioni prima di procedere al montaggio o all'uso del seggiolino.

**Conservare accuratamente le presenti istruzioni, vi saranno d'aiuto se in futuro acquirerete attrezzature per il seggiolino.**

## INSTALLAZIONE

- Può essere montato su biciclette con tubo del telaio di diametro compreso tra 28 e 40 mm.
- Non può essere montato su biciclette con telaio ovale o quadrato.
- Non può essere montato se il portapacchi ha una larghezza superiore a 160 mm. (Si tenga presente che il portapacchi può essere smontato prima del montaggio del seggiolino).
- Non può essere montato su biciclette dotate di ammortizzatori.
- Può essere usato su biciclette dotate di ripiani portapacchi.
- In caso di dubbi sull'adeguatezza del seggiolino, consigliamo di rivolgersi al fornitore della bicicletta per informazioni.
- Il seggiolino deve essere sempre montato su una bicicletta adatta a questo tipo di peso. Rivolgersi al fornitore della propria bicicletta per informazioni dettagliate.
- Controllare che le viti dell'attacco siano ben strette, e ricontrollarle in seguito ad intervalli regolari.
- Il seggiolino viene sistemato con l'attacco (7) sul telaio tubolare della bicicletta. Le viti di fissaggio devono essere serrate bene affinché il seggiolino sia assicurato e non si sposti.
- Osservare sempre queste istruzioni prima di usare la bicicletta.
- Per il massimo comfort e la sicurezza del bambino, assicurarsi che il seggiolino non scivoli in avanti, in modo che il bambino non tenda a scivolare fuori. Hamax consiglia di fare in modo che lo schienale sia leggermente reclinato.

- Ha az ülés olyan kerékpárra volt felszerelve, amely balesetben vett részt, megsérült, leesett a földre, vagy a kerékpárral estelek, amikor fel volt szerelve az ülés, akkor forduljon a szaküzlethez, és ellenőriztesse, hogy még használható-e az ülés. A sérült alkatrészeket mindig cserélje le. Ha nem biztos abban, hogyan kell az új alkatrészeket felszerelni, kérdezzen a szaküzletből.

**Tipp!** Egy másik konzol használatával könnyen áthelyezheti az ülést egy másik kerékpárra.

**Sok élménydús kerékpártúrát kívánunk Önnek és gyermekének a Hamax gyermekülés használatával!**

- Controllare tutte le parti della bicicletta per verificare che funzionino correttamente con il seggiolino montato.

## UTILIZZO

- Per trasportare il bimbo sulla bicicletta, il ciclista deve normalmente avere più di 16 anni. Consultare le leggi ed i regolamenti del proprio Paese a questo proposito.
- Il seggiolino è approvato per bambini con età compresa tra circa 9 mesi e 6 anni, oppure massimo 22 kg di peso. Assicurarsi di controllare di tanto in tanto che il peso e le dimensioni del bambino non superino la capacità massima del seggiolino.
- Non trasportare bambini troppo piccoli per sedere in modo sicuro sul seggiolino. Rispettare il limite di età minimo.
- Trasportare solo bambini in grado di sedersi autonomamente per un periodo di tempo prolungato, tanto a lungo quanto previsto per il giro in bici.
- Assicurarsi che non vi sia la possibilità che il corpo o gli indumenti del bambino entrino in contatto con qualsiasi parte mobile del seggiolino odella bici; e ricontrollare periodicamente man mano che il bambino cresce, per via del rischio di intrappolamento dei piedi tra le ruote tra i meccanismi dei freni o neiseggiolini a molle della bici. Il seggiolino dà una buona protezione laterale per i piedi. Tuttavia, si consiglia di acquistare e montare una copricatena/copri ruota. Questi possono essere acquistati presso un rivenditore di biciclette.
- Controllare che sulla bicicletta non vi siano oggetti taglienti o appuntiti, come dei cavi spezzati, che possano ferire il bambino.
- Assicurarsi che le cinture di sicurezza non siano lente o possano intrappolarsi in parti in movimento, in particolare nelle ruote, anche quando si utilizza la bici senza un bambino seduto sul seggiolino.
- Utilizzare sempre la cintura di sicurezza, assicurandosi che il bambino sia ben legato al seggiolino.
- Il bambino seduto sul seggiolino dovrebbe indossare vestiti più pesanti rispetto a chi pedala.
- È opportuno proteggere il bambino

*dalla pioggia con adeguati indumenti impermeabili.*

- Ricordarsi di far indossare al bambino un casco conforme alla norma EN 1078:2012+Al:2012 prima di iniziare la gita in bicicletta.*

• *Tenere presente che il seggiolino può diventare molto caldoso esposto al sole, pertanto controllarloprima di posizionarvi il bambino.*

• *Quando si trasporta la bici con la macchina (fuori dalla macchina) rimuovere il seggiolino. Le turbolenze d'aria potrebbero danneggiare il seggiolino o allentare i suoi attacchialla bici, e ciò potrebbe causare incidenti.*

• *Tenere presente che il carico di un bambino sul seggiolino può alterare la stabilità e le caratteristiche di manovrabilità della bicicletta, in particolare durante la sterzata e la frenata.*

- Coprire eventuali molle in sporgenza sul retro del sellino.*

• *Quando si attraversano terreni accidentati, cordoli, dossi, scale ecc., il seggiolino è esposto a forze estreme. In tali situazioni, rallentare fino a raggiungere una velocità pari a quella di un pedone.*

• *Quando si usa la bicicletta per la prima volta con il seggiolino montato, effettuare un giro di prova in un ambiente sicuro e tranquillo prima di guidarla sulla strada principale.*

### AVVERTENZE

- Non fissare bagagli oattrezzature supplementari al seggiolino, poiché ciòpotrebbe portare al superamento dei 22 kg. Consigliamodi fissare qualsiasi bagaglio supplementare sullaparte anteriore della bicicletta*

• *Non modificare il seggiolino.*

*Ciòannullerebbe automaticamente la*

## KO 사용자 설명서

Hamax 자전거 아동용 시트를 구입해 주셔서 감사합니다. 본 제품은 안전하며 안심할 수 있는 아동용 시트입니다. 본 제품은 사용 중 아이가 성장하여도 알맞게 조절할 수 있습니다.

아동용 시트의 조립 또는 사용 전 사용 설명서를 주의 깊게 읽으십시오.

**본 사용 설명서는 안전한 곳에 보관하십시오. 향후 아동용 시트에 사용되는 추가 장비를 구입할 때 참조해야 할 수 있습니다.**

Hamax 자전거 아동용 시트를 구입해 주셔서 감사합니다. 본 제품은 안전하며 안심할 수 있는 아동용 시트입니다. 본 제품은 사용 중 아동이 성장하여도 알맞게 조절할 수 있습니다.

아동용 시트의 조립 또는 사용 전 사용 설명서를 주의 깊게 읽으십시오.

**본 사용 설명서는 안전한 곳에 보관하십시오. 향후 아동용 시트에 사용되는 추가 장비를 구입할 때 참조해야 할 수 있습니다.**

### 설치

- 프레임 튜브 직경이 28-40 mm 인 자전거에 장착 할 수 있습니다.
- 타원형 또는 사각 튜브가있는 자전거에는 장착 할 수 없습니다.
- 수하물 캐리어가 160mm보다 넓은 곳에는 장착 할 수 없습니다. (어린이 시트를 장착하

validità della garanzia e laresponsabilità per il prodotto da parte del produttore.

- Tenere presente che il carico di un bambinosul seggiolino ha influenza sull'equilibrio della biciclettee sulle caratteristiche del movimento, specialmente durantele diverse manovre e frenate.**

• **Non lasciare mai la bici parcheggiata con un bambino seduto sul seggiolino.**

• **Qualsiasi tipo di crepa o se la superficie inizia a decomporsi, significa che il seggiolino ha raggiunto la sua durata utile e deve essere sostituito. In caso di dubbi, contattare un professionista.**

• **Controllare sempre la temperatura superficiale del seggiolino prima di qualsiasi utilizzo.**

• **Assicurarsi sempre che la testa del bambino sia sostenuta nella posizione reclinata.**

• **Questo seggiolino non è adatto all'uso durante attività sportive.**

### MANUTENZIONE

• **Per la pulizia del seggiolino usare solo acqua tiepidiae sapone.**

• **Se il seggiolino è stato coinvolto in un incidente, è danneggiato, è caduto per terra o se la bicicletta è caduta con il seggiolino attaccato, contattare il rivenditore per verificare che possa ancora essere utilizzato. Le parti danneggiate devono sempre essere sostituite. Contattare il rivenditore se non si è sicuri di come montare i pezzi nuovi.**

*Consiglio! Con un attacco in più è possibile spostare facilmenteil seggiolino da una bicicletta all'altra.*

**Auguriamo a voi e al vostro bambino tantopiacere in bici con il seggiolino Hamax!**

기 전에 수하물 캐리어를 제거 할 수 있습니다.)

- 쇼크 업소버 장착 사이클에는 장착 할 수 없습니다.
- 수하물 캐리어가 있거나없는 자전거에 장착 할 수 있습니다. 좌석이 잘 맞지 시 확실하지 않은 경우 자전거 공급 업체에 문의하십시오.

• 좌석은 이런 종류의 하중에 적합한 자전거에만 장착해야합니다. 자세한 내용은 자전거 공급 업체에 문의하십시오.

• 브레이크 나사가 제대로 조여 졌는지 정기적으로 확인하십시오.

• 어린이 시트는 브레이크 (7)를 사용하여 자전거의 프레임 튜브에 장착됩니다. 시트를 단단히 고정하고 미끄러지지 않도록 나사를 세계 조여야합니다. 자전거 여행시 시작하기 전에 이를 확인하는 것이 좋습니다.

• 어린이의 편안함과 안전을 위해 좌석이 앞으로 기울어지지 않도록하여 어린이가 미끄러져 나오지 않도록하십시오.

• 울퉁불퉁한 지형, 언덕, 과속방지턱, 계단 등을 통과할 때 유아용 시트는 극심한 충격에 노출됩니다. 이러한 상황에서는 자전거를 보행 속도로 감속하십시오.

• 자전거 좌석이 장착 된 자전거의 모든 부품이 올바르게 작동하는지 점검하십시오.

### 사용

• 자전거가 아동을 태우는 경우, 자전거 사용자는 반드시 16세 이상인 되어야 합니다. 사용자

• 국가의 법규와 규정을 준수하십시오.

• 아동용 시트는 연령 약 9개월 이상부터 6세

이하 또는 최대 체중 22 kg 미만의 아동을 위해서 승인을 받았습니다. 때때로 아동용 체중과 키를 확인하여 본 시트의 최대 용량을 초과하지 않는 것을 확인하십시오.

• 시트에 안전하게 착석하지 못하는 너무 어린 아동을 태우지 마십시오. 아동은 보조를 받지 않은 상태에서 시간간 (최소한 예정된 자전거를 타는 시간 동안) 착석할 수 있어야 합니다. 당시가 권장하는 최소 연령을 준수하십시오.

본 사항에 확신이 없는 경우에는 소아과 의사에게 문의하십시오.

• 아동의 신체나 옷이 자전거의 움직이는 부품이나 인자에 까지 않도록 확인하시고, 특히 바퀴나 브레이크 부품, 스프링 안장에 발이 끼일 위험이 없으니 아이의 성장과 함께 주기적으로 확인하십시오. 유아용 안장은 측면과 발을 잘 보호하지만, 페쇄형 휠 가드 / 체인 가드를 구입하여 장착하는 것을 권장합니다. 이는 자전거 부품 판매처에서 구입할 수 있습니다.

• 자전거에서 예를 들어, 갈라진 와이어 부품 등과 같이 아동에게 상해를 유발할 수 있는 날카로운 부분이 없는지 확인하십시오.

• 고정 시스템이 헐리지 않은지 그리고 (특히, 바퀴와 같은) 움직이는 부품에 말려들 가능성이 없는지 확인하십시오. 아동이 시트에 착석하지 않은 경우까지 고려하여 확인하십시오.

• 안전 벨트/고정 시스템용 항상 사용하여 하며, 아동이 시트에 고정된 것을 확인하십시오.

• 아동용 시트에 착석한 아동은 자전거 사용자보다 더 따뜻한 의복을 착용해야 합니다.

• 비가 내리는 경우 착석한 아동은 적절한 방수 의복을 착용해야 합니다.

• 자전거를 운행하기 전 아동은 아동용 안전모를 반드시 착용해야 합니다.

• 직사 일광을 받는 아동용 시트는 고온이 될 수 있는 점을 잊지 마십시오. 아동을 착석시키기 전 아동용 시트의 온도를 반드시 점검하십시오.

• 차량을 이용하여 (차량 외부에서) 자전거를 운송하는 경우, 본 시트는 탈착하십시오. 급격한 공기 유동으로 인하여 시트가 손상되거나 자전거와 연결장치가 손실되어 사고가 발생할 수 있습니다.

• 유아용 시트에 어린이가 탑승하면 자전거의 안정성과 조종 특성, 특히 조향 및 제동 시에 변화가 생길 수 있음을 유의하십시오.

• 노출된 뒷좌석 스프링은 모두 덮여주십시오.

• 안장을 장착한 상태로 처음 주행할 때는, 주요 도로에서 주행하기 전에 안전한 조용한

## NL Gebruikershandleiding

*Gefeliciteerd voor uw aankoop van het Hamax fiets kinderzitje. U beschikt nu over een comfortabel en veilig kinderzitje, dat kan worden aangepast naarmate uw kind groeit.*

*Lees deze instructies aandachtig, voor u begint met de montage en/of gebruik van het kinderzitje.*

**Bewaar deze instructies op een veilige plaats, aangezien deze nuttig zullen zijn indien u later bijkomende uitrusting wil aanschaffen voor uw kinderzitje.**

### INSTALLATIE

• *Kan gemonteerd worden op fietsen met framebuisdiameter tussen 28 en 40 mm.*

• *Kan niet gemonteerd worden op fietsen met ovale of rechthoekige neerwaartse buizen.*

• *Kan niet gemonteerd worden indien de bagagedrager breder is dans 160 mm.(De bagagedrager kan echter gedemonteerd worden vooraleer het kinderzitje te monteren).*

• *Kan niet gemonteerd worden op fietsen*

• *환경에서 시운전을 하십시오.*

### 경고

• **경고: 아동용 시트에 추가 짐판 또는 다른 장치를 부착하지 마십시오. 본 사항을 준수하지 않으면 전체 하중이 22 kg을 초과할 수 있습니다. 추가 짐판은 자전거의 전면에 부착할 것을 권장합니다.**

• **경고: 아동용 시트를 개조하지 마십시오. 본 사항을 준수하지 않으면 보증 사항은 자동으로 무효화되고 제조업체의 관련 의무는 취소됩니다.**

• **경고: 아동용 시트에 착석하는 아동의 체중에 의해서 자전거의 안정성 및 조차 특성은 (특히, 조향 및 제동)이 바뀔 수 있는 점에 유의하십시오.**

• **경고: 아동용 시트에 아동이 착석한 상태에서 자전거를 세워두고 떠나면 절대로 안 됩니다.**

• **굴절이 생기거나 표면이 손상되어 시작하면 변경의 수명이 다한 것이므로 교체해야 합니다. 의심스러운 경우에는 전문가에게 문의하십시오.**

• **사용 전에는 항상 변경 표면의 온도를 확인하십시오.**

• **아이의 머리가 항상 기대어 앉은 자세를 유지하도록 하십시오.**

• **이 유아용 의자는 운동 중 사용하기에 적합하지 않습니다.**

### 유지 보수

• **시트를 청소할 때는 미지근한 비눗물만 사용하십시오.**

• **사고 시 시트에 충격이 가해졌거나, 시트가 손상되었거나 바닥에 떨어진 적이 있거나, 또는 자전거와 시트가 함께 바닥에 떨어진 적이 있을 경우, 판매자에게 연락하여 계속 사용할 수 있는지 문의하십시오. 손상된 부분은 반드시 교체해야 합니다. 새로운 부품을 장착하는 방법을 확실하게 알지 못하는 경우에는 판매자에게 문의하십시오.**

• **팁! 추가 브래킷을 사용하면 자전거 두 대 사이에 안장을 쉽게 옮길 수 있습니다.**

**Hamax 아동용 시트를 사용하여 귀하와 아동이 안전한 자전거 생활을 즐기시기 바랍니다!**

## Gebruikershandleiding

*met schokdempers.*

• *Kan gemonteerd worden op fietsen met of zonder bagagedrager.*

• *Indien u enige twiifel heeft over de montagemogelijkheid van het kinderzitje,raden wij aan dat u zich informeert bij de fabricant van uw fiets.*

• *Het zitje mag enkel op fietsen worden gemonteerd die aan een dergelijke belasting kunnen weerstaan. Raadpleeg uw fietshandelaar voor meer informatie hierover.*

• *Verzeker er u van dat de beugelschroeven goed aangespannen zijn en controleer regelmatig de spanning.*

• *Het kinderzitje wordt met de beugel (7) op het kader van de fiets gemonteerd. De schroeven dienen voldoende aangespannen zijn om het zitje stevig op plaats te houden en wegglijden te vermijden.*

• *Maak er een gewoonte van dit te controleren voor elke rit.*

• *Voor optimaal comfort en veiligheid van het kindje dient u zich ervan te verzekeren dat het zitje niet naar voren helt, zodat het kindje er niet uit kan glijden.*

• *Hamax raad aan dat de rugleuning lichtjes naar achter zou hellen.*

- Controleer of alle onderdelen van de fiets correct werken wanneer het kinderzitje is gemonteerd.

## GEBRUIK

- Om een kind te vervoeren met het kinderzitje moet de fietser tenminste 16 jaar oud zijn. Raadpleeg de lokale wetgeving en reglementeringen.
- Het kinderzitje is goedgekeurd voor kinderen van ongeveer 9 maanden oud tot 6 jaar of 22 kg gewicht. Controleer regelmatig het gewicht van het kindje en verzekeer er u van dat het gewicht en de grootte van het kindje de maximale capaciteit van het zitje niet overschrijden.
- Vervoer nooit een kindje dat te jong is om veilig in het zitje te zitten omwille van de ouderdom van het kindje. Vervoer enkel kindjes die onafhankelijk en gedurende langere tijd (tenminste even lang als de duur van de fietssrit) rechtop kunnen zitten.
- Verzekeer er u van dat geen enkel lichaamsdeel of kledingstuk van het kindje in contact kan komen met bewegende delen van de fiets of het zitje en dit ook regelmatig te controleren naarmate het kindje groeit, omwille van de gevaren die de draaiende wielen voor de voeten inhouden en zadelveren voor de vingers. Het kinderzitje heeft een goede bescherming aan de zijkant en voor de voeten. Niettegenstaande raden wij aan dat u een gesloten wiel/ketting beschermer aanschaft en monteert. U kan deze onderdelen bij uw fietshandelaar aanschaffen.
- Controleer of er zich geen scherpe voorwerpen, zoals uitgerafelde kabels, op de fiets bevinden die uw kindje kunnen kwetsen.
- Verzekeer er u van dat het harnesssysteem niet loszit of in bewegende delen van de fiets zoals de wielen kan verstrengeld raken, zelfs wanneer er zich geen kindje in het zitje bevindt.
- Gebruik altijd de veiligheidsriemen of het harnesssysteem om u ervan te verzekeren dat het kindje niet uit het zitje kan loskomen.
- Een kindje dat wordt vervoerd in het kinderzitje dient warmer te zijn aangekleed dan de fietser zelf.
- Bescherm uw kind steeds van de weersomstandigheden met gepaste, regenbestendige kledij.
- Vergeet niet, voordat u een rit gaat maken, uw kindje een fietshelm op te doen die voldoet aan de norm EN 1078:2012 +A1:2012.
- Vergeet niet dat het kinderzitje heet kan worden wanneer het in volle zon staat. Controleer de temperatuur van het zitje voordat u het kindje erin zet.
- Wanneer u de fiets met een wagen gaat vervoeren (aan de buitenzijde van de

wagen), verwijder dan eerst het zitje. De turbulenties kunnen het mandje of het bevestigingssysteem van de fiets losmaken, wat ongevallen zou kunnen veroorzaken.

- Wees bewust van het feit dat het gewicht van uw kind de stabiliteit en het gedrag van de fiets sterk kan beïnvloeden, vooral wat bij het remmen en sturen.
- Scherm zadelveren behoorlijk af.
- Bij het rijden over ruw terrein, steopranden, verkeersdrempels, trappen enz. wordt het kinderzitje blootgesteld aan extreme krachten. Rem in dergelijke situaties af tot een langzame loopsnelheid.
- Maak eerst een proefrit met het zitje op de fiets op een rustige straat voordat u de grote weg op gaat.

## WAARSCHUWINGEN

- Bevestig geen extra lading of uitrusting aan het kinderzitje aangezien op die manier de totaal toegelaten last van 22 kg zou kunnen overschreden worden. Wij raden aan toekomstige bagage aan de voorkant van de fiets te bevestigen.
- Breng nooit wijzigingen aan het kinderzitje aan. Dit zou onmiddellijk de garantie ongeldig maken en alle productverantwoordelijkheid van de fabrikant te niet doen.
- Het fietsen voelt anders met een kind in het zitje. Vooral wat betreft de balans, sturen en remmen.
- Laat uw fiets nooit geparkeerd staan als er een kindje in het zitje zit.
- Barsten of beschadigingen in het oppervlak van het zitje geven aan dat het product aan het einde van de gebruiksduur is en moet worden vervangen. Raadpleeg bij twijfel een fietsdealer.
- Zorg er altijd voor dat in achteruit geklapt positie het hoofd van uw kind geschikt wordt ondersteund.
- Dit kinderzitje is niet geschikt voor gebruik tijdens sportactiviteiten.

## ONDERHOUD

- Gebruik enkel lauwwarm zeepwater om het zitje te reinigen.
- Indien het kinderzitje betrokken was bij een ongeval, is beschadigd, op de grond is gevallen of de fiets met kinderzitje erop is gevallen, contacteer dan uw handelaar om na te gaan of het nog kan worden gebruikt. Beschadigde onderdelen moeten altijd worden vervangen. Raadpleeg uw handelaar indien u niet weet hoe de onderdelen te monteren.

*Tip!* Met een extra beugel kan u het kinderzitje gemakkelijk van één fiets naar een andere overplaatsen.

**Wij wensen u en uw kindje vele leuke fietstochten toe met uw Hamax kinderzitje!**

**Przechowuj tę instrukcję w bezpiecznym miejscu, ponieważ może być ona w przyszłości przydatna w razie nabycia dodatkowego wyposażenia fotelika.**

## MONTAŻ

- Fotelik może być montowany do

rowerów o średnicy rury podsiodłowej wynoszącej 28-40 mm.

- Fotelik nie może być montowany do rowerów z owalnymi lub prostokątnymi rurami podsiodłowymi.
- Fotelik nie może być montowany do rowerów z bagażnikiem szerszym niż 160 mm. (Należy pamiętać, że bagażnik można zdjąć przed zamontowaniem fotelika.)
- Fotelik nie może być montowany do rowerów wyposażonych w ramy amortyzowane.
- Fotelik może być montowany do rowerów z bagażnikiem lub bez.
- W razie jakichkolwiek wątpliwości dotyczących tego, czy bagażnik będzie pasować, zalecamy zasięgnięcie dodatkowych informacji od dostawcy roweru.
- Należy regularnie sprawdzać, czy śruby śruby uchwytu mocującego są prawidłowo dokręcone.
- Fotelik jest mocowany na rurze podsiodłowej roweru za pomocą uchwytu mocującego (7). Śruby muszą być dostatecznie mocno dokręcone, aby zapewnić poprawną pozycję fotelika i uniemożliwić jego wysunięcie się. Przed rozpoczęciem każdej podróży należy zawsze dokonać sprawdzenia śrub.
- W celu zapewnienia optymalnego komfortu i bezpieczeństwa dziecka należy upewnić się, czy fotelik nie przesuwają się do przodu, co może spowodować wysunięcie się dziecka. Hamax zaleca, aby oparcie było lekko przechylone do tyłu.
- Po zamontowaniu fotelika należy sprawdzić prawidłowe działanie wszystkich części roweru.

## UŻYTKOWANIE

- Przewożenie dziecka w foteliku dozwolone jest tylko przez osobę, która ukończyła 16 lat. Należy przy tym stosować się do przepisów ruchu drogowego obowiązujących w kraju użytkowania fotelika.
- Fotelik jest przeznaczony do przewożenia dzieci w wieku od 9 miesięcy do 6 lat lub o maksymalnej wadze 22 kg. Należy pamiętać, aby co jakiś czas sprawdzać, czy waga i wzrost dziecka nie przekraczają wartości pozwalających na użytkowanie fotelika.
- W foteliku nie należy przewozić dziecka w wieku niższym, niż dopuszczalny. W foteliku można przewozić tylko dziecko, które jest w stanie przebywać w nim przez dłuższy czas bez pomocy (co najmniej w trakcie planowanej podróży).
- Należy zawsze sprawdzić, czy części odzieży lub ciała dziecka nie mają kontaktu z ruchomymi elementami roweru. Należy także pamiętać o regularnych kontrolach w miarę wzrostu dziecka, z uwagi na ryzyko wkręcenia stóp w sprzyny lub włożenia palców do mechanizmu hamulca lub w sprzyny siodelka. Fotelik zapewnienia staranną ochronę boków ciała oraz stóp. Mimo to, zalecamy kupno i zamontowanie gęstej osłony na koło/łańcuch. Można ją nabyć

u lokalnego dostawcy.

- Należy także sprawdzić, czy przy rowerze nie znajdują się jakieś ostre elementy, które mogą skaleczyć dziecko (np. postrzępione końcówki liniek).
- Należy sprawdzić, czy system zabezpieczający nie jest obłożony lub też czy nie przedostał się pomiędzy ruchome części roweru, a zwłaszcza sprzyny (także podczas jazdy bez dziecka w foteliku).
- Zawsze stosować pas bezpieczeństwa/system zabezpieczający, w celu zagwarantowania bezpiecznego transportu dziecka w foteliku.
- Należy zabezpieczyć dziecko przed deszczem za pomocą odpowiedniego ubrania przeciwdeszczowego.
- Dziecko przewożone w foteliku powinno być ubrane cieplej niż rowerzysta.
- Przed rozpoczęciem jazdy na rowerze należy założyć dziecku kask zgodny z normą EN 1078:2012+A1:2012.
- Pod wpływem promieni słonecznych fotelik może nagrzać się do wysokiej temperatury. Prosimy o sprawdzenie tego przed umieszczeniem dziecka w foteliku.
- Fotelik należy zdemontować na czas przewożenia roweru samochodem (na zewnątrz). Zawierania powietrza mogą uszkodzić fotelik lub obłożać jego zamocowanie na rowerze, co w rezultacie może później doprowadzić do wypadku.
- Należy pamiętać, że obciążenie dziecka w foteliku może zmniejszyć stabilność i właściwości jezdne roweru, szczególnie podczas kierowania i hamowania.
- Każda osłona sprężyna siodelka wymaga osłony.
- Podczas przejazdu przez nierówny teren, krawężniki, progi zwalniające, schody itp. fotelik dziecięcy jest narazony na działanie ekstremalnych sił. W takich sytuacjach należy zwolnić do prędkości spacerowej.
- Przed pierwszą jazdą na drogach szybkiego ruchu, przetestuj rower z zamontowanym fotelikiem w bezpiecznych/spokojnych warunkach.

## OSTRZEŻENIA

- Nie dołączaj do fotelika dodatkowego bagażu lub wyposażenia, gdyż może to spowodować przekroczenie wartości dopuszczalnego obciążenia (22 kg). Zalecamy, aby dodatkowy bagaż był umieszczony na przodzie roweru
- Nie poddawać fotelika żadnym modyfikacjom. Takie działanie spowoduje automatyczne unieważnienie gwarancji oraz wygaśnięcie odpowiedzialności producenta.
- Należy pamiętać, że ciężar dziecka w foteliku wpływa na stabilność i charakterystykę jazdy rowerem, szczególnie w czasie manewrowania i hamowania.
- Nie zostawiać zaparkowanego roweru z dzieckiem w foteliku bez nadzoru.
- Zawsze upewnij się, że główka dziecka jest podparta w pozycji półleżącej.
- Wszelkie pęknięcia lub odkształcenia powierzchni wskazują na wpływ okresu użytkowania fotelika i konieczność jego wymiany. W razie wątpliwości należy skontaktować się ze specjalistą.
- Przed każdym użyciem należy zawsze sprawdzić temperaturę powierzchni fotelika.
- Ten fotelik dziecięcy nie nadaje się do

# PL Instrukcja montażu i użytkowania

Gratulujemy zakupu dziecięcego fotelika rowerowego Hamax. Jesteś w posiadaniu komfortowego i bezpiecznego fotelika dziecięcego, który może być regulowany w miarę wzrostu Twojego dziecka. Zapoznaj się uważnie z niniejszą instrukcją, zanim przystąpisz do montażu i użytkowania fotelika.

uztyku podczas uprawiania sportu.  
• **Nie** używaj fotelika w razie uszkodzenia kłóreogokolwiek z jego elementów.

### KONSERWACJA

- Do czyszczenia fotelika nalezy używac jedynie cieplej wody z mydlem.
- Jeśli fotelik brał udział w wypadku, jest uszkodzony, spadł na ziemię lub jeśli rower spadł z zamontowanym fotelikiem, należy skontaktować się ze dostawcą w celu sprawdzenia, czy może on być nadal używany. Uszkodzone części zawsze należy wymienić. Skontaktuj się ze

## PT Instruções de utilização

Parabéns por ter adquirido a cadeira infantil de bicicleta Hamax. Dispõe agora de uma cadeira confortável e segura que acompanha o crescimento do seu filho.

Leia atentamente as instruções abaixo antes de montar e utilizar a cadeira.

**Guarde estas instruções; elas serão úteis quando adquirir acessórios adicionais para a cadeira.**

### INSTALAÇÃO

- Pode ser montada em bicicletas com quadro de tubos de diâmetro de 28-40 mm.
- Não pode ser montada em bicicletas com tubos inferiores ovais ou quadrados.
- Não pode ser montada quando o porta-bagagens tiver mais de 160 mm de largura.
- (Tenha em consideração que o porta-bagagens pode ser retirado antes de colocar a criança na cadeira.)
- Não pode ser montada em bicicletas equipadas com amortecedores.
- Pode ser montada em bicicletas com ou sem porta-bagagens.
- Caso tenha dúvidas quanto à possibilidade de instalação da cadeira, recomendamos obter informações junto do distribuidor da bicicleta.
- O assento só deve ser montado em bicicletas adequadas para este tipo de carga. Consulte o fornecedor da sua bicicleta para obter informações detalhadas.
- Certifique-se de que os parafusos da abraçadeira estão apertados, e efetue uma verificação periódica.

- A cadeira está montada no tubo da bicicleta com a abraçadeira (7). Os parafusos devem estar bem apertados para fixar a cadeira de forma segura e evitar que esta escorregue.
- Tenha por hábito certificar-se de que os parafusos estão bem apertados antes de cada utilização da bicicleta.
- Para maior conforto e segurança da criança, certifique-se de que a cadeira não se inclina para a frente de forma a que a criança não tenha tendência para deslizar.

- A Hamax recomenda que a cadeira se incline ligeiramente para trás.
- Tenha em atenção que o peso de uma criança na cadeira auto pode alterar a estabilidade e as características de condução da bicicleta, especialmente ao virar e ao travar.
- Cubra qualquer mola posterior do

seuim dostawcą, jeżeli nie jesteś pewien jak zamocować nowe części.

Wskazówka! Chcąc używać fotelika do dwóch różnych rowerów, można zakupić dodatkowy uchwyt mocujący, pozwalający na łatwą zmianę fotelika pomiędzy rowerami.

**Życzymy Tobie i Twojemu dziecku wielu udanych wycieczek rowerowych z fotelikiem Hamax!**

selim que esteja exposta.

- Verifique que todas as peças da bicicleta funcionem corretamente com a cadeira de bicicleta montada.

### UTILIZAÇÃO

- Normalmente, para transportar uma criança numa bicicleta, o ciclista deverá ter mais de 16 anos. Verifique a legislação e as normas nacionais a respeito.
- A cadeira é aprovada para utilização por crianças dos 9 meses aos 6 anos ou de peso máximo até 22 kg. Certifique-se, de tempos a tempos, de que verifica que o peso e tamanho da criança não excedem a capacidade máxima da cadeira.
- Não transporte uma criança que seja demasiado jovem para ser transportada com segurança, tendo em conta a idade mínima recomendada. Transporte apenas crianças que são capazes de se sentar sozinhas por um longo período de tempo, durante pelo menos o percurso da viagem de bicicleta.
- Certifique-se de que não é possível que nenhuma parte do corpo ou roupa da criança entre em contacto com qualquer da cadeira ou da bicicleta parte que se encontre em movimento e volte a fazer verificações à medida que a criança cresce, devido ao perigo de encarceramento dos pés na roda e dos dedos nos mecanismos de travão e selins com molas. A cadeira oferece ampla segurança lateral. No entanto, recomendamos adquirir e instalar um protetor de roda/protetor de corrente. Poderá adquirir estes acessórios junto do seu distribuidor.
- Certifique-se de que não há objetos pontiagudos na bicicleta que possam ferir a criança.
- Certifique-se de que o sistema de aperto não está solto nem é passível de ficar preso em partes móveis, em especial nas rodas, incluindo quando a bicicleta é conduzida sem a cadeira de criança.
- Utilize sempre o sistema de cinto/aperto de segurança de forma a certificar-se de que a criança vai presa à cadeira.
- A criança sentada na cadeira da bicicleta deverá estar protegida com roupas mais quentes do que as do ciclista.
- A criança deve estar protegida contra a chuva com vestuário impermeável adequado.
- Lembre-se de colocar na criança um

capacete que cumpra a norma EN 1078:2012+Al:2012 antes de iniciar o seu passeio de bicicleta.

- Lembre-se de que a cadeira pode aquecer muito quando exposta ao sol. Verifique a sua temperatura antes de acomodar a criança.
- Quando transporta a bicicleta de carro (no exterior do mesmo) remova a cadeira. A turbulência do ar pode danificar a cadeira ou libertá-la da bicicleta, o que pode provocar um acidente.
- Ao passar por terrenos acidentados, lanchis, lombas, escadas, etc., a cadeira infantil fica exposta a forças extremas. Nestas situações, reduza a velocidade para uma velocidade de marcha lenta.
- Quando utilizar a cadeira auto pela primeira vez, faça um teste num local seguro e tranquilo antes de pedalar na via pública.

### AVISOS

- Não junte bagagem ou equipamento extra à cadeira de criança, pois pode fazer com que o peso total exceda os 22 kg. Recomendamos que a bagagem extra seja acoplada à frente da bicicleta.
- Não altere a cadeira de criança. Isto invalidará a garantia e a responsabilização por parte do fabricante.
- Lembre-se de que o peso da criança pode alterar a estabilidade da bicicleta e as suas propriedades de manobra, principalmente durante a condução e a utilização dos travões.
- Nunca deixe a bicicleta estacionada com uma criança na cadeira sem qualquer vigilância.

## RO Manualul utilizatorului

Felicitări pentru cumpărarea scaunului de copil Hamax pentru bicicletă. Acum aveți un scaun confortabil și sigur pentru copil, care poate fi reglat pentru a se potrivi copilului dumneavoastră pe măsură ce acesta crește. Vă rugăm să citiți cu atenție instrucțiunile înainte de asamblarea sau folosirea scaunului pentru copil.

**Păstrați aceste instrucțiuni într-un loc sigur, deoarece acestea vă vor fi folositoare dacă, pe viitor, veți cumpăra echipamente suplimentare pentru scaunul copilului.**

### INSTALARE

- Poate fi montat pe biciclete cu diametrul țevii cadrului între 28-40 mm.
- Nu poate fi montat pe biciclete cu cadru din țevi ovale sau pătrate.
- Nu poate fi montat acolo unde suportul pentru bagaje este mai mare de 160 mm. (Luați în considerare faptul că suportul pentru bagaje poate fi îndepărtat înainte de montarea scaunului pentru copil.)
- Nu poate fi montat pe biciclete echipate cu amortizoare de șoc.
- Poate fi montat pe biciclete cu sau fără suport pentru bagaje.
- Dacă nu sunteți siguri că scaunul se potrivește, vă recomandăm să cereți informații de la furnizorul bicicletei.
- Scaunul trebuie să fie montat pe o

- **Qualquer tipo de fissura ou descamação da superfície indica que a vida útil do assento chegou ao fim e este deve ser substituído. Em caso de dúvida, consulte um profissional.**
- **Verifique sempre a temperatura da superfície do assento antes de o utilizar.**
- **Assegure-se sempre de que a cabeça da criança flie apoiada na posição reclinada.**
- **Esta cadeira de criança não é adequada para ser utilizada durante atividades desportivas.**
- **Não utilize a cadeira, caso haja peças partidas ou avariadas.**
- **Cubra qualquer mola posterior do selim que esteja exposta.**

### MANUTENÇÃO

- **Use apenas sabão e água morna para a limpeza da cadeira.**
- **Se cadeira esteve envolvida num acidente, está danificada, tenha caído ao chão ou caso a bicicleta tenha caído com a cadeira fixada, contacte o seu distribuidor para avaliar se ainda pode ser utilizada. Os componentes danificados devem sempre ser substituídos. Contacte o seu distribuidor caso tenha dúvidas sobre a instalação dos novos componentes.**

Sugestão! Se desejar utilizar a cadeira em duas bicicletas diferentes, poderá adquirir componentes de fixação adicionais junto do seu distribuidor.

**Desejamos-lhe um ótimo passeio!**

- **bicicleta care este adecvată pentru acest tip de sarcină. Vă rugăm să solicitați informații suplimentare de la furnizorul bicicletei.**
- **Asigurați-vă că șuruburile suportului sunt bine strânse și verificați-le la intervale regulate.**
- **Scaunul pentru copil este montat pe țeava cadrului bicicletei cu elementul de fixare (7). Șuruburile trebuie strânse suficient de tare pentru a fixa scaunul în siguranță și pentru a-l împiedica să alunece.**
- **Faceți-vă o regulă din a verifica aceasta înainte de a pleca într-o cursă cu bicicleta.**
- **Pentru un confort optim și pentru siguranța copilului asigurați-vă că scaunul nu aluneacă în față, astfel încât copilul să nu aibă tendința de a aluneca din scaun.**
- **Hamax recomandă ca spătarul să fie puțin înclinat în față.**
- **Verificați funcționarea corectă a tuturor componentelor bicicletei cu scaunul de bicicletă montat.**

### UTILIZARE

- **Pentru a putea transporta un copil pe bicicletă, cel care conduce bicicleta trebuie să aibă vârsta de cel puțin 16 ani. Consultați legile și reglementările naționale.**
- **Scaunul este aprobat pentru copii de la aproximativ 9 luni până la 6 ani sau**

până la o greutate maximă de 22 kg. Asigurați-vă că ați verificat din când în când faptul că greutatea și dimensiunea copilului nu depășesc capacitatea maximă a scaunului.

- Nu transportați un copil care este prea mic ca vârstă pentru a sta în siguranță în scaun. Transportați numai un copil care este capabil să stea pe scaun fără ajutor pentru un interval de timp mai îndelungat, cel puțin pe toată durata deplasării cu bicicleta.
- Asigurați-vă că nu este posibil ca o parte a corpului sau a vestimentației acestuia să intre în contact cu părțile mobile ale scaunului sau bicicletei și verificați acest lucru din nou, pe măsură ce copilul crește, din cauza pericolului de prindere a piciorului în roată, în mecanismele de frânare sau în șaua cu arcuri. Scaunul copilului oferă o protecție bună a părților laterale și a picioarelor copilului. Oricum, recomandăm să cumpărați și să montați o protecție a roții/lanțului închisă. Puteți cumpăra aceasta de la magazinul de biciclete.
- Verificați ca la bicicletă să nu existe obiecte ascuțite, cum ar fi cabluri rupte, care pot accidenta copilul.

- Asigurați-vă că sistemul de prindere nu este liber și că nu poate fi blocat în componentele mobile, în special ale roților, inclusiv atunci când bicicleta este utilizată fără un copil în scaun.

- Utilizați întotdeauna centura de prindere/sistemul de siguranță, asigurând fixarea copilului în scaun.

- Un copil care stă în scaun trebuie să fie îmbrăcat mai gros decât biciclistul.

- Copilul trebuie să fie protejat împotriva ploii printr-o pelerină impermeabilă.

- Nu uitați să puneți copilului o cască care respectă standardul EN 1078:2012

- +A1:2012 înainte de a începe plimbarea cu bicicleta.

- Nu uitați că scaunul se poate încinge puternic dacă stă expus la soare, așa că verificați scaunul înainte de a așeza copilul în el.

- La transportarea bicicletei cu mașina (în exteriorul mașinii) scoateți centura. Vântul puternic ar putea deteriora scaunul sau ar putea slăbi sistemul de prindere de bicicletă, ceea ce ar putea cauza un accident.

- Rețineți că încălzirea unui copil în scaunul pentru copii poate modifica stabilitatea și caracteristicile de manevrabilitate ale bicicletei, în special la virare și frânare.

- Acoperiți orice parte expusă a arcului de sa.
- Când treceți prin teren accidentat, peste borduri, denivelări, scări etc.,

## SR Uputstvo za korisnike

Čestitamo vam na kupovini Hamax dečijeg sedišta za bicikle. Sada imate udobno i bezbedno dečije sedište koje možete podešavati kako vaše dete bude raslo.

Pre sklapanja ili korišćenja dečijeg sedišta, pažljivo pročitajte uputstva.

**Čuvajte ovo uputstvo na bezbednom mestu. Moglo bi vam biti od koristi ako kasnije kupite**

scaunul pentru copii este expus la forțe extreme. În astfel de situații, frânați până la o viteză redusă, similară cu cea de mers pe jos.

- Când mergeți pentru prima dată cu scaunul montat, testați mersul cu bicicleta într-un mediu sigur/liniștit înainte de a merge pe autostradă.

### AVERTISMENTE

Nu adăugați bagaje suplimentare sau echipamente la scaunul copilului, deoarece acest lucru ar putea conduce la depășirea greutății totale de 22 kg. Recomandăm ca bagajul suplimentar să fie atașat de partea frontală a bicicletei

- Nu modificați scaunul pentru copil. Acest lucru va invalida automat garanția și va anula răspunderea fabricantului pentru produs.
- Rețineți că greutatea copilului în scaun ar putea să afecteze stabilitatea bicicletei și caracteristicile de manevrare, în special când viraji și frânați.

- Nu lăsați niciodată bicicleta parcată cu un copil nesupravegheat în scaun.
- Orice formă de fisură sau dacă suprafața începe să se deconstruiască, aceasta indică faptul că durata de viață a scaunului va fi atinsă și acesta trebuie înlocuit. În caz de dubiu, trebuie contactat un profesionist.

- Verificați întotdeauna temperatura suprafeței scaunului înainte de orice utilizare.
- Asigurați-vă întotdeauna că capul copilului dvs. este sprijinit în poziție înclinată.

- Acest scaun pentru copii nu este potrivit pentru utilizarea în timpul activităților sportive.

### ÎNȚEȚINERE

- La curățarea scaunului folosiți apă caldă și un șapun.
- Dacă scaunul a fost implicat într-un accident, este deteriorat, a căzut pe jos, sau dacă bicicleta a căzut cu scaunul atașat, contactați-vă distribuitorul pentru a verifica dacă mai poate fi utilizat. Piesele deteriorate trebuie întotdeauna înlocuite. Luați legătura cu distribuitorul dacă nu sunteți sigur cum să montați noile piese.

Sfat! Cu un suport suplimentar puteți muta cu ușurință scaunul între două biciclete.

**Vă dorim dumneavoastră și copilului multă călătorie plăcută cu bicicleta cu scaunul pentru copil Hamax!**

### datatnu opremu za dečije sedište.

#### POSTAVLJANJE

- Moguće ga je montirati ga na bicikle sa cevima rama prečnika od 28 - 40 mm.
- Nije ga moguće montirati na bicikle sa ovalnim ili četvrtastim cevima okrenutim nadole.
- Nije ga moguće montirati tamo gde je nosač prtljaga širi od 160 mm.

(Imajte u vidu da nosač prtljaga možete skinuti pre postavljanja dečijeg sedišta.)

- Nije ga moguće montirati na bicikle sa amortizerima.

- Moguće ga je montirati na bicikle sa i bez nosača prtljaga. Ako imate nedoumice da li će sedište moći da stane, preporučujemo da potražite informacije od prodavca bicikala.

- Sedište sme biti montirano samo na bicikli koji je pogodan za ovu vrstu opterećenja. Potražite detaljan savet od prodavca bicikala.

- Uverite se da su zavrtnji držača dobro pričvršćeni i redovno ih proveravajte.
- Dečije sedište se postavlja na cev rama bicikla pomoću držača (7).

- Zavrtnji moraju biti pritegnuti dovoljno dobro kako bi dobro pričvrstili sedište i sprečili njegovo klizanje.

- Pre početka vožnje biciklom, obavezno uvek proveravajte ovo.
- Za optimalnu udobnost i bezbednost deteta, uverite se da sedište nije nagnuto unapred kako dete ne bi moglo da isklizne iz njega.

- Hamax preporučuje da naslon za leđa bude malo nagnut unazad.
- Proverite da li svi delovi bicikla pravilno funkcionišu kada je sedište za bicikli postavljeno.

### KORIŠĆENJE

- Vozač bicikla obično mora biti stariji od 16 godina da bi prevozio dete biciklom. Proverite nacionalne zakone i propise.

- Sedište za decu je odobreno za decu od oko 9 meseci do 6 godina ili maksimalno 22 kg. Obavezno s vremena na vreme ponovo proverite da li težina i veličina deteta ne premašuju maksimalni kapacitet sedišta.

- Ne prenosite dete koje je previše mlado da bezbedno sedi u sedištu. Prenosite dete koje može da sedi bez pomoći tokom dužih vremenskih perioda, najmanje tokom planirane vožnje biciklom.

- Uverite se da nije moguće da nijedan deo dečijeg tela ili odeće dođe u kontakt sa pokretnim delovima sedišta ili bicikla. Takođe proveravajte ovo kako dete raste zbog opasnosti da mu se stopalo zaglavi u točku i delovima kočionog mehanizma i u oprugama sedišta. Sedište za decu pruža dobru bočnu zaštitu i zaštitu stopala. Međutim, preporučujemo vam da kupite i postavite zavoreni štitnik točka i lanca. Njih možete kupiti kod vašeg prodavca bicikala.

- Proverite da na biciklu nema oštih predmeta koji mogu da povrede dete, poput krajeva žica.
- Uverite se da sistem za zatezanje nije labav i da ne može da se zaglavi u pokretnim delovima, posebno točkovima, uključujući prilikom vožnje biciklom bez deteta u sedištu.

- Uvek koristite sigurnosni/sistem za zatezanje kako bi dete bilo vezano u sedištu.
- Dete koje sedi u sedištu treba da bude obučeno toplije od vozača bicikla.

- Dete bi trebalo da bude zaštićeno od kiše odgovarajućom vodonepropusnom odećom.
- Ne zaboravite da stavite dečju kacigu koja je u skladu sa EN 1078:2012

- +A1:2012 pre nego što započnete vožnju biciklom.

- Ne zaboravite da dečije sedište može da postane veoma vrela ako stoji na suncu, zato proverite dečije sedište pre postavljanja deteta u njega.

- Prilikom transporta bicikla kolima (izvan kola), skinite sedište. Turbulencije vazduha mogu da oštete sedište ili olabave njegova učvršćenja za bicikli, što bi moglo dovesti do nezgode.

- Imajte na umu da teret deteta u dečjem sedištu može promeni stabilnost i karakteristike upravljanja biciklom, posebno pri upravljanju i kočenju.

- Pokrijte sve izložene zadnje opruge sedalnog dela.
- Prilikom prelaska kroz neravan teren, preko ivičnjaka, usporavajućih policijskih udarača, stepenica itd., dečje sedište je izloženo ekstremnim silama. U takvim situacijama kočite na malu brzinu hoda.

- Prilikom prve vožnje sa postavljenim sedištem, isprobajte bicikli u sigurnom/mirnom okruženju prije vožnje autoputem.

### UPOZORENJA

- Ne kačite dodatni prtljag ili opremu za dečije sedište, jer bi to moglo dovesti do prekoračenja maksimalne težine od 22 kg. Preporučujemo da dodatni prtljag zakačite za prednji deo bicikla.
- Nemojte modifikovati dečije sedište. To će automatski poništiti garanciju i odgovornost proizvođača će isteći.

- Budite svesni da težina deteta u dečjem sedištu može da promeni stabilnost bicikla i otežati njegovo rukovanje, posebno prilikom upravljanja i kočenja.

- Nikad ne ostavljajte bez nadzora parkirani bicikli sa detetom u sedištu.
- Bilu kakva pukotina ili ako površina počne da se raspada, to ukazuje da je vek trajanja sedišta istekao i da ga treba zameniti. U slučaju sumnje, kontaktirajte stručnjaka.

- Uvek proverite temperaturu površine sedišta pre bilo kakve upotrebe.
- Uvek proverite da li je glava deteta poduprta u zavaljenom položaju.

- Ovo sedište za decu nije pogodno za korišćenje tokom sportskih aktivnosti.

### ODRŽAVANJE

- Prilikom čišćenja sedišta, koristite samo mlaku vodu sa sapunicom.
- Ako ste imali saobraćajnu nezgodu sa sedištem, ako je oštećeno, ako je palo na zemlju ili ako je bicikli pao dok je sedište bilo zakačeno, obratite se prodavcu kako bi proverio da li možete još uvek da ga koristite. Morate uvek da zamenite oštećene delove. Obratite se prodavcu ako niste sigurni kako da postavite nove delove.

- Savet! Sa dodatnim držačem možete jednostavno da premeštate jedno sedište između dva bicikla.

**Želimo vama i vašem detetu mnogo prijatnim vožnji biciklom sa Hamax dečijim sedištem!**

# RU Руководство пользователя

Поздравляем Вас с приобретением детского велосипедного кресла Hamax. Теперь у Вас есть удобное и безопасное детское кресло, которое может расти вместе с Вашими детьми. Перед установкой или использованием внимательно прочитайте инструкции.

**Храните эту инструкцию по использованию в надежном месте, так как она может Вам пригодиться, если Вы позже приобретете дополнительное оборудование к креслу.**

## УСТАН

- Может устанавливаться на велосипеды с диаметром трубы рамы от 28 до 40 мм.
- Не может устанавливаться на велосипеды с овальной или квадратной трубой рамы.
- Не может устанавливаться на велосипеды, в которых багажник шире 160 мм (Примите во внимание, что перед установкой детского кресла багажник может быть снят.)
- Не может устанавливаться на велосипеды, оснащенные амортизаторами.
- Может устанавливаться на велосипеды с багажником и без него. Если Вы сомневаетесь, подойдет ли Вам велосипедное кресло, обратитесь за информацией к продавцу велосипеда.
- Кресло может устанавливаться только на велосипед, предназначенном для такой нагрузки. Запросите у продавца велосипеда детальную информацию.
- Удостоверьтесь, что винты хорошо затянуты и проверьте их через регулярные интервалы времени.
- Детское кресло крепится на раму велосипеда при помощи скобы (?). Винты должны быть затянуты так прочно, чтобы кресло не могло соскользнуть.
- Всегда проверяйте это перед началом поездки.
- Для оптимального комфорта и безопасности ребенка, убедитесь, что кресло не покосилось вперед, в противном случае ребенок может соскользнуть с него.
- Компания Hamax рекомендует устанавливать кресло так, чтобы спинка находилась под небольшим наклоном назад.
- Проверьте правильную функциональность всех деталей велосипеда после прикрепления детского кресла.

## ИСПОЛЬЗОВАНИЕ

- Чтобы возить ребенка на велосипеде, велосипедист должен быть старше 16 лет. Проверьте законы и правила, действующие в Вашей стране. Кресло предназначено для детей от 9 месяцев до 6 лет или для веса ребенка макс. 22 кг. Примите во внимание, время от времени повторно проверять, не превышает ли вес Вашего ребенка максимально допустимую нагрузку кресла.
- Не возите слишком маленьких детей, чтобы обеспечить их безопасность в

кресле соблюдайте минимальный возраст перевозимого ребенка. Перевозите только того ребенка, который способен самостоятельно сидеть в кресле на протяжении длительного времени, по крайней мере, пока будет продолжаться Вашей путешествие.

- Убедитесь, что все части тела ребенка и все его детали одежды не будут соприкасаться с любыми движущимися деталями кресла или велосипеда, не забывайте повторно это проверять после того, как ребенок подрастет, в противном случае это приведет к попаданию ног ребенка в колеса, тормозной механизм или в гнездо пружины. Кресло обеспечивает хорошую боковую поддержку и защиту ног. Однако, рекомендуется купить и установить предохранительный щиток. Вы можете приобрести его у продавца велосипеда.

- Удостоверьтесь, что на велосипеде нет острых предметов, которые могут поранить ребенка.
- Убедитесь, что система фиксации не ослабла и не способна случайно попасть в любые движущиеся детали, особенно в колеса, включая те случаи, когда велосипед используется без перевозимого в кресле ребенка.
- Всегда используйте ремень безопасности / систему фиксации, обеспечив надежное крепление ребенка в кресле.
- Ребенок, сидящий в кресле, должен быть одет теплее, чем велосипедист.
- Ребенок должен быть защищен от дождя подходящим водозащитным костюмом.
- Не забудьте надеть на ребенка шлем, соответствующий стандарту EN 1078:2012+Al:2012, перед началом поездки на велосипеде.
- Помните, что кресло может очень нагреваться, если оно стоит на солнце. Проверьте, не слишком ли горячее кресло, перед тем как посадить на него ребенка.
- Снимите детское кресло, если транспортируете велосипед машиной (снаружи машины). Завихрение потока воздуха может повредить кресло или ослабить систему его крепления к велосипеду, что может привести к несчастному случаю.
- Не забудьте надеть на ребенка шлем, соответствующий стандарту EN 1078:2012+Al:2012, перед началом поездки на велосипеде.
- При первой поездке с установленным сиденьем, перед выездом на шоссе проведите пробную поездку на велосипеде в безопасном/тихом месте.

## ПРЕДУПРЕЖДЕНИЯ

- Не прикрепляйте к креслу дополнительный багаж или оборудование, так как это может превысить общий вес в 22 кг, привести к перегрузке и повлиять на стабильность. Мы рекомендуем прикреплять дополнительный багаж спереди велосипеда.
- Не проводите никаких переделок детского кресла. Это автоматический приведет к недействительности

гарантии и ответственность производителя за качество продукции потеряет силу.

- Учитывайте, что вес ребенка в кресле может повлиять на стабильность велосипеда и характеристики управляемости.
- Никогда не оставляйте ребенка одного в велосипедном кресле.
- Всегда следите за тем, чтобы голова ребенка находилась в откинута положении.
- Любые трещины или разрушение поверхности указывают на то, что срок службы сиденья исчерпан, и его следует заменить. В случае сомнений следует обратиться к специалисту.
- Всегда проверяйте температуру поверхности сиденья перед использованием.
- Данное детское сиденье не подходит для использования во время занятий спортом.

# SV Bruksanvisning

Grattis till ditt köp av en cykelbarnsits från Hamax. Nu har du en bekväm och säker barnsits som kan justeras så att den passar ditt barn i takt med att han eller hon växer. Läs noga igenom denna bruksanvisning innan du monterar eller använder barnsitsen.

**Spara bruksanvisningen på ett säkert ställe eftersom den kan komma till nytta om du köper extrautrustning till barnsitsen längre fram.**

## INSTALLATION

- Kan monteras på cyklar med en ramrörsdiameter på 28-40 mm.
- Kan inte monteras på cyklar med ovala eller fyrkantiga rör.
- Kan inte monteras om pakethållaren är bredare än 160 mm. (Observera att du kan ta bort pakethållaren innan du monterar barnsitsen.)
- Kan inte monteras på cyklar med stötdämpare.
- Kan monteras på cyklar med eller utan pakethållare.
- Om du tvekar om huruvida barnsitsen kommer att passa på din cykel, rekommenderar vi att du rådför dig med din cykelleverantör.
- Barnsitsen får endast monteras på en cykel som lämpar sig för denna typ av belastning. Fråga din cykelhandlare om råd.
- Kontrollera att fästets skruvar är väl åtdragna och inspektera dem med jämna mellanrum.
- Barnsitsen monteras på cykelns ramrör med fästet (?). Skruvarna måste dras åt tillräckligt hårt för att hålla barnsitsen säkert på plats och förhindra att den glider.
- Gör det till en vana att alltid kontrollera detta innan du cyklar iväg.
- För optimal komfort och säkerhet för barnet, se till att barnsitsen inte lutar framåt, så att barnet inte tenderar att glida ur det.
- Hamax rekommenderar att ryggstödet ska luta en aning bakåt.
- Kontrollera att cykelns alla delar fungerar som de ska när barnsitsen är monterad.

## ТЕХНИЧЕСКОЕ ОБСЛУЖИВАНИЕ

- При очистке кресла используйте только теплую мыльную воду.
- Если кресло попало в аварию, было повреждено, упало на землю, или если велосипед упал с прикрепленным креслом, обратитесь к продавцу, чтобы проверить, можно ли его использовать. Все поврежденные детали необходимо заменить. Обратитесь к продавцу, если не уверены, как установить детали.

Совет! Если Вы хотите использовать кресло на двух разных велосипедах, приобретите дополнительную крепёжную скобу.

**Мы желаем Вам и Вашему ребенку приятных поездок с детским велосипедным креслом Hamax!**

## ANVÄNDNING

- Vanligtvis måste man vara över 16 år för att få skjutsa ett barn på cykel. Kontrollera vilka lagar och bestämmelser som gäller i ditt land.
- Barnsitsen är godkänd för barn från omkring 9 månader till 6 år eller som väger max. 22 kg. Kontrollera med jämna mellanrum att barnets vikt och storlek inte överstiger barnsitsens max. kapacitet.
- Cykla inte med ett barn som är för litet för att kunna sitta på ett säkert sätt i barnsitsen när det gäller barnets minimiålder. Cykla endast med barn som kan sitta utan stöd en längre stund, åtminstone så länge som den tänkte cykelturen ska vara.
- Kontrollera att ingen del av barnets kropp eller kläder kan komma i kontakt med någon rörlig del på sitsen eller cykeln, och fortsätt att kontrollera detta i takt med att barnet växer pga. risken för att få in fötter i hjulet eller klämma fingrar i bromsmekanismer och fjädersadlar. Barnsitsen ger ett bra sid- och fotskydd. Du rekommenderas dock att köpa och montera ett stängt hjulskydd/kedjeskydd. Det kan du köpa hos din cykelhandlare.
- Kontrollera att det inte finns några vassa föremål som t.ex. trasiga vajrar på cykeln som kan skada barnet.
- Kontrollera att fastspänningssystemet inte sitter för löst eller kan fastna i några rörliga delar, i synnerhet inte i hjulen, även när du cyklar utan ett barn i barnsitsen.
- Använd alltid säkerhetsbälte/fastspänningssystem och kontrollera noga att barnet är väl fastspänt i barnsitsen.
- Barnet i barnsitsen ska vara varmare klätt än den som cyklar.
- Barnet ska skyddas mot regn med lämpliga regnkläder.
- Ne pozabite otroku pred začetkom kolearske ture nadeti čelado, ki ustreza standardu EN 1078:2012+Al:2012.
- Tänk på att barnsitsen kan bli mycket het om den står ute i solen, så kontrollera detta innan du sätter barnet i barnsitsen.

- När cykeln ska transporteras baktill på en bil, ska barnsitsen tas av först. Luftmotståndet kan skada barnsitsen eller lossa den från cykeln, vilket kan orsaka en olycka.
- Var medveten om att belastningen av ett barn i bilbarnstolen kan påverka cykelns stabilitet och vägegenskaper, särskilt vid styrning och ämbromsning.
- Täck över eventuella åtkomliga fjädrar i cykelsadeln.
- När du passerar ojämna terräng, trottoarkanter, farthinder, trappor etc. utsätts barnstolen för extrema krafter. Bromsa till långsam gånghastighet i sådana situationer.

- När du cyklar för första gången med sätet monterat, provkör cykeln i en säker/tyst miljö innan du cyklar på vägen.

## VARNINGAR

- Häng inte på något extra bagage eller utrustning på barnsitsen, eftersom det kan leda till att dess max. kapacitet på 22 kg överskrids. Vi rekommenderar att du placerar extra bagage framtill på cykeln.
- Du får inte modifiera barnsitsen. Det upphäver automatiskt garantin och fritar tillverkaren från allt produktansvar.
- Tänk på att tyngden av ett barn i barnsitsen kan förändra cykelns stabilitet och köregenskaper, särskilt styrning och bromsning.

# SL Uporabniški priročnik

Čestitamo vam za nakup otroškega sedeža Hamax. Zdaj imate varen in udoben otroški sedež, ki se lahko prilagodi rasti vašega otroka. Pred namestitvijo ali uporabo otroškega sedeža natančno preberite navodila.

**Navodila hranite na varnem mestu, saj jih boste morda še potrebovali, če boste denimo za otroški sedež kupili dodatno opremo.**

## NAMESTITEV

- Izdelek lahko namestite na kolesa s premerom cevi okvirja med 28 in 40 mm.
- Izdelka ni mogoče namestiti na okrogle ali kvadratne cevi.
- Izdelka ni mogoče namestiti, če je prtljajnik širši od 160 mm (prtljajnik lahko odstranite, preden namestite otroški sedež).
- Izdelka ni mogoče namestiti na vzmetena kolesa.
- Izdelek lahko namestite na kolesa s prtljajnikom ali brez njega. Če niste prepričani, ali bo sedež mogoče namestiti, se za pomoč obrnite na prodajalca koles.
- Sedež lahko namestite samo na kolo, ki je primerno za takšno obremenitev. Za podroben nasvet se obrnite na prodajalca koles.
- Redno preverjajte, ali so vijaki nosilca ustrežno zategnjeni.
- Otroški sedež namestite na cev okvirja kolesa z nosilcem (7). Vijake morate zategniti dovolj močno, da varno namestite sedež in preprečite njegov zdrs. To preverite pred vsako vožnjo s kolesom.

- Lämna aldrig cykeln parkerad med ett barn i barnsitsen utan uppsikt.
- Ko je sedež v naklonu, zagotovite, da je otrokova glava podprta.
- Om det finns sprickor eller om ytan börjar sönderfalla, indikerar detta att sitsens livslängd har uppnåtts och att den bör bytas ut. Kontakta en fackman vid tveksamhet.
- Kontrollera alltid sitsens yttemperatur före användning.
- Sedež ni primeren za športne aktivnosti.

## UNDERHÅLL

- Barnsitsen får endast rengöras med ljummet vatten och diskmedel.
- Om sitsen råkat ut för en olycka, blivit skadad, fallit i marken eller om cykeln har fallit med sitsen monterad ska du kontakta din återförsäljare för att kontrollera att sitsen fortfarande kan användas. Förstörda delar måste alltså bytas ut. Om du inte riktigt vet hur delarna ska monteras, kontakta din återförsäljare.

*Tips! Med ett extra fäste flyttar du enkelt över barnsitsen från en cykel till en annan.*

**Vi hoppas att du och ditt barn får massor av härliga cykelturer med barnsitsen från Hamax!**

- Če želite zagotoviti najboljše udobje in varnost za otroka, poskrbite, da se sedež ne nagiba naprej, zato da otrok ne bo drsel iz njega. Hamax priporoča, da naslon nagnete rahlo nazaj.
- Ko je otroški sedež nameščen, preverite, ali vsi deli kolesa delujejo pravilno.

## UPORABA

- Kolesar mora biti običajno starejši od 16 let, da lahko na kolesu s seboj pelje otroka. Preverite državne zakone in predpise.
- Otroški sedež je primeren za otroke, stare od približno 9 mesecev do 6 let oz. težke do 22 kg. Občasno preverjajte, ali otrokova teža in velikost morda ne presegata največje dovoljene zmogljivosti sedeža.
- Ne prevažajte otroka, ki je premlad, da bi lahko varno sedel v sedežu. Upošteвайте najmanjšo dovoljeno starost otroka. Prevažajte samo otroka, ki lahko brez pomoči sedi dalj časa – vsaj toliko, kot bo trajalo predvideno kolesarjenje.
- Prepričajte se, da noben del telesa otroka ali njegovega oblačila ne more priti v stik z vrtečimi se deli sedeža oziroma kolesa. Te pregledne redno opravljajte, saj vaš otrok raste in lahko obstaja nevarnost, da mu vpetegne stopalo v kolo, zavorni mehanizem in vzmetni sedež. Otroški sedež zagotavlja ustrežno stransko zaščito in zaščito stopal. Toda priporočamo, da kupite in namestite zaprto varovalno kolesa/verige. Takšno varovalo lahko kupite pri prodajalcu koles.
- Prepričajte se, da na kolesu ni ostrih

- predmetov, kot so razcepljene žice, ki lahko poškodujejo otroka.
- Prepričajte se, da varovalni sistem ni preveč zrahljan in da ne more priti v stik s premikajočimi se deli, zlasti kolesi, tudi če kolesarite brez otroka na otroškem sedežu.
- Vedno uporabite varnostni pas/varovalni sistem, s katerim zagotovite, da je otrok v sedežu ustrezno zavarovan.
- Otrok na otroškem sedežu naj bo topleje obleden od kolesarja.
- Otroku nadenite ustreza vodoodporna oblačila, ki ga bodo varovala pred padavinami.
- Ne pozabite otroku pred začetkom kolesarske ture nadeti čelado, ki ustreza standardu EN 1078:2012 +A1:2012.
- Otroški sedež se lahko zelo segreje, če kolo pustite na soncu. Zato vedno preverite temperaturo površine otroškega sedeža, preden vanj položite otroka.
- Odstranite sedež, če ste kolo vpeli na kolesarski nosilec na avtomobilu. Zračni upor lahko poškoduje ali zrahlja nosilce kolesa, zaradi česar bi lahko prišlo do nesreče.
- Zavedajte se, da lahko obremenitev otroka v otroškem sedežu spremeni stabilnost in vodljivost kolesa, zlasti pri krmiljenju in zaviranju.
- Prikrijte izpostavljenе vzmeti na zadnji strani sedeža.
- Pri vožnji po neravnem terenu, prek robnikov, hitrostnih grbin, stopnic itd. je otroški sedež izpostavljen ekstremnim silam. V takih situacijah zavirajte do hitrosti počasne hoje.
- Pred prvo vožnjo z nameščenim sedežem preizkusite kolo v varnem/mirnem okolju, preden se odpravite po avtocesti.

## OPOZORILA

- V otroški sedež ne nalagajte preveč

# SK Návod na použitie

Blahoželáme vám k zakúpeniu detského sedadla na bicykel Hamax. Teraz máte bezpečné a pohodlné detské sedadlo, ktoré sa dá prispôbiť rastu vášho dieťaťa.

Starostlivo si prosím prečítajte pokyny pred montážou alebo pred použitím detského sedadla.

**Odložte si tieto pokyny na bezpečné miesto, pretože môžu byť užitočné v budúcnosti, ak si kúpite extra výbavu pre vaše detské sedadlo.**

## INŠTALÁCIA

- Možno namontovať na bicykle s priemerom rámovej trubice od 28–40 mm.
- Nemožno namontovať na bicykle s oválnymi alebo štvorcovými trubicami.
- Nemožno namontovať, ak je nosič batožiny širší ako 160 mm. (Pamätajte, že nosič batožiny je možné pred namontovaním detskej sedačky vybrať.)
- Nemožno namontovať na cykly vybavené tlmičom.
- Možno namontovať na bicykle s nosičom batožiny alebo bez neho. Ak máte

prtljage ali opreme, kajti lahko se zgodi, da presežete najvišjo skupno obremenitev 22 kg. Priporočamo, da dodatno prtljago naložite na sprednji del kolesa.

- Ne spreminjajte otroškega sedeža. V nasprotnem primeru samodejno izniči jamstvo in proizvajalec ni več odgovoren za dani izdelek.
- Ne pozabite, da se zaradi otroka v otroškem sedežu lahko spremeni stabilnost kolesa in značilnosti upravljanja, zlasti pri zavijanju ter zaviranju.
- Nikoli ne parkirajte kolesa in pustite otroka samega v sedežu.
- Če se pojavi kakršna koli razpoka ali če se površina začne razpadati, to pomeni, da je življenjska doba sedeža dosežena in ga je treba zamenjati. V primeru dvoma se obrnite na strokovnjaka.
- Pred vsako uporabo vedno preverite temperaturo površine sedeža.
- Ko je sedež v naklonu, zagotovite, da je otrokova glava podprta.
- Sedež ni primeren za športne aktivnosti.

## VZDRŽEVANJE

- Sedež čistite samo z mlačno vodo.
- Če je bil otroški sedež udeležen v nesreči, je poškodovan, je padel na tla ali je padlo kolo z nameščenim sedežem, se obrnite na prodajalca, ki bo preveril, ali je sedež še vedno primeren za uporabo. Poškodovane dele morate vedno zamenjati. Če ne veste, kako pritrditi nove dele, se obrnite na prodajalca. Namigi! Če imate dodaten nosilec, lahko sedež hitro premestite z enega kolesa na drugega.

**Vam in vašemu otroku želimo veliko prijetnih izletov z otroškim sedežem Hamax!**

pochybnosti, že sedadlo sa zmesť, odporúčame vám vyhľadať informácie od dodávateľa bicykla.

- Sedadlo smie byť namontované iba na bicykli, ktorý je vhodný pre tento druh nákladu. Požiadajte o radu svojho dodávateľa bicyklov.
- Skontrolujte, či sú skrutky konzoly dobre dotiahnuté a pravidelne ich kontrolujte.
- Detská sedačka je pripevnená na rámovej rúrke bicykla pomocou konzoly (7). Skrutky musia byť dostatočne dotiahnuté, aby bolo sedadlo bezpečne upevnené a aby sa zabránilo jeho klzaniu. Pred začatím cesty na bicykli si overte toto pravidlo.
- Pre optimálne pohodlie a bezpečnosť dieťaťa zabezpečte, aby sa sedadlo nesklonilo dopredu, aby dieťa z neho nemalo sklznúť.
- Skontrolujte, či všetky časti bicykla správne fungujú s namontovaným sedadlom bicykla.

## POUŽITIE

- Aby sa mohlo jazdiť s dieťaťom na bicykli, jazdec musí mať obvykle nad 16 rokov. Skontrolujte vaše národné zákony a predpisy.

- **Детскé седadlo** je schválené pre deti od 9 mesiacov do 6 rokov alebo do max. 22 kg hmotnosti. Uistite sa, že ste z času na čas skontrolovali, či hmotnosť a veľkosť dieťaťa nepresahujú maximálnu kapacitu sedadla.

- Nevozte dieťa, ktoré je príliš mladé na to, aby sedelo v sedadle, dodržujte minimálny vek dieťaťa. Dieťa musí byť schopné bez pomoci sedieť dlhší čas na mieste, minimálne počas plánovanej cesty bicyklom. Prosím dodržiavajte odporúčajúci minimálny vek. Ak si nie ste istí, poraďte sa s prosím s pediatrom.

- Uistite sa, že žiadna časť tela alebo obľechenia dieťaťa sa nemôže dostať do kontaktu s niektorou pohyblivou časťou sedadla alebo bicykla a kontrolujte to počas rastu dieťaťa z dôvodu nebezpečenstva zachytenia nôh v kolese a prstov v brzdových mechanizmoch a odpružených sedadlách. Detcké sedadlo poskytuje dobrú ochranu bokov a nôh. Napriek tomu vám odporúčame kúpiť a nasadiť uzavretú ochranu na reťaz/koleso. Môžete ju kúpiť u vášho predajcu bicyklov.
- Skontrolujte, či na bicykli nie sú žiadne ostré predmety, ako napríklad nalomene drôty, ktoré by mohli dieťa poraniť.
- Uistite sa, že obmedzovací systém nie je voľný alebo sa nemôže zachytiť do žiadnych pohyblivých dielov, najmä do kolies a to aj vtedy, keď idete na bicykli bez dieťaťa v sedadle.

- Vždy používajte bezpečnostný pás/obmedzovací systém, čím zaistíte pripútanie dieťaťa v sedadle.
- Dieťa, sediace v detckom sedadle by malo byť obľechené teplejšie než jazdec.
- Dieťa by malo byť chránené proti dažďu vhodným nepremokavým odevom.
- Nezabudnite dieťaťu pred začatím jazdy na bicykli nasadiť prilbu, ktorá spĺňa normu EN 1078:2012 +A1:2012.

- Nezabudnite, že detcké sedadlo sa môže na slnku veľmi zohriať, preto ho skontrolujte skôr, ako do neho posadíte dieťa.
- Pri preprave bicykla vozidlom (mimo vozidla) odstráňte sedadlo. Vzduchová turbulencia by mohla sedadlo poškodiť alebo by ho mohla uvoľniť, čo by spôsobilo nehodu.

- Uvedomte si, že zaťaženie dieťaťa v detckej sedačke môže zmeniť stabilitu a ovládateľnosť bicykla, najmä pri riadení a brzdení.
- Pokrijte morebitno izpostavljeno vzmet

## BG Ръководство за потребителя

Благодарим ви, че закупихте детската седалка за велосипед **Намах**. Вече имате удобна и безопасна седалка, която може да се настройва според растежа на вашето дете. Моля прочетете внимателно инструкциите, преди да сглобите или използвате детската седалка.

**Съхранявайте тези инструкции, тъй като те могат да ви бъдат полезни при последващо закупуване на допълнително оборудване за седалката.**

### МОНТАЖ

- Може да се монтира върху велосипеди с диаметър на тръбата на рамата от 28-40 mm.

zadnjega sedeža.

- Pri prejazde nerovným terénom, cez obrubníky, retardéry, schody atď. je detcká sedačka vystavená extrémnym silám. V takýchto situáciách spomalte na pomalú chôdzu.
- Pri prvej jazde s namontovanou sedačkou si pred jazdou po diaľnici vyskúšajte jazdu na bicykli v bezpečnom/tichom prostredí.

### VAROVANIA

- Nevozte batôžinu alebo vybavenie pripojené k sedadlu dieťaťa, pretože by to mohlo viesť k pretáženiu celkového zaťaženia 22 kg. Odporúčame batôžinu pripojiť k prednej strane bicykla.
- Nemeňte detcké sedadlo. Toto automaticky zruší záruku a zodpovednosť výrobu za výrobok.
- Nezabudnite, že hmotnosť dieťaťa v detckom sedadle môže zmeniť stabilitu bicykla a jeho ovládacie charakteristiky, zvlášť pri brzdení a zatáčaní.
- Nikdy nenechávajte bicykel zaparkovaný s dieťaťom v sedadle bez dozoru.
- Akákoľvek forma praskliny alebo ak sa povrch začne rozpadávať, znamená to, že sedadlo dosiahlo koniec svojej životnosti a malo by sa vymeniť. V prípade pochybností kontaktujte odborníka.
- Pred každým použitím vždy skontrolujte povrchovú teplotu sedadla.
- Vedno zagotovite, da je otrokova glava v nagnjenem položaju podprta.
- Ta otroki sedež ni primeren za uporabo med športnimi aktivnostmi.

### ÚDRŽBA

- Pri čistení sedadla používajte iba vlažnú mydlovú vodu.
- Ak bolo sedadlo pri nehode, je poškodené, spadlo na zem alebo ak spadol bicykel s pripevneným sedadlom, kontaktujte svojho predajcu, aby skontroloval, či sa dá stále používať. Poškodené časti sa musia vždy vymeniť. Kontaktujte svojho predajcu, ak si nie ste istí, ako namontovať nové časti.

Tip! S voľiteľnou konzolou môžete ľahko presunúť sedadlo z jedného bicykla na druhé.

**Želáme vám a vašmu dieťaťu mnoho radosných výletov na bicykli s vašim detckým sedadlom **Намах**!**

Ne може да се монтира на велосипеди с овални или квадратни тръби на рамата.

- Не може да се монтира, ако багажникът е по-широк от 160 mm. (Отбележете, че багажникът може да се сваля преди монтирането на седалката.)
- Не може да се монтира на велосипеди, оборудвани с противоударни амортизатори.
- Може да се монтира на велосипеди с или без багажник. Ако се съмнявате дали седалката е с подходящ размер, препоръчваме ви да потърсите информация от доставчика на велосипеда.
- Убедете се, че винтовете на скобата са добре затегнати и ги проверявайте редовно.
- Седалката трябва да се монтира

само на велосипед, който е подходящ за такъв тип товар. Моля консултирайте се с Вашия доставчик на велосипеда.

- Детската седалка е закрепена върху тръбата на рамата със скоба (7). Винтовете трябва да са затегнати достатъчно добре, за да закрепят стабилно седалката и да предотвратят накланянето ѝ.
- Като правило, проверявайте това преди да карате велосипеда.
- За оптимално удобство и безопасност на детето, убедете се, че седалката не се накланя напред, така че няма опасност детето да се изплъзне от нея. **Намах** препоръчва облегалката да се наклони леко назад.
- Проверете дали всички части на велосипеда функционират правилно при монтирана седалка.

### ПОЛЗВАНЕ

- За да остане дете на велосипеда, велосипедистът трябва да е над 16 годишен. Проверете вашите местни закони и разпоредби.

Детската седалка е одобрена за деца от 9 месеца до 6 години, или за максимално тегло от 22 kg. От време на време проверявайте дали теглото и ръста на детето не надвишават максималния капацитет на седалката.

- Не возете дете, което е твърде малко, за да седи безопасно в седалката, като се има предвид минималната възраст на детето. Возете само дете, което може да седи самостоятелно продължително време, най-малко по време на пътуването с велосипеда.

- Убедете се, че не е възможно част от тялото или дрехите на детето да се опрат до подвижна част на седалката или велосипеда и с растежа на детето повтаряйте проверката, поради опасността от влизане на краката в колелото или на пръстите в спирачния механизъм или пружините на седалката. Седалката осигурява добра странична защита и защита за краката. Все пак ви препоръчваме да купите и закрепите затворен предпазител за колела/верига. Можете да го закупите при вашия доставчик на велосипеди.

- Проверете дали няма остри предмети на велосипеда, които могат да наранят детето, като например разделени проводници.
- Убедете се, че осигурителната система не е хлабава и не може да се закачи до подвижни части, особено колелата, дори тогава, когато велосипедът се кара без дете в седалката.
- Винаги използвайте осигурителната система/предпазния колан, гарантиращ, че детето е осигурено в седалката.
- Дете, седящо на детската седалка, трябва да е облечено по-топло от водача на велосипеда.
- Детето трябва да бъде защитено от дъжд с подходящи водоустойчиви дрехи.
- Не забравяйте да сложите на детето каска, която отговаря на стандарта EN 1078:2012+A1:2012, преди да започнете велосипедната си разходка.
- Помнете, че детската седалка може

- да стане много гореща, ако се държи на слънце, затова я проверете преди да сложите детето на нея.
- Когато транспортирате велосипеда с автомобил (извън автомобила) свалете седалката. Въздушният поток може да повреди седалката или да разхлаби закрепването ѝ към велосипеда, което може да предизвика злополука.
- Имайте предвид, че теглото на детето в детското stolche може да промени стабилността и управляемостта на велосипеда, особено при завиване и спиране.
- Покрийте евентуално непокрити задни пружини на седалката.
- При преминаване през неравен терен, бордюри, лежачи полиция, стъпала и др., детското stolche е изложено на екстремни сили. В такива ситуации забавете до скоростта на бавно ходене.
- Когато карате за първи път с монтирана седалка, направете тестово каране на колелото в безопасна/тиха среда, преди да потеглите по магистралата.

### ПРЕДУПРЕЖДЕНИЯ

- Не закрепвайте допълнителен багаж или оборудване към детската седалка, тъй като това може да доведе до надвишаване на общото тегло от 22 kg. Препоръчваме допълнителният багаж да се закрепи отпред на велосипеда
- Не модифицирайте детската седалка. Това автоматично ще направи гаранцията невалидна и отговорността на производителя ще отпадне.
- Имайте предвид, че тежестта на детето върху детската седалка може да промени стабилността на велосипеда и характеристиките на неговото управление, особено при кормуване и спиране.
- Никога не оставяйте без надзор велосипеда, паркиран с дете в седалката.
- При появата на каквато и да е форма на пукнатина или ако повърхността започне да се разпада, това означава, че сרוхът на експлоатация на седалката е изтекъл и тя трябва да бъде подменена. При съмнение се обърнете към специалист.
- Винаги се уверявайте, че главата на детето е подпряна в наклонено положение.
- Винаги проверявайте температурата на повърхността на седалката преди употреба.
- Тази детска седалка не е подходяща за използване по време на спортни дейности.

### ПОДДРЪЖКА

- При почитване на седалката използвайте само топла сапунена вода.
- Ако седалката е участвала в инцидент, повредена е, паднала е на земята или ако велосипедът е паднал със закрепената седалка, свържете се с Вашия дилър, за да проверите дали все още можете да я се използвате. Повредените части трябва винаги да се заменят. Свържете се с доставчика си, ако не сте сигурни как да

монтирате новите части.

Съвет! С допълнителна конзола можете лесно да местите седалката от един на друг велосипед.

## TR Kullanım Kılavuzu

Hamax bisiklet çocuk koltuğunu satın aldığınız için teşekkür ederiz. Çocuğunuz büyüdüğüce ayarlanabilme özelliğiyle onu konforlu ve güvenli bir şekilde kavrayacak bir çocuk koltuğuna sahipsiniz.

Lütfen çocuk koltuğunu kurmadan veya kullanmadan önce talimatları dikkatlice okuyun.

**Daha sonraki zamanlarda çocuk koltuğu için ekstra ekipman satın alabileceğiniz için, bu kılavuzu güvenli bir yerde saklayın.**

### KURULUM

- Kadro çapı 28-40 mm olan bisikletlere monte edilebilir.
- Oval ya da yuvarlak alt kadroya sahip olan bisikletlere monte edilmemelidir.
- Arka bagaj haznesinin 160 mm'den geniş olduğu durumlarda monte edilmemelidir (ancak bagaj haznesi, çocuk koltuğunun montajından önce çıkartılabilir.)
- Amortisörlü bisikletlere monte edilmemelidir.
- Bagaj haznesi olan ya da olmayan bisikletlere monte edilebilir. Koltuğun uyumlu bir şekilde monte edilip edilemeyeceği konusunda sorularınız olursa satın aldığımız firma ile görüşerek bilgi edinmenizi öneriyoruz.

- Bu oturak, sadece bu tür bir yükü taşıyabilecek nitelikte olan bir bisikletin üzerine monte edilebilir. Lütfen detaylı talimatlar için bisiklet tedarikçinize danışın.
- Keleççe vidalarının yeterince sıkıştırılmış olduğundan emin olun ve düzenli aralıklarla bunları kontrol edin.
- Çocuk koltuğu bisiklete kadroya keleççelenmek suretiyle sabitlenir (7).

Koltuğun güvenli bir şekilde sabitlenmesini sağlamak için vidalar iyice sıkılmalı ve koltuğun kayması önlenmelidir. Bisiklete yolculuğa çıkmadan önce bunu kontrol etmeyi alışkanlık haline getirin.

- Çocuğın en yüksek konfor ve emniyetle seyahat edebilmesi için, koltuğun öne doğru eğim yaptığını ve çocuğın kayarak düşmesine neden olacak bir konumda olmadığını kontrol edin.

Hamax, sırtlığın hafifçe geriye yatırılmasını önerir.

- Bisiklet koltuğu monte edilmiş haldeyken bisikletin tüm parçalarının sorunsuz işlev yaptığını kontrol edin.

### KULLANIM

- Çocuğu bisiklete oturtmak için, sürücünün normal şartlarda 16 yaşından büyük olması gerekir. Ulusal kanunları ve yönetmelikleri inceleyin.
- Bu çocuk koltuğu 9 aylıktan 6 yaşa kadar ve en fazla 22 kg ağırlığındaki çocuklar için onaylanmıştır. Çocuğunuzun kilosunun ve vücut

**Pожелаваме на вас и вашето дете много щастливи пътувания с вашата детска седалка Hamax!**

genişliğinin, belirtilen azami koltuk kapasitelerini aşar bir hale gelmediğini düzenli olarak kontrol edin.

- Minimum çocuk yaşını dikkate alarak, koltuğa güvenli oturtulamayacak kadar küçük bir çocuğu bisiklete taşımayın. Sadece uzun bir süre (en azından bisikletin sürüleceği süre) boyunca yardım almadan kendi başına oturabilecek bir çocuğu taşıyın.
- Çocuğın vücudunun veya kıyafetinin herhangi bir kısmının koltuk veya bisikletin hareketli parçalarına temas edemeyeceğinden emin olun ve çocuk büyüdüğüce bu kontrolleri tekrarlayın. Aksi takdirde, çocuğın ayakları tekerleklerle, fren mekanizmalarındaki pabuçlara veya yay yüklü selelere sıkışabilir. Çocuk koltuğu, çocuğın yan kısmının ve ayaklarının korunmasını sağlar. Ancak yine de, kapalı çamurluk / zincir kapağı satın alarak takmanız önerilmektedir. Bu parçaları bisikleti aldığınız firmadan satın alabilirsiniz.

- Bisiklet üzerinde çocuğa zarar verebilecek emniyet kablosu gibi keskin parçaların olup olmadığını kontrol edin.
- Koruma sisteminin, koltukta çocuk olmadan yapılan sürüşlerde bile başta tekerlekler olmak üzere hiçbir hareketli parçayla temas edemeyeceğinden veya gevşek durumda olmadığından emin olun.
- Emniyet kemerini/koruma sisteminin her zaman kullanın, bu sayede çocuğunuz koltukta güven içinde olur.
- Çocuk koltuğunda oturan çocuk, sürücüden daha sıcak vücut ısısına sahip olacak şekilde geçirilmelidir.

- Çocuk, uygun su giymeyen giysiler kullanılarak yağmura karşı korunmalıdır.
- Çocuk yolculuğuna başlamadan önce EN 1078:2012+Al:2012 standardına uygun çocuk kaskını takmayı unutmayın.
- Çocuk koltuğunun güneş altında çok fazla ısınabileceğini unutmayın, çocuğunuz koltuğa oturmadan önce koltuk sıcaklığını mutlaka kontrol edin.
- Bisikleti otomobile (otomobilin dış kısmında) taşıyacağınız zaman koltuğu çıkarın. Oluşabilecek hava türbülansı koltuğa hasar verebilir ya da koltuğın bisikletle olan bağlantısını keserek kazalara sebep olabilir.

- Çocuk koltuğundaki çocuğın ağırlığının, özellikle direksiyon ve frenleme sırasında bisikletin dengesi ve yol tutuş özelliklerini değiştirebileceğini unutmayın.
- Açıkta duran arka sele yayının üzerine kaplayın.
- Engbeli araziden, kaldırım kenarlarından, hız tümseklerinden, merdivenlerden vb. geçen çocuk koltuğu aşırı kuvvetlere maruz kalır. Bu tür durumlarda yavaş yürüme hızına kadar fren yapın.

- Çocuk koltuğu takılıken ilk kez bisiklete binerken, otoyolda sürmeden önce güvenli/sakin bir ortamda deneme sürüşü yapın.

### UYARILAR

- 22 kg olan toplam yük kaldırma kapasitesinin aşılmasına neden olabileceğinden, çocuk koltuğuna ilave bagaj veya ekipman yüklemeyin/bağlamayın. İlave bagajları bisikletin ön kısmına sabitlemenizi öneririz.
- Çocuk koltuğu üzerinde değişiklik yapmayın. Bu, ürüne ait garantinin geçersiz kalmasına neden olur ve üreticinin ürün üzerindeki tüm sorumluluğu ortadan kalkar.

- Çocuğunuzun koltuğa uygulayacağı yükün, özellikle dönüşler ve frenlemeler sırasında bisikletin stabilitesini ve çalışma özelliklerini değiştirebileceğini unutmayın.
- Bisikletinizi asla çocuğunuz çocuk koltuğunda tek başına duruyorken park etmeyin.
- Herhangi bir çatlak veya yüzeyin bozulmaya başlaması durumunda, koltuğun kullanım ömrü dolmuş demektir ve değiştirilmesi gerekir. Şüphede durumunda bir uzmana danışmalısınız.
- Kullanmadan önce daima koltuğun yüzey sıcaklığını kontrol edin.

## UK Посібник користувача

Поздоровляємо Вас із придбанням дитячого велосипедного крісла Hamax. Тепер у Вас є зручне й безпечно дитяче крісло, що може рости разом з Вашими дітьми. Перед встановленням чи використанням дитячого крісла уважно прочитайте інструкції.

**Зберігайте цю інструкцію по використанню в надійному місці, так як вона може бути потрібна, якщо Ви пізніше придбаєте додаткове обладнання до крісла.**

### ВСТАНОВЛЕННЯ

- Можна встановлювати на велосипеди з діаметром труби рами від 28 до 40 мм.
- Не можна встановлювати на велосипеди з овальною чи квадратною трубою рами.
- Не можна встановлювати на велосипеди, у яких багажник ширше 160 мм. (Прийміть до уваги, що перед встановленням дитячого крісла багажник можна зняти).
- Не можна встановлювати на велосипеди з амортизаторами.
- Можна встановлювати на велосипеди з багажником і без нього. Якщо Ви сумніваєтеся, чи підійде Вам велосипедне крісло, зверніться за інформацією до продавця велосипеда.
- Впевніться, що гвинти добре затягнуті і перевіряйте їх через регулярні інтервали часу.
- Крісло можна встановлювати тільки на велосипеди, призначеному для такого навантаження. Запросіть у продавця велосипеда детальну інформацію.
- Дитяче крісло кріпиться на раму велосипеда за допомогою скоби (7). Гвинти повинні бути затягнуті так міцно, що крісло не могло зісковзнути.
- Завжди перевіряйте це перед початком поїздки.

- Чocuğunuzun başının her zaman yatık pozisyonunda desteklendiğinden emin olun.
- Bu çocuk koltuğu spor aktiviteledi sırasında kullanıma uygun değildir.

### BAKIM

- Koltuğu sadece sabunlu ılık suyla temizleyin.
- Koltuk bir kazaya karışmış, hasar görmüş, yere düşmüş veya bisiklet, koltuk takılıken devrilmişse, halen kullanılıp kullanılmayacağını öğrenmek için bayinizi iletişime geçin. Hasar gören parçaları mutlaka değiştirilmesi gereklidir. Yeni parçaların nasıl monte edileceğinden emin değilseniz ürünü aldığımız firma ile bağlantıya geçin.

İpucu! Ekstra keleççe yardımıyla tek koltuğu iki farklı bisiklet için kullanabilirsiniz.

**Hamax çocuk koltuğu ile size ve çocuğunuza keyifli yolculuklar diliyoruz.**

- Для оптимального комфорту та безпеки дитини, переконайтеся, що крісло не покосилося вперед, так як дитина може зісковзнути з нього. Компанія Hamax рекомендує встановлювати крісло так, щоб спинка перебувала під невеликим нахилом назад.
- Перевірте правильну функціональність всіх деталей велосипеда після встановлення дитячого крісла.

### ВИКОРИСТАННЯ

- Щоб возити дитину на велосипеді, велосипедист повинен бути старше 16 років. Перевірте закони й правила, що діють у Вашій країні.
- Крісло призначене для дітей від 9 місяців до 6 років або для ваги дитини макс. 22 кг. Візьміть до уваги, час від часу повторно перевіряйте, чи не перевищує вага Вашої дитини максимального допустимого навантаження крісла.
- Не перевозьте занадто малих дітей, щоб забезпечити їхню безпеку в кріслі дотримуйтеся мінімального віку дитини, що перевозиться. Перевозьте тільки таку дитину, що здатна самостійно сидіти в кріслі протягом тривалого періоду часу, прийнятні, поки буде тривати Ваша подорож.
- Переконайтеся, що всі частини тіла дитини та усі його деталі одягу не будуть торкатися будь-яких деталей крісла або велосипеда, що рухуються, не забувайте повторно це перевіряти після того, як дитина підросте, так як це призведе до потрапляння ніг дитини в колеса, гальмівний механізм або в гніздо пружини. Крісло забезпечує гарну бічну підтримку й захист ніг. Але рекомендується купити й встановити запобіжний щиток. Ви можете придбати його в продавця велосипеда.
- Впевніться, що на велосипеді немає

гострих предметів, що можуть поранити дитину.

• Переконайтеся, що система фіксації не ослабла та не здатна випадково потрапити в будь-які деталі, що рухаються, особливо в колеса, включаючи ті випадки, коли велосипед використовується без дитини в кріслі.

• Завжди використовуйте ремінь безпеки / систему фіксації, що забезпечують надійне кріплення дитини в кріслі.

• Дитина, що сидить у кріслі повинна бути вдягнена тепліше, ніж велосипедист.

• Дитина повинна бути захищена від дощу спеціальним водозахисним костюмом.

• Перед початком велосипедної прогулянки не забудьте одягнути дитині шолом, який відповідає стандарту EN 1078:2012+Al:2012.

• Пам'ятайте, що крісло може сильно нагріватися на сонці. Перевірте, чи не дуже гаряче крісло, перед тим, як посадити в нього дитину.

• Зніміть дитяче крісло, якщо транспортуєте велосипед машиною (ззовні машини). Завихрення потоку повітря може пошкодити крісло або послабити систему його кріплення до велосипеда, що може призвести до нещасного випадку.

• Майте на увазі, що вага дитини в дитячому сидінні може вплинути на стабільність та керуваність велосипеда, особливо під час поворотів та гальмування.

• Закрийте задні пружини сидла, що виступають.

• При проїзді по нерівній місцевості, бордюрах, лежачих поліцейських, сходах тощо дитяче сидіння піддається значним навантаженням. У таких ситуаціях сповільнюйте швидкість до швидкості пішохода.

• Під час першої поїздки з встановленим сидінням, перед поїздкою по автомагістралі, протестуйте велосипед у безпечному/тихому середовищі.

#### **ПОПЕРЕДЖЕННЯ**

• Не прикріплюйте до крісла додатковий багаж чи обладнання, так як це може перевищити загальну вагу в 22 кг. Ми рекомендуємо прикріплювати додатковий багаж спереду велосипеда.

• Не робіть ніякого переобладнання дитячого крісла. Це автоматично призведе до недійсності гарантії, і відповідальність виробника за якість продукції втрапить силу.

• Приймайте до уваги, що вага дитини в кріслі може впливати на стабільність та керуваність велосипеда.

• Ніколи не залишайте дитину на самоті у велосипедному кріслі.

• Будь-які тріщини або руйнування поверхні свідчать про те, що термін експлуатації сидіння закінчився і його слід замінити. У разі сумнівів слід звернутися до фахівця.

• Перед кожним використанням обов'язково перевіряйте температуру поверхні сидіння.

• Завжди переконайтеся, що голова вашої дитини знаходиться у відкинутому положенні.

• Це дитяче крісло не підходить для використання під час занять спортом.

#### **ТЕХНІЧНЕ ОБСЛУГОВУВАННЯ**

• При чищенні крісла використовуйте тільки теплу мильну воду.

• Якщо крісло потрапило в аварію, було пошкоджене, впало на землю, або якщо велосипед впав із прикріпленим кріслом, зверніться до продавця, щоб перевірити, чи його можна використовувати. Всі пошкоджені деталі необхідно замінити. Зверніться до продавця, якщо ви не впевнені, як встановити деталі.

Порада! Якщо Ви хочете використовувати крісло на двох різних велосипедах, придбайте додаткову кріпильну скобу.

**Ми бажаємо Вам і Вашій дитині приємних поїздок з дитячим велосипедним кріслом Natax!**

# User Manual

## KISS

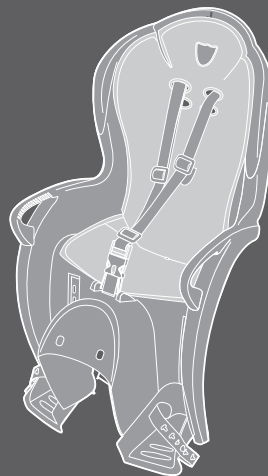

## SIESTA

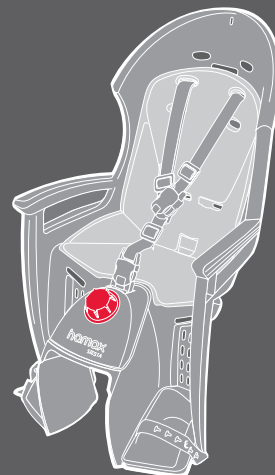

# A Remove the transportation lock

SIESTA

**EN** Press the front of the mounting bracket (7) to release the bracket from the transportation pins (12). Remove the transportation pins. The transportation pins (12) are recyclable.

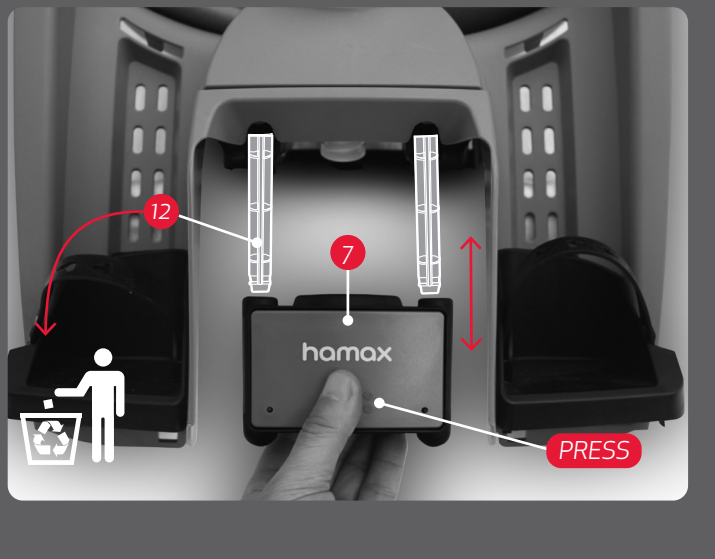
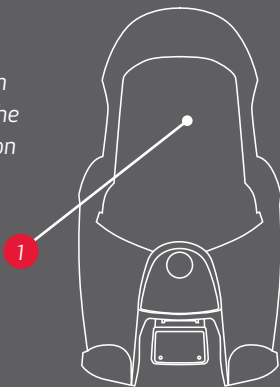

**FR** Appuyez sur la partie frontale de l'étrier de montage (7) pour libérer l'étrier des goupilles de transport (12). Retirez les goupilles de transport. Les goupilles de transport (12) sont recyclables.

**DE** Die Vorderseite der Befestigungsklammer (7) drücken, um die Klammer von den Transportstiften (12) zu lösen. Die Transportstifte (12) werden recycelt.

**NO** Press inn brakettens (7) front og trekk den av transport-sikringspinnene (12) som kan resirkuleres.

**CS** Stiskněte přední část upevňovacího třmenu (7), abyste uvolnili třmen z přepravních pojistek (12). Vyjměte přepravní pojistky. Přepravní pojistky (12) jsou recyklovatelné.

**DA** Tryk på forsiden af monteringsbeslaget (7) for at løse dette fra transportsikringerne (12). Tag transportsikringerne ud. Transportsikringerne skal leveres til genbrug.

**ES** Presione en la parte delantera del soporte de montaje (7) para liberar el soporte de los pasadores de transporte (12). Retire los pasadores de transporte. Los pasadores de transporte (12) son reciclables.

**FI** Paina kiinnikkeen (7) etuosaa ja vapauta kiinnike kuljetustapeista (12). Irrota kuljetustapit. Kuljetustapit (12) ovat kierrätettäviä.

**HR** Pritisnite prednju stranu montažnog držača (7) kako biste ga otpustili s transportnih klinova (12). Izvadite transportne klinove. Transportni klinovi (12) mogu se reciklirati.

**HU** Nyomja meg a (7) szerelőkeret elejét, hogy kioldja a keretet a (12) szállítótűkből. Vegye le a szállítótűket. A (12) szállítótűk újra felhasználhatók.

**IT** Premere la parte frontale dell'attacco (7) per rilasciarlo dai fermi di trasporto (12). Rimuovere i fermi di trasporto. I fermi di trasporto (12) sono riciclabili.

**KO** 운반용 핀(12)에서 브래킷을 해제하려면 장착 브래킷(7)의 앞쪽을 누르십시오. 이동 핀을 제거하십시오. 운반용 핀(12)은 재활용 가능합니다.

**NL** Duw op de voorkant van de montagebeugel (7) om de beugel van de transportpinnen (12) los te maken. Verwijder de transportpinnen. De transportpinnen (12) zijn recycleerbaar.

**PL** Nacisnąć przednią część uchwytu mocującego (7) i zwolnić uchwyt z blokady transportowej (12). Usunąć blokadę transportową. Blokadę transportową (12) oddajemy do recyklingu.

**PT** Pressione o suporte de montagem (7) para soltar o suporte dos pinos de transporte (12). Retire os pinos de transporte. Os pinos de transporte (12) são recicláveis.

**RO** Apăsati partea din față a consolei de montare (7) pentru a elibera consola din știfturile de transport (12). Scoateți știfturile de transport. Știfturile de transport (12) sunt reciclabile.

**RU** Нажмите на переднюю часть монтажной скобы (7), чтобы освободить скобу от транспортировочных штырей (12). Снимите транспортировочные штыри. Транспортировочные штыри (12) подлежат вторичной переработке.

**SR** Pritisnite prednji deo držača za montiranje (7) da biste otpustili držač iz transportnih osovina (12). Izvadite transportne osovine. Transportne osovine (12) mogu da se recikliraju.

**SV** Tryck framtill på monteringsfästet (7) för att lossa fästet från transportpinnarna (12). Ta bort transportpinnarna (12) kan återvinnas.

**SL** Za sprostitev nosilca iz transportnih zatičev (12) pritisnite sprednji del namestitvenega nosilca (7). Odstranite transportne zatiče. Transportne zatiče (12) lahko reciklirate.

**SK** Zatlačte prednú časť montážnej konzoly (7) a konzola sa odpojí od prepravných zámkov (12). Odmontujte prepravné zámky. Prepravné zámky (12) sú recyklovateľné.

**BG** Натиснете предната част на монтажната конзола (7), за да освободите конзолата от транспортните щифтове (12). Свалете транспортните щифтове. Транспортните щифтове (12) могат да се рециклират.

**TR** Montaj kelepçesini (7) nakliye civatalarından ayırmak için (12) ön tarafına bastırın. Taşma civatalarını çıkarın. Bunlar (12) geri dönüşümlü malzemelerdir.

**UK** Натисніть на передню частину монтажної скоби (7), щоб звільнити скобу від транспортувальних штирів (12). Зніміть транспортувальні штирі. Транспортувальні штирі (12) підлягають вторинній переробці.

# B Remove locking pin

KISS, SLEEPY, SMILEY, SIESTA

**EN** Turn the seat (1) upside down. Turn the locking pin (9) clockwise before you pull the locking pin completely out.

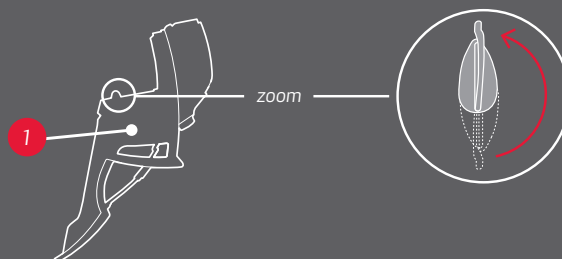
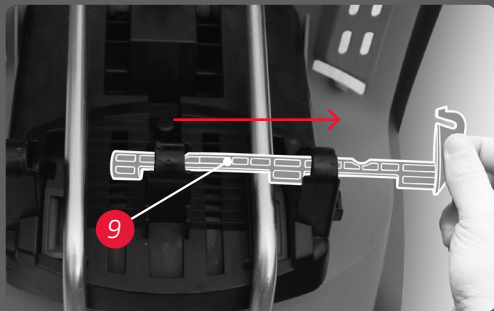

**FR** Retournez le siège (1). Tournez la goupille de verrouillage (9) dans le sens des aiguilles d'une montre avant de la retirer complètement.

**DE** Den Sitz (1) umdrehen. Die Arretierstange (9) im Uhrzeigersinn drehen und dann die Stange ganz herausziehen.

**NO** Snu setet (1) opp ned. Vri låsebolten (9) med klokken før du drar den helt ut.

**CS** Otočte sedačku (1) horní částí dolů. Otočte uzavírací páčku (9) ve směru chodu hodinových ručiček než uzavírací páčku úplně vytáhnete.

**DA** Vend stolen (1) på hovedet. Drej låsebolten (9) med uret, før du trækker den helt ud.

**ES** Coloque el asiento (1) boca abajo. Gire el pasador de cierre (9) en el sentido de las agujas del reloj antes de extraerlo completamente.

**FI** Käännä istuin (1) ylösalaisin. Käännä lukitustappia (9) myötäpäivään, kunnes voit vetää lukitustapin kokonaan ulos.

**HR** Okrenite sjedalicu (1) naopačke. Okrenite klin za blokiranje (9) nadesno, a zatim ga potpuno izvadite.

**HU** Fordítsa fel az (1) ülést. Fordítsa el a (9) lezárócsapot jobbra, mielőtt teljesen kihúzza.

**IT** Capovolgere il seggiolino (1). Ruotare il perno di fermo (9) in senso orario prima di estrarlo completamente.

**KO** 시트(1)를 뒤집습니다. 잠금 핀(9)이 완전히 밖으로 나올 때까지 잠금 핀을 시계방향으로 돌립니다.

**NL** Keer het stoeltje (1) ondersteboven. Draai de vergrendelingspin (9) in uurwijzerszin voor u de vergrendelingspin volledig uittrekt.

**PL** Obracamy fotelik (1) do góry nogami. Zanim wysuniemy całkowicie bolec blokujący (9), obracamy go zgodnie z ruchem wskazówek zegara.

**PT** Vire a cadeira ao contrário (1). Rode o pino de bloqueio (9) no sentido dos ponteiros do relógio antes de o puxar completamente para fora.

**RO** Întoarceți scaunul (1) invers. Rotiți știftul de blocare (9) în sens orar înainte de a-l trage complet afară.

**RU** Поверните кресло (1) вверх дном. Поверните стопорный штифт (9) по направлению часовой стрелки перед тем, как полностью его вынуть.

**SR** Okrenite sedište (1) naopačke. Okrenite blokirajuću osovinicu (9) u smeru kretanja kazaljki na satu kako biste potpuno izvadili blokirajuću osovinicu.

**SV** Vänd sitsen (1) uppochner. Vrid låspinnen (9) medsols innan du drar ut den helt.

**SL** Sedež (1) obrnite na glavo. Zaklepni zatič (9) obrnite v smeri urinih kazalcev, preden zaklepni zatič popolnoma izvlečete.

**SK** Otočte sedadlo (1) zhora nadol. Otočte blokovacim kolíkom (9) v smere hodinových ručičiek predtým než ho úplne vytiahnete.

**BG** Обърнете седалката (1) обратно. Завъртете фиксиращия шифт (9) по часовниковата стрелка, преди да извадите фиксиращия шифт напълно.

**TR** Koltuğu(1) baş aşağı çevirin. Kilit pimini (9) tamamen çıkarmadan önce saat yönünde çevirin.

**UK** Поверніть крісло (1) догори дном. Поверніть стопорний штифт (9) за годинниковою стрілкою перед тим, як повністю його вийняти.

# C Remove mounting bracket

KISS, SLEEPY

**EN** Remove the bracket (7) by pressing the cover of the bracket, and pull it free from the steel bars.

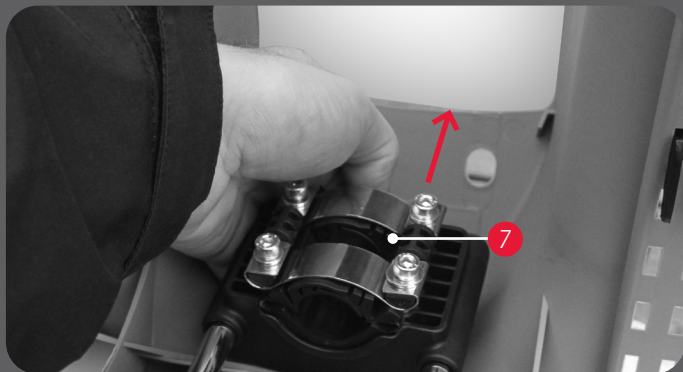

**FR** KISS/ SLEEPY: Retirez l'étrier (7) en appuyant sur le couvercle de l'étrier, puis tirez pour le libérer des barres en acier.

**DE** KISS/ SLEEPY: Die Befestigungsklammer (7) ausbauen. Auf den Deckel der Klammer drücken und diese von den Stahlstäben abziehen.

**NO** KISS/ SLEEPY: En løsner braketten (7) ved å presse inn frontdekselet på braketten og dra den av bærebøylen.

**CS** KISS/ SLEEPY: Vyjměte třmen (7) stisknutím krytu třmene, a uvolněte jej z ocelových prutů.

**DA** KISS/ SLEEPY: Fjern beslaget (7) ved at trykke på dækslet og trække det fri af stålstængerne.

**ES** KISS/ SLEEPY: Retire el soporte (7) presionando sobre la cubierta del soporte, luego libérela de las barras de acero.

**FI** KISS/ SLEEPY: Irrota pidike (7) painamalla kiinnittimen suojusta, ja vedä se irti terästangoista.

**HR** KISS/ SLEEPY: Skinite držač (7) tako da pritisnete poklopac držača, a zatim ga izvučete iz čeličnih prečki.

**HU** KISS/ SLEEPY: A (7) konzolt a borításának megnyomásával vegye el, majd húzza ki az acélrudakból.

**IT** KISS/ SLEEPY: Rimuovere l'attacco (7) premendo il pulsante ed estraendolo dalle barre in acciaio.

**KO** KISS/ SLEEPY: 브래킷의 커버를 눌러 브래킷(7)을 제거한 후 강철봉에서 빠져 나오도록 잡아 당기십시오.

**NL** KISS/ SLEEPY: Verwijder de beugel (7) door op het deksel van de beugel te drukken, en trek deze vrij van de stalen staven.

**PL** KISS/ SLEEPY: Usuwamy uchwyt mocujący (7) wciskając pokrywę uchwytu i wyciągamy go ze stalowych prętów.

**PT** KISS/ SLEEPY: Retire o suporte (7) pressionando a tampa do suporte e, de seguida, puxe-o para fora das barras de aço.

**RO** KISS/ SLEEPY: Scoateți suportul (7) prin apăsarea capacului acestuia și trageți-l din barele de oțel.

**RU** KISS/ SLEEPY: Выньте скобу (7), нажимая на крышку, и вытяните её из стальных стержней.

**SR** Izvadite držač (7) pritiskom na poklopac držača i izvucite ga iz čeličnih šipki.

**SV** KISS/ SLEEPY: Ta bort fästet (7) genom att trycka på det och dra loss det från stålbyglarna.

**SL** KISS/ SLEEPY: Nosilec (7) odstranite, tako da pritisnete pokrov nosilca in ga povlecete stran od jeklenih drogov.

**SK** KISS/ SLEEPY: Odmontujte konzolu (7) stlačením krytu konzoly a vytiahnite ju z ocelových tyčí.

**BG** KISS/ SLEEPY: Свалете конзолата (7) като натиснете капака на скобата и я издърпайте от стоманените пръти.

**TR** KISS/ SLEEPY: Kelepçeyi (7) etrafına bastrarak çıkarın, çelik barlardan çıkarmak için çekin.

**UK** KISS/ SLEEPY: Вийміть скобу (7), натискаючи на кришку, і витягніть її зі сталевих стрижнів.

# D Release support clamp

KISS, SLEEPY, SMILEY

**EN** Release the carrier bar (6a) by rotating it upwards and free.

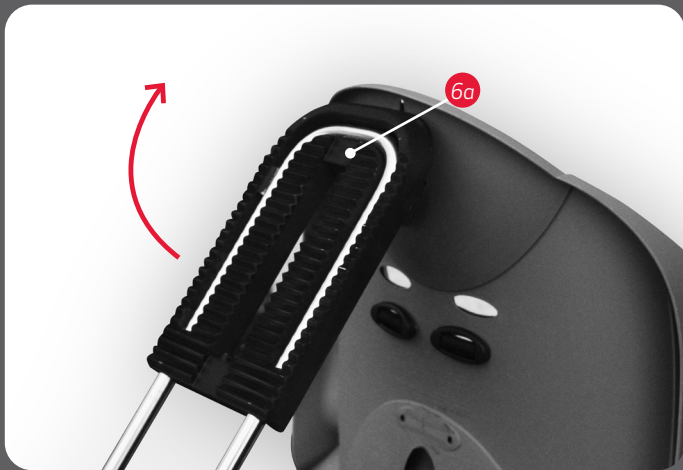

**FR** KISS/ SLEEPY/ SMILEY: Libérez la barre porteuse (6a) en la tournant vers le haut pour la libérer. SIESTA: Poussez latéralement l'un des coins (6b) pour libérer la barre porteuse (6).

**DE** KISS/ SLEEPY/ SMILEY: Den Befestigungsbügel (6a) nach oben drehen und lösen. SIESTA: Die Arretierungshaken (6b) zur Seite schieben, um den Befestigungsbügel (6) zu lösen.

**NO** KISS/ SLEEPY/ SMILEY: En løser bærebøylen (6a) fra setet ved å rotere den i en bue oppover. SIESTA: Press en av feste-hakene (6b) til siden for å løsne bærebøylen (6).

**CS** KISS/ SLEEPY/ SMILEY: Uvolněte přípeřňovací rám (6a) otáčením směrem nahoru, až se rám uvolní. SIESTA: Stiskněte jednu ze západek do boku (6b), abyste uvolnili přípeřňovací rám (6).

**DA** KISS/ SLEEPY/ SMILEY: Løs bærebøjlen (6a) ved at dreje den opad og fri. SIESTA: Skub en af låsemekanismerne (6b) sidelæns for at frigøre bærebøjlen (6).

**ES** KISS/ SLEEPY/ SMILEY: Suelte la barra sustentadora (6a) girándola hacia arriba hasta que quede libre. SIESTA: Corra uno de los pestillos (6b) hacia un lado para soltar la barra sustentadora (6).

**FI** KISS/ SLEEPY/ SMILEY: Vapauta kiinnitystanko (6a) kääntämällä sitä ylöspäin ja irrottamalla. SIESTA: Työnnä toista kiinnitintä (6b) sivuuttain ja vapauta kiinnitystanko (6).

**HR** KISS/ SLEEPY/ SMILEY: Otpustite pričvršni stremen (6a) tako da ga okrenete prema gore i oslobodite. SIESTA: Pritisnite jednu od spona (6b) na stranu kako biste otpustili pričvršni stremen (6).

**HU** KISS/ SLEEPY/ SMILEY: A (6a) tartórudat úgy oldhatja ki, ha felfelé fordítja, majd kiszabadítja. SIESTA: A (6) tartórúd kioldásához nyomja el az egyik (6b) horgot oldalra.

**IT** KISS/ SLEEPY/ SMILEY: Rilasciare la staffa di sostegno (6a) ruotandola verso l'alto e liberandola. SIESTA: Premere lateralmente uno dei fermi (6b) per rilasciare la staffa di sostegno (6).

**KO** KISS/ SLEEPY/ SMILEY: 캐리어 바 (6a)가 위로 나올 때까지 돌려 해제하십시오. SIESTA: 스톱(6b) 중 한 개를 측면으로 밀어 캐리어 바(6)를 해제하십시오.

**NL** KISS/ SLEEPY/ SMILEY: Maak de draagstaaf (6a) vrij door opwaarts en vrij te draaien. SIESTA: Duw een van de klikklemmen (6b) zijwaarts om de draagstang vrij te maken (6).

SIESTA

**EN** Push one of the snaps (6b) sideways to release the carrier bar (6).

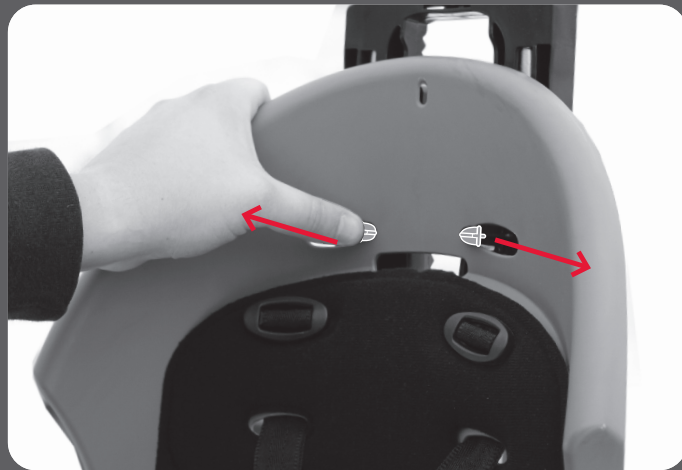

**PL** KISS/ SLEEPY/ SMILEY: Odblokowujemy pałąk mocujący (6a) obracając go w górę i wyciągając. SIESTA: Przesuwamy jeden z zatrzasków (6b) w bok w celu zwolnienia pałąka mocującego (6).

**PT** KISS/ SLEEPY/ SMILEY: Solte a barra de suporte (6a) rodando-a para cima. SIESTA: Empurre uma das molas (6b) para o lado para soltar a barra de suporte (6).

**RO** KISS/ SLEEPY/ SMILEY: Eliberați bara de transport (6a) rotind-o în sus și eliberând-o. SIESTA: Apăsați una dintre încuietori (6b) în lateral pentru a elibera bara de transport (6).

**RU** KISS/ SLEEPY/ SMILEY: Отсоедините подвеску для багажника (6a), поворачивая её вверх. SIESTA: Нажмите одну из защёлки (6b) сбоку, чтобы снять подвеску (6).

**SR** KISS/ SLEEPY/ SMILEY: Otpustite noseću gredu (6a) njegovim okretanjem nagore i oslobodite ga. Pritisnite jedan od drikera (6b) u stranu kako biste otpustili noseću gredu (6).

**SV** KISS/ SLEEPY/ SMILEY: Frigör stödbygeln (6a) genom att vrida den uppåt och frigöra den. SIESTA: Tryck en av snäpphakarna (6b) åt sidan för att frigöra stödbygeln (6).

**SL** KISS/ SLEEPY/ SMILEY: Nosilni drog (6a) sprostite, tako da ga obrnete gor v prost položaj. Za sprostitve nosilnega droga (6) pritisnite enega od pritiskačev (6b) vstran.

**SK** KISS/ SLEEPY/ SMILEY: Uvolnite tyč nosica (6a) otočením smerom nahor a uvoľnením. SIESTA: Potlačte jednu z uchytiiek (6b) nabok na uvoľnenie tyče nosica (6).

**BG** KISS/ SLEEPY/ SMILEY: Освободете носещия прът (6a) като го завъртите нагоре и освободите. SIESTA: Натиснете една от щипките (6b) настрани, за да освободите носещия прът (6).

**TR** KISS/ SLEEPY/ SMILEY: Taşıyıcı barı (6a) yukarı doğru döndürerek çıkarın. SIESTA: Çıktılardan (6) birine yanlarından bastırarak taşıyıcı barı (6) serbest bırakın.

**UK** KISS/ SLEEPY/ SMILEY: Зніміть підвіску багажника (6a), повертаючи її нагору. SIESTA: Натисніть один із фікаторів (6b) збоку, щоб зняти підвіску (6).

# E Mount the carrier bar to the seat

KISS, SLEEPY

**EN** Turn the seat (1) upside down, and insert the carrier bar (6) through the holes as shown below.



SMILEY, SIESTA

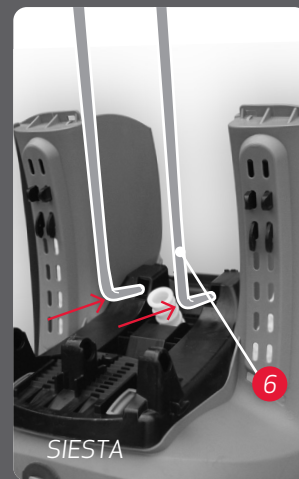
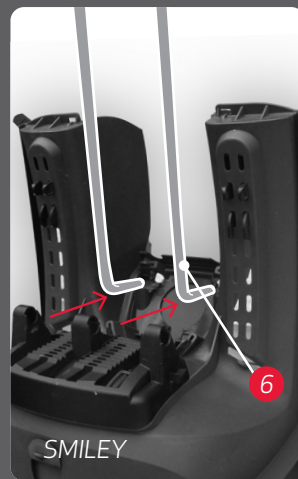
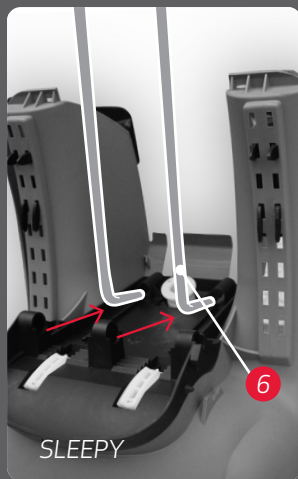
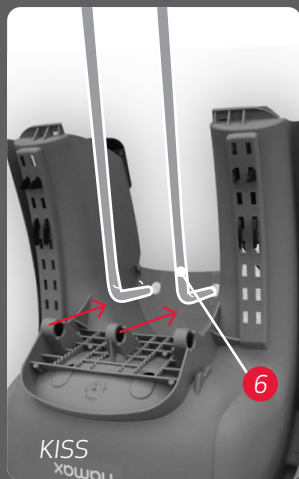

**FR** Retournez le siège (1) et insérez la barre porteuse (6) dans les trous comme illustré ci-dessous.

**DE** Den Sitz (1) auf den Kopf stellen. Den Befestigungsbügel (6) wie unten abgebildet in die Löcher stecken.

**NO** Snu setet (1) opp ned og før bærebøylen (6) inn i hullene som vist over.

**CS** Otočte sedačku (1) horní stranou dolů, a připevňovací rám (6) protáhněte otvory jak je zobrazeno níže.

**DA** Vend sædet (1) på hovedet og før bærebøjlen (6) gennem hullerne som vist nedenfor.

**ES** Coloque el asiento (1) boca abajo, y pase la barra sustentadora (6) por los agujeros, como se muestra abajo.

**FI** Käännä istuin (1) ylösalaisin ja työnnä kiinnitystanko (6) aukkojen läpi kuten kuvassa esitetty.

**HR** Okrenite sjedalicu (1) naopačke i umetnite pričvrstni stremen (6) kroz otvore kao što je prikazano na slici.

**HU** Fordítsa fel az (1) ülést, majd az alább látható módon helyezze be a (6) tartórudat a nyílásokon keresztül.

**IT** Capovolgere il seggiolino (1) e inserire la staffa di sostegno (6) attraverso i fori come illustrato di seguito.

**KO** 시트(1)를 뒤집은 뒤 캐리어 바(6)를 아래 보이는 구멍으로 삽입합니다.

**NL** Draai het zitje onderste boven en voer de draagstaaf (6) door de gaten zoals in de afbeelding hieronder.

**PL** Przekręcamy fotelik (1) do góry nogami i wsuwamy pałąk mocujący (6) do otworów, tak jak to pokazano poniżej.

**PT** Vire a cadeira (1) ao contrário e introduza a barra de suporte (6) nos orifícios como demonstrado na imagem.

**RO** Rotiți scaunul (1) invers și introduceți bara de transport (6) prin găuri, așa cum este arătat mai jos.

**RU** Поверните кресло (1) вверх дном и вставьте подвеску (6) в отверстия, как показано ниже.

**SR** Okrenite sedište (1) naglavačke i postavite noseću gredu (6) kroz otvore kao što je prikazano dole.

**SV** Vänd sitsen (1) uppochner och för in stöbygel (6) genom hålet, enligt bild nedan.

**SL** Sedež (1) obrnite na glavo in nosilni drog (6) vstavite skozi odprtine, kot je prikazano.

**SK** Otočte sedadlo (1) zhora nadol a vložte tyč nosiča (6) cez otvory tak, ako je ukazane nižšie.

**BG** Обърнете седалката (1) и прекарайте носещия прът (6) през отворите, както е показано отдолу.

**TR** Koltuğu (1) baş aşağı çevirin, taşıyıcı barı (6) aşağıda görüldüğü gibi deliklerine sokun.

**UK** Поверніть крісло (1) дороти дном і вставте підвіску (6) в отвори, як показано нижче.

# F Insert locking pin

KISS, SLEEPY, SMILEY, SIESTA

**EN** Insert the locking pin (9) through the holes under the seat base, keeping it in unlocked position to allow final adjustment later on.

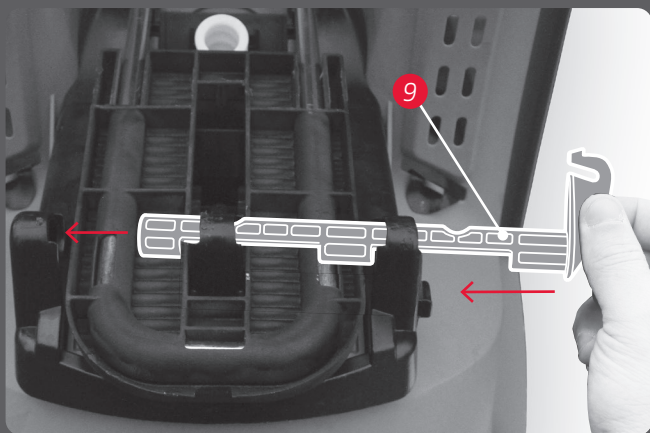

1) Locked

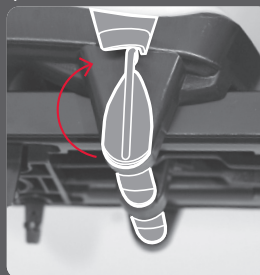

2) Unlocked

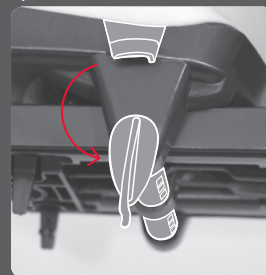

**FR** Insérez la goupille de verrouillage (9) dans les trous sous la base du siège, en la laissant en position non verrouillée pour permettre le réglage final ultérieurement.

- 1) Verrouillé
- 2) Déverrouillé

**DE** Die Arretierstange (9) in die Löcher unter der Sitzfläche stecken, aber noch nicht arretieren, um den Sitz später richtig einstellen zu können.

- 1) Arretiert
- 2) Nicht arretiert

**NO** Før låsepinnen (9) inn i hullene under sitteflaten og la den stå i ulåst posisjon for å justere setet til riktig posisjon litt senere.

- 1) Låst
- 2) Ulåst

**CS** Vložte uzavírací páčku (9) do otvorů pod spodní část sedačky, držte ji v neuzavřené pozici, aby bylo možné později provést konečnou úpravu.

- 1) Uzavřená
- 2) neuzavřená

**DA** Før låsebolten (9) ind i hullerne under siddefladen og lad den være uspændt, så stolen senere kan justeres til rigtig position.

- 1) Låst
- 2) Ulåst

**ES** Pase el pasador de cierre (9) por los agujeros de la base del asiento, dejándolo en posición "desbloqueado", para poder hacer más tarde el ajuste final.

- 1) Bloqueado
- 2) Desbloqueado

**FI** Aseta lukitustappi (9) istuimen alapuolella olevien aukkojen läpi, ja jätä lukitsemattomaksi myöhempää säätöä varten.

- 1) Lukittu
- 2) Lukitsematon

**HR** Umetnite klin za blokiranje (9) kroz otvore ispod baze sjedalice, ali ga još ne blokirajte prije konačnog namještanja.

- 1) Blokirano
- 2) Deblokirano

**HU** Helyezze be a (9) lezárócsapot az ülés alapja alatt lévő nyílásokon keresztül és tartsa kioldott helyzetben, hogy a későbbiekben is tudja állítani.

- 1) Lezárt
- 2) Kioldott

**IT** Inserire il perno di fermo (9) nei fori sotto il seggiolino e lasciarlo in posizione aperta, per poter in seguito regolare la posizione del seggiolino.

- 1) Bloccato
- 2) Sbloccato

**KO** 시트 베이스 아래에 있는 구멍을 통해 잠금 핀(9)을 삽입합니다. 이때, 나중에 최종 조절을 할 수 있도록 해제 위치를 계속 유지해야 합니다.

- 1) 잠금
- 2) 잠금 해제

**NL** Voer de vergrendelingspin (9) door de gaten onder de basis van het zitje in, en laat deze in niet vergrendelde positie om later de eindafstelling toe te laten.

- 1) Vergrendeld
- 2) Onvergrendeld

**PL** Wkładamy bolec blokujący (9) w otwory pod siedzeniem i pozostawiamy w pozycji otwartej, aby mieć później możliwość właściwego ustawienia fotelika.

- 1) Pozycja zamknięta
- 2) Pozycja otwarta

**PT** Introduza o pino de bloqueio (9) nos orifícios na parte inferior da base da cadeira, mantendo-o na posição de desbloqueio para permitir o ajuste posterior.

- 1) Bloqueado
- 2) Não bloqueado

**RO** Introduceți știftul de blocare (9) prin găurile de sub baza scaunului, ținându-l în poziție deblocată pentru a permite mai târziu reglarea finală.

- 1) Blocat
- 2) Deblocat

**RU** Вставьте стопорный штифт (9) в отверстия под основой кресла, удерживая его в незамкнутом положении для завершающего регулирования.

- 1) Замокнутое положение
- 2) Незамкнутое положение

**SR** Postavite blokirajuću osovnicu (9) kroz otvore ispod osnove sedišta, držeći ga u otključanom položaju kako biste omogućili kasnije konačno podešavanje.

1. Zaključano
2. Otključano

**SV** För in låspinnen (9) genom hålen under sitsens bas. Låt den förbli olåst för slutlig justering längre fram.

- 1) Låst
- 2) Olåst

**SL** Zaklepni zatič (9) vstavite skozi odprtine pod bazo sedeža, pri tem pa ga ohranite v odklenjenem položaju, da bi omogočili končno prilagajanje kasneje.

- 1) Zaklenjeno
- 2) Odklenjeno

**SK** Vložte blokovací kolík (9) cez otvory pod základnou sedadla, pričom ho udržiavajte v nezablokovej polohe, aby ste neskôr mohli zaverečne nastaviť.

- 1) Zamknute
- 2) Odomyknute

**BG** Вкарайте фиксиращия шифт (9) през отворите под основата на седалката, като го оставите незаклучен, за да могат да се направят допълнителни настройки по-късно.

- 1) Фиксиран
- 2) Нефиксиран

**TR** Kilit pimini (9) koltuk tabanının altındaki deliklere sokun, daha sonra son ayar için pimi kilitleme pozisyonuna getirin.

- 1) Kilitli
- 2) Kilitli değil

**UK** Вставьте стопорний штифт (9) в отвори під основою крісла, утримуючи його в незамкнутому положенні для завершального регулювання.

- 1) Замокнуте положення
- 2) Незамкнуте положення

# G Fastening bracket

KISS, SLEEPY, SMILEY, SIESTA

**EN** Place the fastening bracket (7a) over the frame tube of the bike. Attach the bracket with the metal strips/ fastening screws (7b+c). Do not tighten fully, so that the height can be adjusted at a later stage.

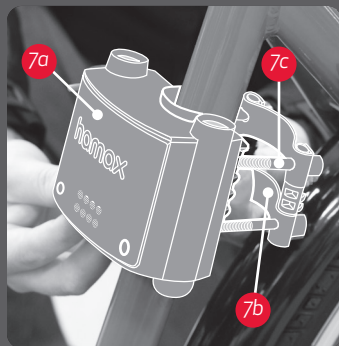

If there is a gear wire in the area where the metal strips (7b) will be located, the metal strips (7b) may be placed between the wire and the frame tube.

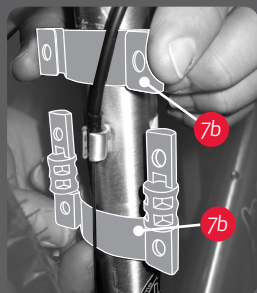

**FR** Placez l'étrier de fixation (7a) par dessus du tuyau du cadre de la bicyclette. Attachez l'étrier à l'aide des sangles métalliques/vis de fixation (7b+c). Ne serrez pas complètement, pour permettre le réglage de la hauteur ultérieurement. S'il y a un câble du rapport de vitesses dans la zone où doivent être attachés les sangles métalliques (7b), les sangles métalliques (7b) peuvent être passés entre le câble et le tuyau du cadre.

**DE** Die Befestigungsklammer (7a) über das Rahmenrohr setzen. Die Klammer mit den Metallstreifen/ Befestigungsschrauben (7b+c) befestigen. Noch nicht ganz festziehen, damit die Höhe später eingestellt werden kann. Wenn im Bereich, in dem die Metallstreifen (7b) angebracht werden, ein Seilzug verläuft, die Metallstreifen (7b) zwischen Seilzug und Rahmenrohr anbringen.

**NO** Plasser bracketten (7a) over rammerøreret til sykkel. Fest bracketten med stålbandene/ skruene (7b+c). Ikke stram helt, slik at høyden kan justeres ved ett senere tidspunkt. Hvis det er en girvajer i nærheten av der metallbåndene (7b) skal sitte, så kan metallbåndene (7b) plasseres mellom varen og rammerøreret.

**CS** Nasadte upevňovací třmen (7a) na rámovou trubku jízdního kola. Připevňte třmen pomocí kovových páسů/ upevňovacích šroubů (7b+c). Neutahujte úplně, aby bylo možné upravit výšku později. Pokud v úseku s namontovanými kovovými páسy (7b) probíhá bowden řazení, kovové páسy (7b) umístěte mezi rámovou trubku a bowden.

**DA** Placer monteringsbeslaget (7a) forfra over rammerøret på cyklen. Skru beslaget fast med metalbåndene / fastgørelsesskruerne (7b+c). Undgå at skru beslaget helt fast, så det senere kan højdejusteres. Hvis cyklen har en gearledning i det område, hvor metalbåndene (7b) skal ligge, kan metalbåndene (7b) placeres mellem ledningen og rammerøret.

**ES** Coloque el soporte de sujeción (7a) por encima del tubo del cuadro de la bicicleta. Sujete el soporte con las tiras de metal/ tornillos de sujeción (7b+c). No apriete del todo, para poder ajustar la altura más tarde. Si hay un cable de marcha en la zona donde deben ir las tiras metálicas (7b), estas pueden colocarse entre el cable y el tubo del cuadro.

**FI** Aseta kiinnityspidike (7a) pyörän runkoputken päälle. Ruuvaa pidike paikalleen metalliuiskoilla ja kiinnitysruuveilla (7b+c). Älä kiristä kokonaan niin, että voit säätää korkeuden myöhemmin. Jos metalliuiskojen (7b) asennuspaikassa on vaihdenvaijeri, voit sijoittaa metalliuiskat (7b) vaijerin ja runkoputken väliin.

**HR** Stavite zatezni držač (7a) preko cijevi okvira bicikla. Pričvrstite držač metalnim trakama ili zateznim vijcima (7b+c). Ne zatežite ga potpuno kako biste poslije mogli namjestiti visinu. Ako na području postavljanja metalnih traka (7b) postoji žičano užje, metalne trake (7b) postavite između žičanog užeta i cijevi okvira.

**HU** Helyezze a (7a) rögzítőkonzolt a kerékpár vázcsővére. Erősítse oda a

konzolt a (7b+c) fémlémezekkel/ rögzítősavarokkal. Ne húzza meg teljesen, hogy egy későbbi szakaszban be tudja állítani a magasságát.

Ha a sebességváltó bowdenje a (7b) fémlémez rögzítési helyén fut, akkor a (7b) fémlémezt helyezheti a bowden és a vázcső közé.

**IT** Posizionare l'attacco (7a) sul telaio tubolare della bicicletta. Avvitare l'attacco con le fascette metalliche / le viti di fissaggio (7b+c). Non serrare completamente, in modo che l'altezza possa essere regolata successivamente. Se nella zona dove verranno posizionate le fascette metalliche (7b) scorre un comando a cavo flessibile, le fascette metalliche (7b) possono essere posizionate tra il cavo e il telaio tubolare.

**KO** 자전거의 프레임 파이프에 고정 브래킷 (7a)을 장착합니다. 메탈 스트립/고정 나사 (7b+c)를 사용하여 브래킷을 부착합니다. 다음 단계에서 높이를 조절해야 하므로 완전히 고정하지 마십시오. 메탈 스트립(7b)이 위치할 곳에 자전거의 기어 와이어가 있는 경우에는 와이어와 프레임 파이프 사이에 메탈 스트립 (7b)을 배치할 수 있습니다.

**NL** Plaats de bevestigingsbeugel (7a) over de kaderbuis van de fiets. Bevestig de beugel met de metalen strips / bevestigingsschroeven (7b+c). Span deze niet volledig aan, zodat u later de hoogte kan instellen. Indien er een kabel van de versnellings loopt waar de metalen strips (7a) moeten worden geplaatst, kunnen de metalen strips (7b) tussen de kabel en de kaderbuis worden geplaatst.

**PL** Zakładamy klamrę uchwyty mocującego (7a) na rurę podsiodłową roweru. Mocujemy uchwyt za pomocą tylniej płyty uchwyty mocującego i śrub (7b+c). Nie należy dokręcać zbyt mocno, żeby później możliwe było przesunięcie uchwyty na odpowiednią wysokość. Jeżeli na rurze podsiodłowej znajduje się linka przerzutki, wówczas tylną płytę uchwyty mocującego można umieścić pomiędzy linką a rurą podsiodłową.

**PT** Coloque o componente de fixação (7a) sobre o quadro da bicicleta. Prenda o suporte com as tiras de metal/ parafusos para fixar (7b+c). Não apertar totalmente de forma a que a altura possa ser regulada mais tarde. Se houver cabo de engrenagem na área onde as tiras de metal (7b) tiverem de ser introduzidas, as mesmas deverão ser posicionadas entre o cabo e o tubo do quadro.

**RO** Puneți suportul de fixare (7a) pe țeava cadrului bicicletei. Montați suportul cu benzile metalice/șuruburile de fixare (7b + c). Nu strângeți complet astfel încât înălțimea să poată fi reglată ulterior. Dacă există un cablu pentru viteze în zona în care benzile metalice (7b) vor fi așezate, acestea (7b) pot fi așezate între cablu și țeava cadrului.

**RU** Разместите крепежную скобу (7a) над трубой рамы велосипеда. Прикрепите скобу металлическими подкладками/крепежными винтами (7b+c). Не затягивайте винты

полностью, чтобы можно было отрегулировать высоту позже. Если в том участке, где должны быть металлические подкладки (7b), расположена проводка, разместите их между проводкой и трубой рамы.

**SR** Postavite pritezni držač (7a) preko cevi rama bicikla. Spojite držač metalnim trakama/zavrtnjima za pričvršćivanje (7b+c). Nemojte do kraja da pritegnete, kako biste kasnije mogli da podesite visinu. Ako postoji žica od zupčanika za prenos u oblasti gde će se nalaziti metalne trake (7b), metalne trake (7b) mogu biti postavljene između žice i cevi rama.

**SV** Placera fästbeslaget (7a) över cykelns ramrör. Sätt fast fästet med metallband/fästskruvar (7b+c). Spänn inte helt, eftersom du ska kunna justera höjdställningen längre fram. Om det finns en växelvajer i det område där metallbanden (7b) ska sitta, kan du placera metallbanden (7b) mellan vajern och ramröret.

**SL** Pritrdilni nosilec (7a) namestite čez cev ogrodja kolesa. Nosilec pritrdite s kovinskimi trakovi/pritrdilnimi vijaki (7b+c). Ne privijte jih do konca, tako da lahko višino nastavite tudi kasneje. Če je na mestu, kjer bodo nameščeni kovinski trakovi (7b), žica za prestave, lahko kovinske trakove (7b) namestite med žico in cev ogrodja.

**SK** Umiestnite upevňovaci konzolu (7a) na trubku rámu bicykla. Priložte konzolu s kovovými páсmi/upevňovacími skrutkami (7b+c). Nedotahujte úplne, takže vyska sa dá nastaviť aj neskoršie. Ak je tu prevodový drôt v oblasti, kde by mali byť umiestnené kovové pásy (7b), kovové pásy (7b) sa môžu umiestniť medzi drôt a trubku rámu.

**BG** Поставете закрепващата скоба (7a) върху тръбата на рамата на велосипеда. Закрепете скобата с металните ивици/затягащите винтове (7b+c). Не затягвайте докрай, така че височината да може да се регулира по-късно. Ако в зоната, където ще бъдат разположени металните ивици (7b) има жило за скорост, металните ивици (7b) могат да се разположат между жилото и тръбата на рамата.

**TR** Sabitleme kelepçesini (7a) bisiklet kadrosunun üzerine yerleştirin. Kelepçeyi metal dişli ve sabitleme vidalarıyla (7b+c) takın. Tamamen sıkıştırmayın, böylece daha sonra yüksekliği ayarlayabilirsiniz. Metal dişlilerin (7b) yerleşeceği yerde vites kabloşu varsa, metal dişliler (7b) kabloyla kadro arasına yerleştirilebilir.

**UK** Розмістіть кріпильну скобу (7a) над трубою рами велосипеда. Прикріпіть скобу металевими підкладками / кріпильними гвинтами (7b+c). Не затягуйте гвинти повністю, щоб можна було пізніше відрегулювати висоту. Якщо в тій ділянці, де повинні бути металеві підкладки (7b), розташовані проводи, розмістіть їх між проводами й трубою рами.

# H Mount the bicycle child seat onto the bracket

KISS, SLEEPY, SMILEY, SIESTA

**EN** Guide the carrier bar ends (6) down into the bracket (7a) until you hear a click = locked position. Adjust the bracket (7a) to the correct height until there are approx. 10-12 cm between the rear wheel and bicycle child seat. Then tighten the fastening screws (7c). Optimum tightening torque is 8 Nm.

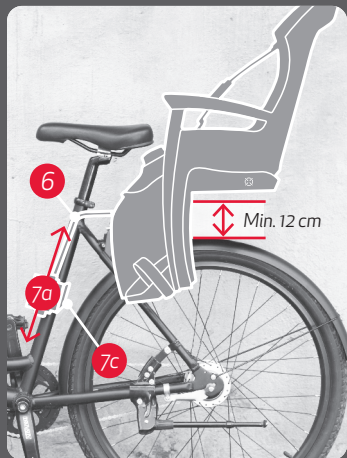

If the child seat at any time touches the rear wheel when in use, please make sure to increase the distance to the rear wheel.

**FR** Guidez les extrémités de la barre porteuse (6) dans l'étrier (7a) jusqu'à ce que vous entendiez un clic = position verrouillée. Réglez l'étrier (7a) à la hauteur appropriée, jusqu'à ce qu'il y ait environ 10 à 12 cm entre la roue arrière et le siège pour enfants. Ensuite, serrez les vis de fixation (7c). Le couple de serrage optimal est de 8 Nm. Si le siège pour enfants touche la roue arrière lors de son utilisation, veuillez faire le nécessaire pour augmenter la distance entre le siège et la roue.

**DE** Die Befestigungsbügelenden (6) nach unten in die Klammer (7a) stecken, bis er deutlich hörbar einrastet und damit arretiert ist. Die Klammer (7a) auf die richtige Höhe einstellen, so dass der Kindersitz ca. 10-12 cm über dem Hinterrad befestigt ist. Danach die Schrauben (7c) festziehen. Das optimale Anzugsmoment ist 8 Nm. Sollte der Kindersitz während der Benutzung das Hinterrad berühren, achten Sie bitte darauf, den Abstand zum Hinterrad zu vergrößern.

**NO** Guide bærebøyle-endene (6) ned i brakettjen (7a) til du hører et klikk = låst posisjon. Juster brakettjen (7a) til riktig høyde, til det er ca. 10-12 cm mellom bakhjulet og barnesetet. Stram brakettens skruene (7c). Optimal tiltrekkingsmoment er 8 Nm. Dersom sykkelbarnesetet på noe som helst tidspunkt berører sykkelens bak hjul eller bagasjebærer under bruk, må avstanden mellom sete og bak hjul økes.

**CS** Zasuňte konce upevňovacího rámu (6) do třmene (7a) až do kliknutí

= uzavřená pozice. Umístěte třmen (7a) do správné výšky, až bude mezi zadním kolem a dětskou cyklosedačkou přibližně 10-12 cm. Pak utáhněte upevňovací šrouby (7c). Optimální moment utažení je 8 Nm. Pokud se dětská sedačka při používání dotýká zadního kola, zvětšete její vzdálenost od zadního kola.

**DA** Før enderne af bærebøjlen (6) ned i beslaget (7a) til du hører et klik = låst position. Juster beslaget (7a) til den rette højde, indtil der er ca. 10-12 cm mellem baghjulet og sædet på barnestolen. Skru derefter skrueene (7c) godt fast. Den optimale spændingskraft er 8 Nm. Hvis barnesædet berører cyklens baghjul under brugen, skal afstanden til baghjulet forøges.

**ES** Introduzca los extremos de la barra sustentadora (6) por el soporte (7a) hasta que haga clic = posición "bloqueado". Regule el soporte (7a) hasta que se quede en la altura correcta, a unos 10 o 12 cm de la rueda trasera. Apriete luego los tornillos de sujeción (7c) El par de apriete óptimo es de 8 Nm. Si en cualquier momento el asiento para niños toca la rueda trasera cuando está en uso, asegúrese de aumentar la distancia entre el asiento y la rueda trasera.

**FI** Työnä kannatinkaariputki (6) pidikkeeseen (7a) ja varmista, että se "naksahtaa" (lukkiutu) paikalleen. Säädä pidike (7a) oikealle korkeudelle, jotta takapyörän ja lastenistuimen

välillä jää noin 10–12 cm tilaa. Ruuvaa sen jälkeen ruuvit (7c) tiukasti paikalleen. Suositeltu vääntömomentti on 8 Nm. Jos lastenistuin koskettaa milloin tahansa takapyörään käytön aikana, varmista, että siirrä sen kauemmaksi takapyörästä.

**HR** Montaža dječje sjedalice na nosač Provlačite krajeve pričvrstnog stremena (6) u držač (7a) dok on čujno ne uskoči i time se blokira. Namještajte držač (7a) na ispravnu visinu dok između stražnjeg kotača i dječje sjedalice ne bude oko 10-12 cm. Zatim zategnite zatezne vijke (7c). Optimalni je zatezni moment 8 Nm. Ako dječja sjedalica tijekom uporabe dodirne stražnji kotač, svakako povećajte razmak od stražnjeg kotača.

**HU** Tojla le a (6) tartórúd végeit a (7a) konzolba, amíg egy kattanást nem hall = lezárít helyzet. Állítsa be a (7a) konzolt a megfelelő magasságra úgy, hogy kb. 10-12 cm-rel legyen a hátsó kerék felett. Ezután húzza meg a (7c) rögzítőcsavarokat. A legkedvezőbb meghúzási nyomaték 8 Nm. Ha a gyermekülés használat közben bármikor a hátsó kerékhez ér, kérjük, feltétlenül növelje meg a távolságot a hátsó keréktől.

**IT** Inserire le estremità della staffa di sostegno (6) nell'attacco (7a) spingendolo fino a quando non si sente un "clic" = posizione bloccata. Regolare l'altezza dell'attacco (7a) posizionandolo in modo che ci siano circa 10-12 cm di spazio tra la ruota posteriore della bicicletta e il seggiolino. Serrare le viti di fissaggio (7c). La coppia di serraggio ottimale è 8 Nm. Se in qualsiasi momento durante l'uso il seggiolino tocca la ruota posteriore, assicurarsi di aumentare la distanza da quest'ultima.

**KO** 찰칵 소리가 들릴 때까지 ( = 잠금 위치) 캐리어 바 끝(6) 부분을 브래킷(7a) 쪽으로 미십시오. 뒷바퀴와 아동용 자전거 시트 사이의 거리가 약 10-12 cm로 될 때까지 브래킷(7a)을 알맞게 조절합니다. 이제, 고정 나사(7c)를 조입니다. 최적의 조임 토크는 8 Nm입니다. 사용 중 아동용 시트가 뒷바퀴에 닿으면 반드시 시트와 뒷바퀴 사이의 거리를 늘려주세요.

**NL** Leid de uiteinden (6) van de draagstaaf neerwaarts in de beugel (7a) tot u een klikgeluid hoort = vergrendelde positie. Stel de beugel (7a) op de juiste hoogte in, tot er ongeveer 10 tot 12 cm afstand is tussen het achterwiel en het kinderzitje. Span dan de bevestigingsschroeven aan (7c). Het optimale aanspankoppel is 8 Nm. Indien het kinderzitje op enig moment het achterwiel raakt tijdens gebruik, vergroot dan de afstand tot het achterwiel.

**PL** Wsuwamy końce pałąka mocującego (6) w uchwyt, aż do usłyszenia kliknięcia sygnalizującego pozycję zamkniętą. Ustawiamy klamrę (7a) na właściwą wysokość, tj. tak, aby przetrzeń pomiędzy tylnym kołem a fotelikiem wynosiła ok. 10-12

centymetrów. Następnie mocno dokrećmy śruby mocujące (7c.) Optymalna siła docisku wynosi 8 Nm. Jeżeli fotelik rowerowy dla dziecka dotyka tylnego koła podczas jazdy, należy zwiększyć odległość fotelika od kola.

**PT** Passe as extremidades da barra de suporte (6) pela abraçadeira (7a) até ouvir um clique indicando a posição bloqueada. Ajuste a abraçadeira (7a) na altura correcta, aprox. 10-12 cm entre a roda traseira e a cadeira de criança. Aparafuse bem com os parafusos (7c). A força de aperto ideal é de 8 Nm. Se a qualquer momento a cadeira de criança tocar na roda traseira quando estiver a ser utilizada, certifique-se de que aumenta a distância até à roda traseira.

**RO** Ghidați apoi capetele stelajului transportor (6) în jos în suport (7a) până când auziți un clic = poziție blocată. Reglați suportul (7a) la înălțimea corectă, aprox. 10-12 cm între roata din spate și scaunul copilului. Apoi strângeți șuruburile de fixare (7c). Cuplul optim de strângere este 8 Nm. Dacă scaunul pentru copii atinge roata din spate în timpul utilizării, aveți în vedere să măriti distanța față de roata din spate.

**RU** Вставьте концы подвески (6) в скобу (7a). Вы должны услышать щелчок = замкнутое положение. Отрегулируйте крепящую скобу до нужной высоты, прибл. 10-12 см между задним колесом и креслом. Затем затяните крепёжные винты (7c). Оптимальный крутящий момент затяжки - 8 Nm. Если во время использования детского кресла касается заднего колеса, увеличьте расстояние до заднего колеса.

**SR** Provcucite krajeve noseče grede (6) u držač (7a) sve dok ne čujete klik = zaključani položaj. Podesite držač (7a) u ispravnu visinu sve dok ne bude oko 10 - 12 cm između zadnjeg točka i dečijeg sedišta za bicikl. Zatim pritegnite zavrtnje za pričvršćivanje (7c). Optimalni pritezni moment je 8 Nm. Ako dečije sedište u bilo kom trenutku dodirne zadnji točak prilikom korišćenja, obavezno povećajte rastojanje od zadnjeg točka.

**SV** Styr ner stödbygelnas ändrar (6) i fästet (7a) tills du hör ett klick = låst position. Justera fästet (7a) till rätt höjd tills det är cirka 10-12 cm avstånd mellan bakhjulet och sitsen. Spänn därefter fästskruvarna (7c). Optimalt åtdragningsmoment är 8 Nm. Om barnstolen vidrör eller nuddar bakhjulet vid användning, se till att öka avståndet till bakhjulet.

**SL** Konce prenašalne cevi (6) vstavite v nosilec (7a) toliko, da slišite klik = zaklenjen položaj. Prilagodite nosilec (7a) na ustrezno višino, dokler ni med zadnjim kolesom in otroškim sedežem za kolo približno 10-12 cm prostora. Nato privijte pritrdilne vijake (7c).

Optimalni pritezni navor je 8 Nm. Če pride med uporab v kakršnem koli primeru do stika sedeža otroka z zadnjim kolesom, povečajte oddaljenost od zadnjega kolesa.

**SK** Zavedte konce tyci nosica (6) dole medzi konzolu (7a) az kym nepocujete klik = zamknuta poloha. Prisposobte konzolu (7a) spravnej vyske, az kym nie je priblizne 10-12 cm medzi zadnym kolesom a detskym sedadlom bicykla. Potom dotiahnite upevnovacie skrutky (7c). Optimalny dotahovaci moment je 8 Nm. Ak sa detska sedačka kedykoľvek počas používania dotkne zadného kolesa, určite zväčšite jej vzdialenosť od zadného kolesa.

**BG** Вкарайте краищата на носещия прът (6) надолу в скобата (7а) докато чуєте щракане = фиксирана позиция. Настройте скобата (7а) на правилна височина, докато останат ок. 10-12 см между задното колело и детската седалка. Тогава затегнете закрепващите винтове (7с). Оптималният въртящ момент за затягане е 8 Nm. Ако детското столче непрекъснато докосва задното колело по време на употреба, моля,

увеличете разстоянието до задното колело.

**TR** Taşıma barının uçlarını (6) kelepçenin (7a) altına doğru, klik=kiilit pozisyonu sesini duyana kadar itin. Kelepçeyi (7a) arka tekerlekle çocuk koltuğu arasında yaklaşık 10-12 cm boşluk kalacak şekilde doğru yükseklikte ayarlayın. Daha sonra sabitleme vidalarını (7c) sıkıştırın. Optimum sıkıştırma torku 8 Nm'dir. Çocuk koltuğu kullanım sırasında yken herhangi bir zamanda arka tekerleğe dokunuyorsa, lütfen arka tekerlekle arasındaki mesafeyi artırdığınızdan emin olun.

**UK** Вставте кінці підвіски (6) у скобу (7а). Ви повинні почути клацання, що означає замкнуте положення. Відрегулюйте кріпильну скобу до потрібної висоти, прибл. 10-12 см між заднім колесом і кріслом. Потім затягніть кріпильні гвинти (7с). Оптимальний крутний момент затягування - 8 Nm. Якщо під час використання дитяче крісло торкається заднього колеса, збільште відстань до заднього колеса..

## 1 Hamax Fastening bracket

KISS, SLEEPY, SMILEY, SIESTA

**EN** Hamax Fastening bracket (I1): Make sure the carrier bow is correctly attached to the bracket by checking that the green safety indicators (7d) are visible.

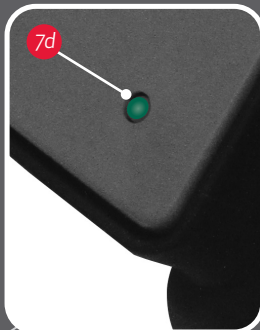

Fastened



Not fastened

**FR** Étrier Hamax de fixation (I1) : Assurez-vous que l'arc porteur est correctement attaché à l'étrier en vérifiant que les indicateurs verts de sécurité (7d) sont visibles.

**DE** Hamax Befestigungsklammer (I1): Sicherstellen, dass der Trägebügel richtig an der Klammer befestigt ist. Die grünen Sicherheitsanzeigen (7d) müssen sichtbar sein.

**NO** Hamax festebraket (I1): Pass på at bærebøylen er riktig festet til braketten ved å sjekke at de grønne sikkerhetsindikatorerne (7d) synes.

**CS** Upevňovací třmen Hamax (I1): Zkontrolujte, zda je připevňovací rám správně připojen ke třmeni tím, že zkontrolujete, zda jsou zelené kontrolky ochrany viditelné (7d).

**DA** Hamax monteringsbeslag (I1): Kontrollér, at bærebøjlen er monteret korrekt på beslaget ved hjælp af de grønne sikkerhedsindikatorer (7d). De skal være synlige.

**ES** Soporte de sujeción Hamax (I1): Asegúrese de que el arco de transporte esté correctamente sujeto al soporte comprobando que los indicadores verdes de seguridad (7d) quedan a la vista.

**FI** Hamax-kiinnityspidike (I1): Varmista, että kiinnityskaari on kiinnitetty oikein pidikkeeseen tarkistamalla, että vihreät turvamerkinnät (7d) ovat näkyvissä.

**HR** Zatezni držač Hamax (I1): Provjerite je li stremen nosača ispravno pričvršćen na držač. Pritom moraju biti vidljivi zeleni sigurnosni pokazivači (7d).

**HU** Hamax rögzítőkonzol (I1): Győződjön meg arról, hogy a tartóváz helyesen illeszkedik a konzolhoz, és ellenőrizze, hogy a zöld színű (7d) biztosságsjelző látható.

**IT** Attacco Hamax (I1): assicurarsi che la staffa di sostegno sia ben fissata all'attacco controllando che gli indicatori di sicurezza verdi (7d) siano visibili.

**KO** Hamax 고정 브래킷(I1): 녹색 안전 표시부(7d)가 보이는지 확인하여 캐리어 보우가 브래킷에 올바르게 부착되었는지 확인하십시오.

**NL** Hamax bevestigingsbeugel (I1): Verzeker er u van dat de draagboog correct is bevestigd op de beugel door te controleren dat de groene

veiligheidsindicaties (7d) zichtbaar zijn.

**PL** Uchwyt mocujący Hamax (I1): Należy upewnić się, czy pałak mocujący jest prawidłowo umieszczony w klamrze poprzez sprawdzenie, czy widoczne są zielone wskaźniki blokady (7d).

**PT** Componente de fixação Hamax (I1): Certifique-se de que o arco do suporte está bem preso à abraçadeira verificando que os indicadores de segurança verdes (7d) estão visíveis.

**RO** Suportul de fixare Hamax (I1): asigurați-vă că arcul de transport este fixat corect la suport, verificând dacă indicatoarele verzi de siguranță (7d) sunt vizibile.

**RU** Крепежная скоба Hamax (I1): Удостоверьтесь, что дуга багажника правильно прикреплена к крепежной скобе, проверив, видны ли зелёные индикаторы безопасности (7d).

**SR** Hamax pritezni držač (I1): Uverite se da je držač pravilno spojen sa držačem proverom da li je zeleni bezbednosni indikator (7d) vidljiv.

**SV** Hamax fästbeslag (I1): Kontrollera att stödbøygen är korrekt fäst vid fästet genom att kontrollera att de gröna säkerhetsindikatorerna (7d) är synliga.

**SL** Pritrdilni nosilec Hamax (I1): Preverite, ali je obluk nosica pravilno pritrjen na nosilec, tako da pregledate, ali so vidni zeleni barvni indikatorji (7d).

**SK** Hamax upevnovacia konzola (I1): Skontrolujte, či je obluk nosica správne pripojený na konzolu skontrolovaním, či su viditeľné zelené bezpečnostné indikatory (7d).

**BG** Закрепваща скоба Hamax (I1): Убедете се, че носещата дъга е правилно закрепена към скобата, като проверите дали зелените индикатори за безопасност (7d) се виждат.

**TR** Hamax Sabitleme kelepçesi (I1): Taşıyıcı yayın kelepçe üzerine, yeşil uyarı işaretlerini (7d) görüncecek şekilde takıldığınızdan emin olun.

**UK** Кріпильна скоба Hamax (I1): Впевніться, що дуга багажника правильно прикріплена до кріпильної скоби, перевіривши, чи видно зелені індикатори безпеки (7d).

# 12 Hamax Lockable bracket

SMILEY, SIESTA

## EN Lockable bracket (12):

By pressing down the locking pin (7e), the carrier bow is locked to the bracket. To unlock: Insert key (7f) and turn clockwise. For safekeeping, Hamax recommends that you remove the keys before the bicycle trip.

Some markets offer Smiley and Siesta with a standard bracket, not a lockable bracket. This may be the case in your country.

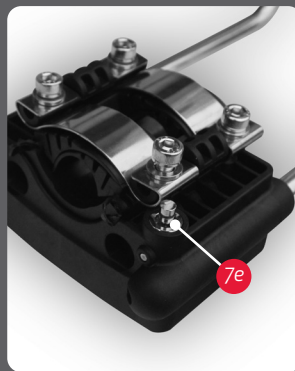

Locking pin

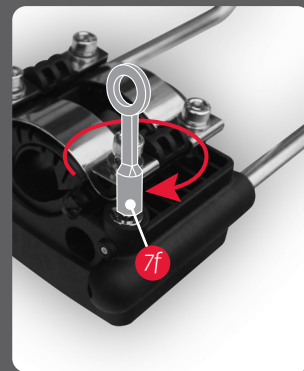

Key

## FR Étrier verrouillable (12) :

En appuyant vers le bas sur la goupille de verrouillage (7e), l'arc porteur est verrouillé sur l'étrier. Pour déverrouiller : Insérez la clé (7f) et tournez dans le sens des aiguilles d'une montre. Pour des raisons de sécurité, Hamax recommande de retirer les clés avant d'entamer votre randonnée.

## DE Verschließbare Klammer (12):

Die Arretierstange (7e) nach unten drücken, um den Trägerbügel in der Klammer zu arretieren. Entriegeln: Schlüssel (7f) einstecken und nach rechts drehen. Hamax empfiehlt aus Sicherheitsgründen, vor einer Fahrradtour die Schlüssel zu entfernen.

## NO Låsbar brakett (12):

Ved å trykke inn låsepinnen (7e), blir bærebøylen låst til braketten. For å låse opp: Sett inn nøkkelen (7f) og vri med klokken. For sikker oppbevaring, anbefaler Hamax at du fjerner nøklene før turen.

## CS Uzavíratelný třmen (12):

Stisknutím uzavírací páčky (7e) dojde k uzavření připevňovacího rámu se třmenem. Odemknout: Vložte klíč (7f) a otočte ve směru hodinových ručiček. Pro zabezpečení klíče doporučuje Hamax vyjmout klíč předtím, než na kole vyjedete.

## DA Låsbart beslag (12):

Bærebøjen låses fast til beslaget ved at trykke låsebolten (7e) ned. For at låse op: Indsæt nøglen (7f) og drej i urets retning. Af sikkerhedsmæssige grunde anbefaler Hamax, at du fjerner nøglerne før cykelturen.

## ES Soporte bloqueable (12):

Cuando se aprieta hacia abajo el pasador de cierre (7e), el arco de transporte queda sujeto al soporte. Para abrir: Introdúzcase la llave (7f) y gírese en el sentido de las agujas del reloj. Por seguridad, Hamax

recomienda que retire las llaves antes del paseo en bicicleta.

## FI Lukittava pidike (12):

Kiinnityskaari lukitaan pidikkeeseen painamalla lukitustappi (7e) alas. Avaa lukitus: Aseta avain (7f) ja käännä myötäpäivään. Hamax suosittelee turvallisuuden vuoksi irrottamaan molemmat avaimet ennen pyöräilyä.

## HR Držač na zaključavanje (12):

Pritiscom klina za blokiranje (7e) stremen nosača zaključava se na držač. Za otključavanje: Umetnite ključ (7f) i okrenite ga nadesno. Hamax radi sigurnosti preporučuje da prije početka vožnje izvadite ključeve.

## HU Lezárható konzol (12):

A (7e) lezárócsap lenyomásával rögzíti a tartóvázat a konzolhoz. A kioldáshoz helyezze be a (7f) kulcsot és fordítsa el jobbra. A Hamax ajánlata szerint a biztonság kedvéért az indulás előtt vegye ki a kulcsokat.

## IT Attacco bloccabile (12):

premando il perno di fermo (7e) si blocca la staffa di sostegno all'attacco. Per sbloccare: Inserire le chiavi (7f) e girare in senso orario. Per la sicurezza, Hamax consiglia di rimuovere le chiavi prima di partire in bicicletta.

## KO 잠금형 브래킷(12):

잠금 핀(7e)을 아래로 누르면 캐리어 보우가 브래킷에 체결됩니다. 잠금 해제: 키(7f)를 넣고 시계방향으로 돌립니다. Hamax는 안전을 위해 자전거를 타기 전에 키를 제거하시기를 권장합니다.

## NL Vergrendelbare beugel (12):

Door de vergrendelingspin (7e) naar beneden te drukken wordt de draagboom op de beugel vergrendeld. Om te ontgrendelen: Voer de sleutel (7f) in en draai in uurwijzerszin. Als veiligheidsmaatregel, raadt Hamax aan de sleutels te verwijderen voor u de rit begint.

## PL Uchwyt zamykany na klucz (12):

Pałak mocujący jest zablokowany w uchwycie po wciśnięciu bolca blokującego (7e). Aby odblokować: Wkładamy klucz (7f) i obracamy go zgodnie z ruchem wskazówek zegara. Dla bezpieczeństwa, Hamax zaleca wyciągnięcie kluczyka przed każdą przejażdżką rowerową.

## PT Abraçadeira com fecho (12):

Pressione o pino de bloqueio (7e) para prender o arco do suporte à abraçadeira. Para desbloquear: Introduza a chave (7f) e rode-a no sentido dos ponteiros do relógio. Por uma questão de segurança, a Hamax aconselha retirar as chaves antes de qualquer passeio de bicicleta.

## RO Suportul blocabil (12):

prin apăăsarea în jos a ştiftului de blocare (7e), arcul de transport este blocat la suport. Pentru deblocare: introduceţi cheia (7f) şi rotiţi în sens orar. Pentru siguranţă, Hamax recomandă să scoateţi cheile înainte de cursa cu bicicleta.

## RU Блокируемая скоба (12):

Посредством нажатия стопорного штифта (7e) вниз дуга багажника фиксируется в скобе. Чтобы разблокировать: Вставьте ключ (7f) и поверните по направлению часовой стрелки. Для обеспечения безопасности компания Hamax рекомендует вынимать ключи перед поездкой.

## SR Držač koji se zaključava (12):

Pritiscom na blokirajuće osovince (7e), pričvršna greda je blokirana za držač. Da biste otključali: Postavite ključ (7f) i okrenite u smeru kretanja kazaljki na satu. Iz bezbednosti, Hamax preporučuje da izvadite ključeve pre vožnje biciklom.

## SV Låsbart fäste (12):

När du trycker ner låspinnen (7e),

låses stödbygeln fast vid fästet. Låsa upp: För in nyckeln (7f) och vrid den medsols. För säkerhets skull rekommenderar Hamax att du tar bort nycklarna innan du ger dig ut och cyklar.

## SL Zaklepni nosilec (12):

Nosilni lok zaklenete na nosilec, tako da pritisnete na zaklepni zatič (7e). Za odklepanje: Vstavite ključ (7f) in ga obrnite v smeri urinih kazalcev. Družba Hamax zaradi varnostnih razlogov priporoča, da ključje odstranite pred vožnjo s kolesom.

## SK Uzamknutelná konzola (12):

Stlačením blokovacieho kolíka (7e) sa obluk nosica uzavrie do konzoly. Na odobknutie: Vložte kľúč (7f) a otočte v smere hodinových ručičiek. Kvôli bezpečnosti vam Hamax odporuča, aby ste klúče pred cestou na bicykli vybrali.

## BG Фиксираща се скоба (12):

Чрез натискане на фиксиращия щифт (7e), носещата дъга е фиксирана към скобата. За освобождаване: Вкарайте ключа (7f) и завъртете по часовниковата стрелка. За безопасност, Hamax препоръчва да отстраните ключовете преди пътуването с велосипед.

## TR Kilitlebilir kelepçe (12):

Kilitleme pimine (7e) bastırın, taşıyıcı yay kelepçeye sabitlenesektir. Kilidi açmak için: Anahtar (7f) takın ve saatın tersi yönde çevirin. Koruma amacıyla, Hamax bisiklet turu öncesinde anahtarları çıkarmanızı önermektedir.

## UK Блокуюча скоба (12):

При натисканні стопорного штифта (7e) дуга багажника фіксується в скобі. Щоб розімкнути: Вставте ключ (7f) і поверніть за годинниковою стрілкою. Для забезпечення безпеки компанія Hamax рекомендує виймати ключі перед поїздкою.

## Adjusting the seat

KISS, SLEEPY, SMILEY, SIESTA

**EN** Make sure the locking pin (9) is in the unlocked position before adjusting the seat to the correct lengthways position = max. 10 cm between the centre mark on the seat and the rear hub. After adjustment, lock the seat by turning the locking pin (9) to locked position.

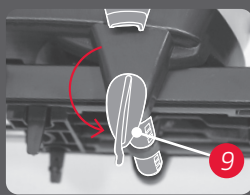

Unlocked

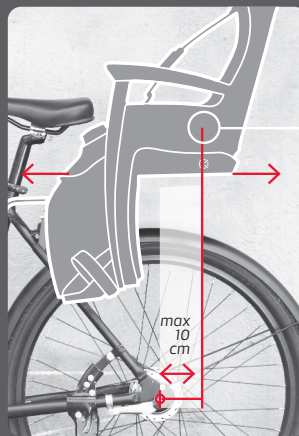

zoom



Locked

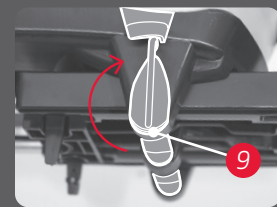

**FR** Assurez-vous que la goupille de verrouillage est à la position déverrouillée avant de régler le siège à la position longitudinale désirée = 10 cm maximum entre la marque centrale du siège et l'essieu arrière. Après le réglage, verrouillez le siège en tournant la goupille de verrouillage (9) à la position verrouillée.

**DE** Darauf achten, dass die Arretierstange (9) sich in entriegelter Stellung befindet, bevor der Sitz in Längsrichtung richtig eingestellt wird = max. 10 cm Abstand zwischen der Mittenmarkierung am Sitz und der Hinterradnabe. Die Arretierstange (9) in die Arretierstellung drehen, um den Sitz nach der Einstellung zu arretieren.

**NO** Påse at låsepinnen (9) står i ulåst posisjon før du juster setet riktig i lengderetning = maks. 10 cm mellom senter merket på setet og bakhjulets nav. Etter justeringen låses setet ved å vri låsepinnen (9) til låst posisjon.

**CS** Předtím než budete sedačku uvádět do správné délkové pozice = max. 10 cm mezi středovou značkou na sedačce a hlavou zadního kola, zkontrolujte, zda je uzavírací páčka (9) v otevřené poloze. Po řádném umístění uzamkněte sedačku otočením uzavírací páčky (9) do uzavřené polohy.

**DA** Vær sikker på at låsebolten (9) står i ulåst position, før du justerer stolen rigtigt i længderetning = maks. 10 cm mellem centermærket på stolen og baghjulets nav. Efter justeringen låses stolen ved at dreje låsebolten (9) til låst position.

**ES** Asegúrese de que el pasador de cierre (9) está en posición "desbloqueado" antes de regular el asiento para ponerlo en la correcta posición longitudinal = no debe haber más de 10 cm entre la marca del centro del asiento y el cubo de la rueda trasera. Después de la regulación, bloquee el asiento girando el pasador de cierre (9) hasta dejarlo en la posición de bloqueo.

**FI** Varmista, että lukitustappi (9) on auki ennen istuimen säätämistä pituussuunnassa = istuimen keskusmerkin ja takapyörän navan välinen etäisyys saa olla korkeintaan 10 cm. Säättämisen jälkeen istuin lukitaan paikalleen kääntämällä lukitustappi (9) lukitusasentoon.

**HR** Osigurajte da je klin za blokiranje (9) u deblokiranom položaju prije ispravnom namještanja sjedalice u uzdužnom smjeru = maks. 10 cm između oznake sredine na sjedalici i glavine stražnjeg kotača. Nakon namještanja blokirate sjedalicu okretanjem klina za blokiranje (9) u blokirani položaj.

**HU** Az ülés megfelelő hosszanti helyzetébe (azaz hogy legfeljebb 10 cm legyen az ülés középpének jelölése és a hátsó tengely között) állítsa előt az ellenőrizze, hogy a (9) lezárócsap ki van-e oldva. Beállítás után rögzítse az ülést úgy, hogy a (9) csapot a lezárt helyzetbe fordítja.

**IT** Assicurarsi che il perno di fermo sia in posizione aperta prima di regolare il seggiolino in direzione longitudinale = massimo 10 cm fra il segno del centro del seggiolino e il mozzo della ruota. Dopo la regolazione, bloccare il seggiolino girando il perno di fermo (9) in posizione chiusa.

**KO** 잠금 핀(9)이 해제 위치에 있는지 먼저 확인하고 시트의 중앙 표시와 뒷바퀴 축 사이의 거리가 최대 10 cm가 되도록 시트를 정확한 세로 위치로 조절하십시오. 조절한 이후 잠금 핀(9)을 잠금 위치로 돌려서 시트를 잠그십시오.

**NL** Verzekert er u van dat de vergrendelingspin (9) in ontgrendelde positie zit voor u het zitje op de correcte positie in lengterichting gaat instellen = max. 10 cm tussen de centrummarkering van het zitje en de achteras. Na deze instelling, kan u het zitje vergrendelen door de vergrendelingspin (9) naar de vergrendelde positie te draaien.

**PL** Sprawdzamy czy bolec blokujący (9) znajduje się w pozycji otwartej, po czym ustawiamy siedzisko fotelika tak, aby zaznaczony wskaźnikiem środek środka ciężkości nie wykraczał więcej niż 10 cm za os tylnego koła roweru. Po regulacji blokujemy siedzisko fotelika, ustawiając bolec blokujący (9) w pozycji zamkniętej.

**PT** Certifique-se de que o pino de bloqueio (9) se encontra na posição de desbloqueio antes de ajustar a cadeira na posição longitudinal correcta = máx. 10 cm entre a marca de centro da cadeira e o cubo traseiro. Após o ajuste, fixe a cadeira girando o pino de bloqueio (9) para a posição de bloqueio.

**RO** Asigurați-vă că știftul de blocare (9) nu este în poziția blocat înainte de a regla scaunul la poziția lungimii corecte = max. 10 cm între semnul central de pe scaun și butucul spate. După reglare, blocați scaunul rotind știftul de blocare (9) în poziția blocat.

**RU** Удостоверьтесь, что стопорный штифт (9) находится в незамкнутом положении перед регулированием направления длины кресла = макс. 10 см между центральной отметкой на кресле и ступице заднего колеса. После регулирования, заблокируйте кресло в положении, повернув стопорный штифт (9) к замкнутому положению.

**SR** Držac koji se zaključava (12): Pritiskom na blokirajuće osovnice (7e), pričvrstna greda je blokirana za držač. Da biste otključali: Postavite ključ (7f) i okrenite u smeru kretanja kazaljki na satu. Iz bezbednosti, Hamax preporučuje da izvadite ključeve pre vožnje biciklom.

**SV** Kontrollera att låspinnen (9) befinner sig i olåst läge innan du justerar sitsen ordentligt i längdriktningen = max. 10 cm mellan centermarkeringen på sitsen och

bakhjulets nav. Efter justeringen låser du fast sitsen genom att vrida låspinnen (9) till låst läge.

**SL** Poskrbite, da bo zaklepni zatič (9) v odklenjenem položaji, preden nastavite sedež na ustrezen vzdolžni položaj = maks. 10 cm med sredinsko oznako na sedežu in zadnjim pestom. Po nastavljanju zaklenite sedež, tako da zaklepni zatič (9) obrnete v zaklenjen položaj.

**SK** Skontrolujte, či je blokovací kolík (9) v odblokovanej polohe pred prispobením sedačky na správnu polohu po dĺžke = max. 10 cm medzi stredovou značkou sedačky a zadným nabojom. Po prispobení zablokujte sedačku otočením blokovacieho kolíka (9) do zablokovanej polohy.

**BG** Убедете се, че фиксиращият штифт (9) е в нефиксирана позиция преди да регулирате седалката за правилна позиция по дължина = макс. 10 см между централната маркировка на седалката и задната главина. След регулирането фиксирайте седалката, като завъртите фиксиращия штифт (9) във фиксирана позиция.

**TR** Koltuğu ortasındaki merkez işaretini ve arka tekerlek merkezi arasına uygun yükseklikte = maks.10cm ayarlayabilmek için kilit pimini (9) kilitlenmiş pozisyona getirildiyinden emin olun. Ayarlamadan sonra, kilit pimini (9) kilitleme pozisyonuna getirerek koltuğu kilitleyin.

**UK** Впевніться, що стопорний штифт (9) перебуває в незамкнутому положенні перед регулюванням напрямку довжини крісла, макс. 10 см між центральною відміткою на кріслі й ступицею заднього колеса. Після регулювання, заблокуйте крісло в положенні, повернувши стопорний штифт (9) до замкнутого положення.

# K Foot rest

KISS, SLEEPY, SMILEY, SIESTA

**EN** How to release the foot rest (5): Press the two snap hooks together. Flip the front of the foot rest upwards to release it. Move it to the preferred height and snap it in place.

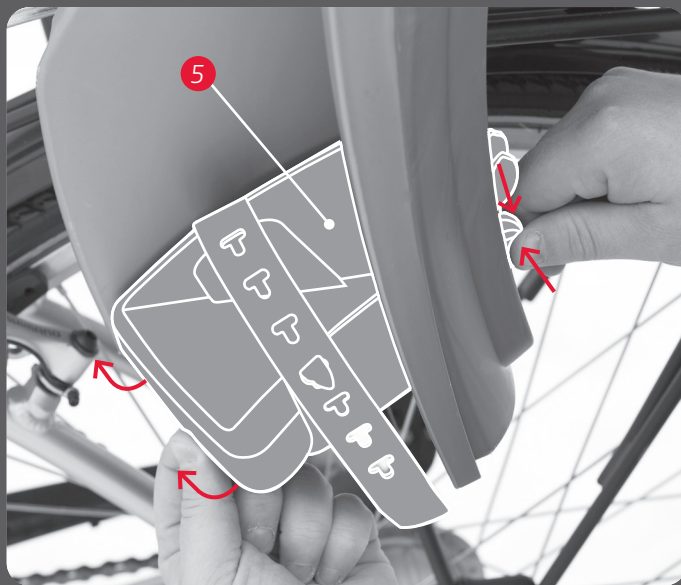

**FR** Pour libérer le support de pieds (5): Poussez ensemble les deux crochets de retenue. Basculez vers le haut la pointe du support de pieds pour le libérer. Déplacez-le à la hauteur désirée et cliquez-le en place.

**DE** Lösen der Fußstütze (5): Die beiden Arretierungshaken zusammendrücken. Die Vorderseite der Fußhalterung nach oben klappen und lösen. Auf die gewünschte Höhe verschieben und einrasten lassen.

**NO** Frigjøring av fotstøtten (5): Trykk sammen de to snepphakene. Vipp fotstøtten opp i fremkant for å frigjøre den. Flytt den til ønsket høyde og smekk den på plass.

**CS** Jak uvolnit podporu pro nohy (5): Stiskněte zároveň obě západky. Překlopte přední část podpory nohou nahoru, abyste podporu nohou uvolnili. Nastavte podporu pro nohy do požadované výšky a v příslušném místě ji zacvakněte.

**DA** Frigørelse af fodstøtten (5): Tryk de to låsemekanismer sammen. Vip fodstøtten op ved forkanten for at løse den. Sæt den i den foretrukne højde og klik den på plads.

**ES** Cómo soltar el reposapiés (5): Presione los dos pestillos a la vez y empuje hacia arriba la parte delantera del reposapiés. Muévelo hasta la altura deseada y vuélvalo a encajar con un clic.

**FI** Jalkatuen (5) vapauttaminen: Paina kahta salpaa yhteen. Kallista jalkatuen etuosaa ylöspäin. Siirrä se haluttuun korkeuteen ja napsauta paikoilleen.

**HR** Otpuštanje oslonaca za stopala (5): Pritisnite dvije zatezne kuke. Preklopite prednju stranu oslonca za stopalo prema gore kako biste ga otpustili. Pomaknite ga na željenu visinu i blokirajte.

**HU** Az (5) lábtartó kioldása: Nyomja össze a két fület. A lábtartó elejét a kioldásához pattintsza fölfelé. Vigye a megfelelő magasságra, és pattintsza a helyére.

**IT** Come sganciare il poggiapiedi (5): Premere i due fermi contemporaneamente. Inclinare verso l'alto la parte anteriore del poggiapiedi. Portare il poggiapiedi sulla posizione desiderata e reinserirlo.

**KO** 풋 레스트(5) 해제 방법: 2개의 스냅 후크를 함께 누르십시오. 풋 레스트의 앞 쪽을 위로 정하십시오. 원하는 높이로 옮긴 후 적당한 곳에서 고정하십시오.

**NL** Om de voetsteun (5) vrij te maken: Druk beide klikklemmen naar elkaar toe. Klap de voorkant van de voetsteun naar boven om deze vrij te maken. Verplaats de voetsteun naar de gewenste hoogte en klik deze vast.

**PL** Jak odblokować podpórkę na nogi (5): Ścisamy ze sobą dwa

karabińczyki. Przesuwamy przód podpórki na nogi w górę i odblokowujemy ją. Przesuwamy podpórkę na żądaną wysokość i blokujemy ją.

**PT** Como soltar o descanso de pés (5): Pressione os dois mosquetões em simultâneo. Vire a parte da frente do descanso de pés para cima para o soltar. Posicione-o à altura pretendida e encaixe-o no local.

**RO** Cum se eliberează suportul pentru picioare (5): Presați cele două cârlige de blocare. Basculați partea din față a suportului pentru picioare în sus, pentru a-l elibera. Mutăți-l la înălțimea dorită și blocați-l pe poziție.

**RU** Как отсоединить упоры для ног (5): Сожмите два крюка с защелкам. Наклоните переднюю часть упора для ног вверх. Поместите упор для ног на нужной высоте и защелкните.

**SR** Kako da otpustite naslon za stopala (5): Pritisnite dve spojne kukice zajedno. Okrenite prednji deo naslona za stopala nagore da biste ga otpustili. Pomerite ga u željenu visinu i neka klikne na mesto.

**SV** Så här lossar du fotstödet (5): Tryck ihop de två snäpphakarna. Vrid främre delen av fotstödet uppåt för att frigöra det. Flytta fotstödet till önskad höjd och snäpp fast det.

**SL** Kako odstraniti naslon za noge (5): Dve zatični ključici stisnite skupaj. Za sprostitev sprednjega dela naslona za noge morate le-tega obrniti gor. Premaknite ga na željeno višino in pritrdite na svojem mestu.

**SK** Ako uvolnit opierku nohy (5): Stlačte dva haky spolu. Preklopte prednu časť opierky nohy hore, aby ste ju uvolnili. Presunúť ju do zelenej výšky a uchyťte na mieste.

**BG** Как да освободим стъпелката (5): Притиснете двете захващащи куки една към друга. Завъртете предната част на стъпелката нагоре, за да я освободите. Преместете я до желаната височина и я захванете на мястото.

**TR** Ayak dayama yerinin (5) serbest bırakılması: İki çitçit kancaya birlikte bastırın. Ayak dayama yerini serbest bırakmak için ön kısmını yukarı döndürün. İstenilen yüksekliğe getirin ve yerine çitçitlayın.

**UK** Як зняти опору для ніг (5): Стисніть два гаки із фіксаторами. Нахиліть передню частину опори для ніг нагору. Помістіть опору для ніг на потрібну висоту й зафіксуйте.

# L Safety belt

SMILEY, SIESTA

**EN** Fasten the buckle on your child's right side to the lower fixing point (e) and the buckle on your child's left side to the chest fixation point (d).

The belt's length can be altered by adjusting the belt buckles (a, b and c). Move the chest buckle (d) up so that the belts cannot fall down from the child's shoulders.



**FR SMILEY/ SIESTA:** Attachez la boucle du côté droit de votre enfant au point de fixation inférieur (e) et la boucle du côté gauche de votre enfant au point de fixation de la poitrine (d).

La longueur de la ceinture peut être modifiée en ajustant les boucles (a, b et c). Déplacez la boucle de poitrine (d) vers le haut pour empêcher les ceintures de glisser des épaules de l'enfant.

**DE SMILEY/ SIESTA:** Befestigen Sie die Schnalle auf der rechten Seite Ihres Kindes am unteren Befestigungspunkt (e) und die Schnalle auf der linken Seite Ihres Kindes am Brustbefestigungspunkt (d).

Die Gesamtlänge des Gurtes lässt sich durch Einstellen der Gurtschnallen (a, b und c) anpassen. Die Brustschnalle (d) so einstellen, dass die Gurte nicht von den Schultern des Kindes fallen können.

**NO SMILEY/ SIESTA:** Fest spennen på barnets høyre side til det nedre festepunktet (e) og spennen på barnets venstre side til brystfestepunktet (d).

Beltets totale lengde tilpasses ved å justere beltespennene (a, b og c). Flytt bryst-spennene (d) opp slik at skulderstroppene ikke faller ned av barnets skuldre.

**CS SMILEY/ SIESTA:** Připevněte přezku na pravé straně dítěte k dolnímu upevňovacímu bodu (e) a přezku na levé straně dítěte k hrudnímu upevňovacímu bodu (d).

Délku pásu lze měnit seřizováním pásových přezek (a, b a c). Náprsní přezku (d) povytáhněte nahoru, aby pásy nespadly z ramen dítěte.

**DA SMILEY/ SIESTA:** Fastgør spændet på dit barns højre side til det nederste fastgørelsespunkt (e) og spændet på dit barns venstre side til brystfikseringspunktet (d).

Sikkerhedsselen kan justeres ved hjælp af bæltespænderne (a, b og c). Flyt brystspændet (d) op, så bæltet ikke falder ned om barnets skuldre.

**ES SMILEY/ SIESTA:** Fije la hebilla del lado derecho de su hijo al punto de fijación inferior (e) y la hebilla del lado izquierdo de su hijo al punto de fijación del pecho (d).

La longitud del cinturón se regula ajustando las hebillas (a, b y c). Mueva la hebilla del pecho (d) hacia arriba, para evitar que las cintas caigan de los hombros del niño.

**FI SMILEY/ SIESTA:** Kiinnitä lapsesi oikean puolen solki alempaan kiinnityspisteeseen (e) ja lapsesi vasemman puolen solki rintakehän kiinnityspisteeseen (d).

Turvavyön pituutta voidaan muuttaa säätämällä vyönsolkia (a, b ja c). Kiristä rintakehäsolkea (d) lapsen rintakehää vasten niin, että vyöt eivät pääse putoamaan lapsen olkapäiltä.

**HR SMILEY/ SIESTA:** Pričvrstite kopču na desnoj strani djeteta na donju točku pričvršćivanja (e), a kopču na lijevoj strani djeteta na točku pričvršćivanja na prsima (d).

Duljinu pojasa možete promijeniti namještanjem kopča sjedalice (a, b i c). Pomaknite prsnu kopču (d) prema gore tako da pojasevi ne može pasti s ramena djeteta.

**HU SMILEY/ SIESTA:** Rögzítse a gyermeke jobb oldalán található csatot az alsó rögzítési ponthoz (e), a gyermeke bal oldalán található csatot pedig a mellkasi rögzítési ponthoz (d).

Az öv hosszát az (a, b és c) kapcsokkal tudja módosítani. Mozgassa felfelé a (d) mellkasi kapcsot, hogy az övek ne eshessenek le a gyermek válláról.

**IT SMILEY/ SIESTA:** Fissare la fibbia sul lato destro del bambino al punto di fissaggio inferiore (e) e la fibbia sul lato sinistro del bambino al punto di fissaggio sul torace (d).

È possibile modificare la lunghezza complessiva della cintura regolando le fibbie della cintura (a, b e c). Fissare bene la fibbia superiore (d) in modo che le cinture non possano scivolare giù dalle spalle del bambino.

**KO SMILEY/ SIESTA:** 아이의 오른쪽 버클을 아래쪽 고정점(e)에, 아이의 왼쪽 버클을 가슴 고정점(d)에 채우십시오.

벨트 길이는 벨트 버클(a, b 및 c)을 조절하여 변경할 수 있습니다. 가슴 버클(d)을 위로 올려 벨트가 아동의 어깨에서 떨어지지 않게 하십시오.

**NL SMILEY/ SIESTA:** Bevestig de gesp aan de rechterkant van uw kind aan het onderste bevestigingspunt (e) en de gesp aan de linkerkant van uw kind aan het bevestigingspunt op de borst (d).

De lengte van de riem kan worden aangepast door de riemgespen (a, b en c) in te stellen. Verplaats riemgesp (d) naar boven opdat de riemen niet van de schouders van het kindje kunnen vallen.

**PL SMILEY/ SIESTA:** *Zapnij kłameę po prawej stronie dziecka do dolnego punktu mocowania (e), a kłameę po lewej stronie dziecka do punktu mocowania na klatce piersiowej (d).*

Długość pasów bezpieczeństwa można zmieniać poprzez regulację sprzączek (a, b i c). Przesuwamy sprzączkę piersiową (d) w pozycję uniemożliwiającą zsuniecie się pasów z ramion dziecka.

**PT SMILEY/ SIESTA:** *Fixe a fivela do lado direito da criança no ponto de fixação inferior (e) e a fivela do lado esquerdo da criança no ponto de fixação do peito (d).*

O comprimento do cinto pode ser alterado ajustando-se as fivelas do cinto (a, b e c). Mova a fivela do peito (d) para cima de forma a que os cintos não possam escorregar pelos ombros da criança.

**RO SMILEY/ SIESTA:** *Prindeți catarama de pe partea dreaptă a copilului la punctul de fixare inferior (e) și catarama de pe partea stângă a copilului la punctul de fixare de pe piept (d).*

Lungimea centurii poate fi modificată prin reglarea cataramelor centurii (a, b și c). Mutați în sus catarama de la piept (d), astfel încât centura să nu cadă de pe umerii copilului.

**RU SMILEY/ SIESTA:** *Застегните пряжку с правой стороны ребенка к нижней точке крепления (e), а пряжку с левой стороны ребенка — к точке крепления на груди (d).*

Длина ремня может быть изменена регулированием стяжек ремня (a, b или c). Отрегулируйте стяжку (d) на груди ребенка так, чтобы ремни не спадали с плеч ребенка.

**SR SMILEY/ SIESTA:** *Причврстите копчу на десној страни детета на доњу тачку фиксирања (e) и копчу на левој страни детета на тачку фиксирања на грудима (d).*

Dužinu pojasa možete da menjate podešavanjem kopči (a, b i c). Pomerite kopču na grudima (d) nagore tako da pojasevi ne mogu da spadnu sa ramena deteta.

**SV SMILEY/ SIESTA:** *Fäst spännet på ditt barns högra sida vid den nedre fästpunkten (e) och spännet på ditt barns vänstra sida vid bröstfästpunkten (d).*

Du ställer in selens längd genom att justera spännena (a, b och c). Bröstspännet (d) justeras upp till barnets bröstkorg, för att hindra att remmarna glider ner från barnets axlar.

**SL SMILEY/ SIESTA:** *Pritrdite zaponko na desni strani otroka na spodnjo pritrdilno točko (e), zaponko na levi strani otroka pa na pritrdilno točko na prsih (d).*

Dolžino pasa lahko spreminjate z nastavljanjem sponk pasa (a, b in c). Prsno sponko (d) premaknite gor, tako da pas ne bo mogel pasti z ramen otroka.

**SK SMILEY/ SIESTA:** *Pripevnite pracku na pravej strane dieťaťa k spodnému upevňovaciemu bodu (e) a pracku na ľavej strane dieťaťa k bodu upevnenia na hrudníku (d).*

Dĺzka pasu sa da zmenit prispôbením spon pasu (a, b a c).

**BG SMILEY/ SIESTA:** *Закопчайте катарамата от дясната страна на детето си към долната точка за закрепване (e), а катарамата от лявата страна на детето си към точката за закрепване на гърдите (d).*

Дължината на колана може да се променя чрез регулиране на катарамите на колана (a, b и c). Преместете катарамата на гърдите (d) нагоре, така че коланите да не паднат от раменете на детето.

**TR SMILEY/ SIESTA:** *Çocuğunuzun sağ tarafındaki tokasını alt sabitleme noktasına (e) ve çocuğunuzun sol tarafındaki tokasını göğüs sabitleme noktasına (d) takın.*

Kemerin uzunluęu, kemer tokaları (a, b ve c) ayarlanarak istenilen boyuta getirilir. Omuz tokasını (d) yukarı hareket ettirin böylece kemerler çocuğunuzun omuzundan düşmeyecektir.

**UK SMILEY/ SIESTA:** *Закріпіть пряжку з правого боку дитини до нижньої точки кріплення (e), а пряжку з лівого боку дитини – до точки фіксації на грудях (d).*

Довжина ременя може бути змінена регулюванням стяжок ременя (a, b або c). Відрегулюйте стяжку (d) на грудях дитини так, щоб ремені не спадали із плечей дитини.

# M Safety belt

## KISS, SLEEPY

**EN** The belt's length can be altered by adjusting the belt buckles (a and b). Move the buckle (c) up so that the belts cannot fall down from the child's shoulders.

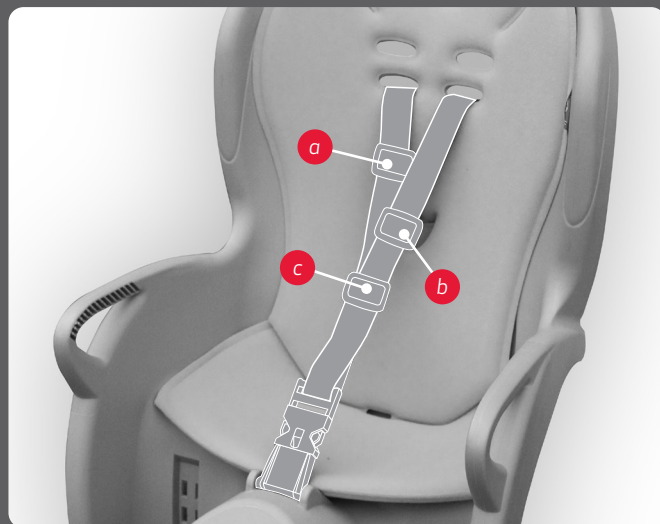

**FR** KISS/ SLEEPY: La longueur de la ceinture peut être modifiée en ajustant les boucles (a et b). Déplacez la boucle (c) vers le haut pour empêcher les ceintures de glisser des épaules de l'enfant.

**DE** KISS/ SLEEPY: Die Gesamtlänge des Gurtes lässt sich durch Einstellen der Gurtschnallen (a und b) anpassen. Die Schnalle (c) so einstellen, dass die Gurte nicht von den Schultern des Kindes fallen können.

**NO** KISS/ SLEEPY: Beltets lengde kan endres ved å justere beltespennene (a og b). Flytte spennen (c) slik at skulderstroppene ikke faller ned fra barnets skuldre.

**CS** KISS/ SLEEPY: Délku pásu lze měnit seřízení pásových přezek (a, b). Přezku (c) povytáhněte nahoru, aby pásy nespadly z ramen dítěte.

**DA** KISS/ SLEEPY: Bæltets totale længde kan justeres ved hjælp af bæltespænderne (a og b). Flyt spændet (c) op for at forhindre, at bæltet falder ned om barnets skuldre.

**ES** KISS/ SLEEPY: La longitud del cinturón se regula ajustando las hebillas (a y b). Corra la hebilla (c) hacia arriba, para evitar que las cintas caigan de los hombros del niño.

**FI** KISS/ SLEEPY: Turvavyön pituutta voidaan muuttaa säätämällä vyönsolkia (a ja b). Siirrä solkea (c) ylöspäin, jotteivät hihnat voi pudota lapsen olkapäiltä.

**HR** KISS/ SLEEPY: Duljinu pojasa možete promijeniti namještanjem kopča sjedalice (a i b). Pomaknite kopču (c) prema gore tako da pojasevi ne mogu pasti s ramena djeteta.

**HU** KISS/ SLEEPY: Az öv hosszát az (a és b) kapcsokkal tudja módosítani. Mozgassa felfelé a (c) kapcsot, hogy az övek ne eshessenek le a gyermek válláról.

**IT** KISS/ SLEEPY: È possibile modificare la lunghezza complessiva della cintura regolando le fibbie della cintura (a e b). Fissare bene la fibbia (c) in modo che le cinture non possano scivolare giù dalle spalle del bambino.

**KO** KISS/ SLEEPY: 벨트의 길이는 벨트 버클(a 및 b)을 조절하여 변경할 수 있습니다. 버클(c)을 위로 올려 벨트가 아동의 어깨에서 떨어지지 않게 하십시오.

**NL** KISS/ SLEEPY: De lengte van de riem kan worden aangepast door de riemgespen (a en b) in te stellen. Verplaats riemgesp (c) naar boven opdat de riemen niet van de schouders van het kindje kunnen vallen.

**PL** KISS/ SLEEPY: Długość pasów bezpieczeństwa można zmieniać poprzez regulację sprzączek (a i b). Przesuwamy sprzączkę (c) w pozycję uniemożliwiającą zsuniecie się pasów z ramion dziecka.

**PT** KISS/ SIESTA: O comprimento do cinto pode ser alterado ajustando-se as fivelas do cinto (a e b). Mova a fivela (c) para cima de forma a que os cintos não possam escorregar pelos ombros da criança.

**RO** KISS/ SIESTA: Lungimea centurii poate fi modificată prin reglarea cataramelor centurii (a și b). Mutați în sus catarama (c), astfel încât centurile să nu poată să cadă de pe umerii copilului.

**RU** KISS/ SLEEPY: Длина ремня может быть изменена регулированием стяжек ремня (a и b). Отрегулируйте стяжку (c) так, чтобы ремни не спали с плеч ребенка.

**SR** KISS/ SLEEPY: Dužinu pojasa možete da menjate podešavanjem kopči (a i b). Pomerite kopču (c) nagore tako da pojasevi ne mogu da spadnu sa ramena deteta.

**SV** KISS/ SLEEPY: Du ställer in selens längd genom att justera bältsspännena (a och b). Spännnet (c) justeras upp till barnets bröstskorg, för att hindra att remmarna glider ner från barnets axlar.

**SL** KISS/ SLEEPY: Dolžino pasa lahko spreminjate z nastavljanjem sponk pasa (a in b). Sponko (c) premaknite gor, tako da pas ne bo mogel pasti z ramen otroka.

**SK** KISS/ SLEEPY: Dĺžka pásu sa dá zmeniť prispôbením spon pásu (a a b). Presunúť hrudnú sponu (c) hore, takže pásy nemožu spadnúť z ramien dieťaťa.

**BG** KISS/ SLEEPY: Дължината на колана може да се променя чрез регулиране на катарамите на колана (a и b). Преместете катарамата (c) нагоре, така че коланите да не паднат от раменете на детето.

**TR** KISS/ SLEEPY: Kemerin uzunluđu, kemer tokaları (a ve b) ayarlanarak istenilen boyuta getirilir. Tokayı (c) yukarı hareket ettirin böylece kemerler çöcuđünüzün omuzundan düşmeyecektir.

**UK** KISS/ SLEEPY: Довжина ремня може бути змінена регулюванням стяжок ремня (a і b). Відрегулюйте стяжку (c) так, щоб реміні не спали з плечей дитини.

# N Reclinable function

## SLEEPY, SIESTA

**EN** To recline the seat twist the adjuster knob (10) to the position required.



Sleepy



Siesta

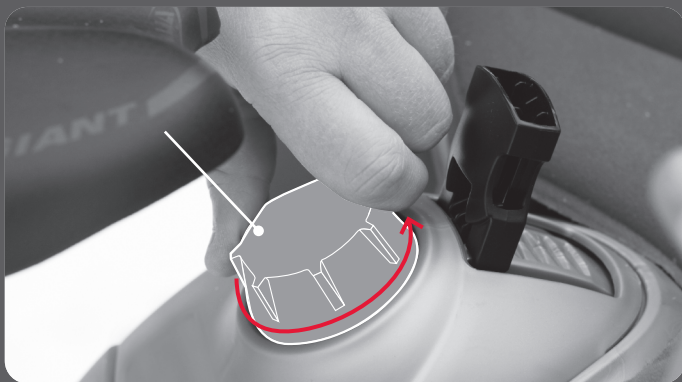

Siesta



Sleepy

**FR** Pour incliner le siège en arrière, tournez la molette de réglage (10) jusqu'à atteindre la position désirée.

**DE** Um den Sitz zu neigen, den Einstellknopf (10) in die gewünschte Position drehen.

**NO** For å justere setet til sovestilling vis justeringsrattet (10) til ønsket posisjon.

**CS** Otáčením polohovacího kolečka (10) sklopíte sedačku do požadované pozice.

**DA** For at skubbe sædet tilbage skal du dreje justeringsrattet (10) til den ønskede position.

**ES** Para reclinar el asiento, gire el botón (10) hasta alcanzar la posición deseada.

**FI** Kun haluat kallistaa istuinta, käännä säätönupista (10) selkänöja haluttuun asentoon.

**HR** Kako biste nagnuli sjedalicu, okrenite gumb za namještanje (10) u željeni položaj.

**HU** Az ülés vízszintesbe állításához tekerje el a (10) állítógombot a kívánt helyzetbe.

**IT** Per reclinare il seggiolino, ruotare la manopola di regolazione (10) portandola sulla posizione desiderata.

**KO** 시트를 뒤로 조절하려면 조절 손잡이 (10)를 필요한 만큼 돌리십시오.

**NL** Om het zitje achteruit te laten leunen, draait u de instelknop (10) tot u de gewenste positie bereikt.

**PL** Aby ustawić fotelik w pozycji leżącej należy przekreślić pokrętło mechanizmu (10) do wymaganej pozycji.

**PT** Para reclinar a cadeira, rode o botão de ajuste (10) para a posição desejada.

**RO** Pentru a rabata scaunul, învârtiți butonul de reglare (10) în poziția necesară.

**RU** Чтобы изменить наклон спинки кресла, поверните ручку регулировки (10) в нужное положение.

**SR** Da biste nagnuli sedište, okrenite dugme za podešavanje (10) u željeni položaj.

**SV** Du lutar sitsens lutning genom att vrida justerratten (10) till önskat läge.

**SL** Če želite stol nagniti, obrnite nastavljajni gumb (10) v potrebni položaj.

**SK** Na sklopenie sedadla otočte gombikom prispôbenia (10) do požadovanej polohy.

**BG** За да наклоните седалката, завъртете копчето за регулиране (10) в желаната позиция.

**TR** Koltuğu arkaya yaslamak için ayar butonunu (10) istenilen pozisyona getirin.

**UK** Щоб змінити нахил спинки крісла, поверніть ручку налаштування (10) у потрібне положення.

# O How to remove the seat

KISS, SLEEPY, SMILEY, SIESTA

**EN** The seat (1) is easy to remove from the bicycle when not in use. Press the cover of the bracket and pull the seat bar from the bracket (7).



**FR** Le siège est facile à enlever lorsque la bicyclette n'est pas utilisée. Appuyez sur le couvercle de l'étrier et retirez la barre du siège de l'étrier (7).

**DE** Der Sitz (1) lässt sich einfach vom Fahrrad abnehmen. Auf den Deckel der Klammer drücken und den Befestigungsbügel von der Klammer (7) abziehen.

**NO** Setet (1) er enkelt å ta av sykkelen når det ikke er i bruk. Trykk inn dekslet på braketten og dra bærebøylen fri fra braketten (7).

**CS** V případě, že se sedačka (1) nepoužívá, snadno se z jízdního kola odstraní. Stiskněte kryt trměne a vytáhněte ráh sedačky z trměne (7).

**DA** Stolen (1) er nem at tage af cyklen, når den ikke er i brug. Tryk på dækslet til beslaget og skub stolstangen fri af beslaget (7).

**ES** El asiento (1) es fácil de retirar de la bicicleta cuando no se utiliza. Presione sobre la cubierta del soporte y tire de la barra del asiento hasta que la saque del soporte (7).

**FI** Istuin (1) on helppo tarvittaessa irrottaa pyörästä. Paina pidikkeen suojusta ja vedä istuintanko irti pidikkeestä (7).

**HR** Sjedalica (1) može se lako skinuti s bicikla kad se ne rabi. Pritisnite poklopac držača i povucite prečku sjedalice s držača (7).

**HU** Az (1) ülést könnyű leszedni a kerékpárról, mikor nincs használatban. Nyomja meg a konzol fedelét, és húzza ki az ülécsovéet a (7) konzolból.

**IT** È facile rimuovere il seggiolino (1) dalla bicicletta quando non è in uso. Premere il pulsante dell'attacco ed estrarre la staffa di supporto dall'attacco (7).

**KO** 사용하지 않는 경우 자전거에서 시트 (1)를 쉽게 뺄 수 있습니다. 브래킷의 커버를 누르고 브래킷(7)에서 시트 바를 완전히 당깁니다.

**NL** Het zitje (1) kan op eenvoudige wijze worden verwijderd wanneer de fiets niet zal worden gebruikt. Druk op het deksel van de beugel en trek de staaf van het zitje vrij uit de beugel (7).

**PL** Fotelik (1) można łatwo zdjąć z roweru, gdy nie jest użytkowany. Naciskamy pokrywę uchwyty mocującego (7) i wyciągamy z niego pałąk fotelika.

**PT** A cadeira (1) pode ser facilmente desmontada da bicicleta quando não estiver a ser utilizada. Pressione a tampa da abraçadeira e retire a barra do assento do suporte (7).

**RO** Scaunul (1) este ușor de scos de pe bicicletă când nu este folosit. Apăsați capacul suportului și trageți bara scaunului din suport (7).

**RU** Кресло (1) легко снимается с велосипеда, если не используется. Нажмите на крышку скобы и вытяните подвеску кресла из скобы (7).

**SR** Sedište (1) se lako skida sa bicikla kada nije u upotrebi. Pritisnite poklopac držača i oslobodite noseću gredu sa držača povlačenjem (7).

**SV** Du tar enkelt av sitsen (1) från cykeln när den inte ska användas. Tryck på fästet och dra loss sitsbygeln från fästet (7).

**SL** Kadar sedeža (1) ne uporabljate, ga lahko na enostaven način odstranite s kolesa. Pritisnite pokrov nosilca in drog sedeža povlecite dol z nosilca (7).

**SK** Sedadlo (1) sa ľahko zloží z bicykla, keď sa nepoužíva. Stlačte kryt konzoly a vytiahnite tyč sedadla z konzoly (7).

**BG** Седалката (1) лесно се демонтира от велосипеда, когато не се използва. Натиснете капака на конзолата и издърпайте пръта на седалката от конзолата (7).

**TR** Koltuğu (1) kullanmadığınız zamanlarda bisikletten çıkarmak çok kolaydır. Keleğcinin etrafına bastırın ve koltuk selesini keleşçeden (7) ayırın.

**UK** Крісло (1) легко знімається з велосипеда, якщо не використовується. Натисніть на кришку скоби й витягніть підвіску крісла зі скоби (7).

# P

## Before embarking on a bicycle trip

KISS, SLEEPY, SMILEY, SIESTA

### EN

- Adjust the safety belt (2)
- Adjust the foot rests and fasten foot straps (8)
- Check the safety indicators (7d) of the bracket.
- Always wear helmets, child and adult.



**NB! Never leave your child alone in the bicycle child seat. Please note that the kick stand is not a suitable support to hold the bicycle with a child in the seat.**



### FR

- Réglez la ceinture de sécurité (2)
- Réglez les supports de pied et attachez les sangles de pied (8)
- Vérifiez les indicateurs de sécurité (7d) de l'étrier.
- Portez toujours un casque-vélo, vous-même et l'enfant.

**ATTENTION ! Ne laissez jamais votre enfant seule dans le siège pour enfants. Veuillez remarques que les pieds de position ne forment pas un support approprié de la bicyclette lorsqu'un enfant a pris place dans le siège.**

### DE

- Den Sicherheitsgurt (2) einstellen
- Die Fußstützen einstellen und die Halterriemen (8) über den Füßen des Kindes befestigen
- Die Sicherheitsanzeigen (7d) der Klammer prüfen.
- Kind wie auch Erwachsener müssen immer einen Helm tragen.

**Achtung! Ein im Fahrradsitz sitzendes Kind nie allein lassen! Beachten Sie bitte, dass der Fahrradständer nicht ausreicht, das Fahrrad mit einem Kind im Sitz zu halten.**

### NO

- Juster sikkerhetsbeltet (2)
- Juster fotstøtterne og fest fotstropper (8)
- Kontroller sikkerhetsindikatorene på braketten (7d)
- Bruk alltid hjelm, barn og voksen.

**NB! La aldri barnet ditt være alene i barnesykkelsetet. Vær oppmerksom på at sykkelens fotstøtte ikke er nok støtte for å holde sykkelen med et barn i sykkelsetet.**

### CS

- Upravte bezpečnostní pás (2)
- Upravte podpory pro nohy a zapněte pásky na nohou (8)
- Zkontrolujte bezpečnostní kontrolky (7d) třmene.
- Vždy noste helmu, dítě i dospělý.

**POZOR! Nikdy nenechávejte dítě v dětské cyklosedačce samotné. Uvědomte si prosím, že stojánek jízdního kola není vhodnou oporou pro jízdní kolo s dítětem v cyklosedačce.**

### DA

- Juster sikkerhedsselen (2)
- Juster fodstøtterne og stram fodremmene (8)
- Kontroller sikkerhedslåsene (7d) på beslaget.
- Bær altid hjelm, både barn og voksen.

**NB! Lad aldrig dit barn være alene i stolen. Bemærk, at støttefoden ikke er tilstrækkelig til at holde cyklen, når der sidder et barn i stolen.**

### ES

- Ajuste el cinturón de seguridad (2)
- Regule los reposapiés y ajuste bien las correas de los pies (8)
- Compruebe los indicadores de seguridad (7d) del soporte.
- Lleven siempre casco, tanto usted como el niño.

**Nota: No deje nunca al niño solo sentado en el asiento. El pie de apoyo no es suficiente para sostener la bicicleta con un niño en el asiento.**

### FI

- Säädä turvavyö (2)
- Säädä jalkatuet ja kiinnitä jalkahihnat (8)
- Tarkista pidikkeen turvamerkinnä (7d).
- Käytä aina pyöräilykypärää, niin lapsilla kuin aikuisillakin.

**HUOMIO! Älä jätä lasta yksin istumaan lastenistuimeen! Huomaa, ettei jalkatuki sovellu tukemaan polkupyörää lapsen istuessa istuimessa.**

### HR

- Namjestite sigurnosni pojas (2)
- Namjestite oslonce za stopala i zategnite pojaseve za stopala (8)
- Provjerite sigurnosne pokazivače (7d) držača.
- Dijete i odrasla osoba moraju uvijek nositi kacigu.

**Napomena! Ne ostavljajte dijete samo u dječjoj sjedalici. Imajte na umu da držač bicikla nije prikladna potpora za držanje bicikla s djetetom u sjedalici.**

## HU

- Állítsa be a (2) biztonsági övet
- Állítsa be a lábartókat és húzza meg a (8) lábszíjakat
- Ellenőrizze a konzol (7d) biztonsítájszelzőt.
- A gyermek és a felnőt is mindíg viseljen bukósisakot.

**Megjegyzés!** *Gyermekét soha ne hagyja egyedül a kerékpár gyermekülésében. Ne feledje, hogy a kitámasztóval nem tudja megtartani a kerékpárt, mikor gyermek van az ülésben.*

## IT

- Regolare la cintura di sicurezza (2)
- Regolare i poggiapiedi e fissare le cinghiette per i piedi (8)
- Controllare gli indicatori di sicurezza (7d) dell'attacco.
- Indossare sempre il casco, sia gli adulti sia i bambini.

**NB! Non lasciare mai il bambino solo sul seggiolino. Tenere presente che il cavalletto non è sufficiente per sostenere la bicicletta con il bambino seduto nel seggiolino.**

## KO

- 안전 벨트(2) 조절
- 풋 레스트를 조절하고 풋 스트랩(8)을 고정합니다.
- 브레이크의 안전 표시등(7d)을 확인합니다.
- 아동과 성인 모두 항상 헬멧을 착용합니다.

주의 ! 자전거의 아동용 시트에 아동용 흔자 있게 하지 마십시오. 시트에 아동이 있는 경우 자전거 거치대는 자전거를 고정하기에 적절하지 않은 점에 유의하십시오.

## NL

- Stel de veiligheidsriem (2) in
- Stel de voetsteunen in en maak de voetriemen (8) vast
- Controleer de veiligheidsindicaties (7d) van de beugel
- Draag steeds een fietshelm, zowel uzelf als het kindje.

**OPGELET! Laat uw kindje nooit alleen in het kinderzitje. Wees ervan bewust dat een fietsenstaander geen gepaste steun biedt aan de fiets wanneer er een kind in het zitje zit.**

## PL

- Regulujemy pasy bezpieczeństwa (2)
- Regulujemy podpórki na stopy i paski zabezpieczające (8)
- Sprawdzamy wskaźniki blokad uchwyty mocującego (7d).
- Zawsze należy pamiętać o kaskach ochronnych na głowę dla dziecka i dla siebie.

**Uwaga! Nie wolno pozostawiać bez opieki dziecka siedzącego w foteliku! Należy pamiętać, że podpórka roweru nie jest wystarczającym oparciem zabezpieczającym rower przed wywróceniem, kiedy dziecko znajduje się w foteliku.**

## PT

- Ajuste o cinto de segurança (2)
- Ajuste o apoio de pés e aperte as correias (8)
- Verifique os indicadores de segurança (7d) do suporte.
- Utilize sempre capacetes de adulto e criança.

**ATENÇÃO! Nunca deixe a sua criança sentada sem supervisão. Por favor tenha em consideração que o suporte de bicicleta não é adaptado a bicicletas com uma criança sentada na cadeira.**

## RO

- Reglați centura de siguranță (2)
- Reglați suportul pentru picioare și strângeți benzile pentru picioare (8)
- Verificați indicatoarele de siguranță (7d) ale suportului.
- Purtați întotdeauna cască, atât copilul cât și adultul.

**Rețineți! Nu lăsați niciodată copilul singur în scaunul său pe bicicletă. Rețineți că Suportul pentru rezemarea bicicletei nu este potrivit pentru a ține bicicleta cu un copil în scaun.**

## RU

- Отрегулируйте ремень безопасности (2)
- Отрегулируйте упоры для ног и застегните ремни для ног (8)
- Проверьте индикаторы безопасности (7d) крепёжной скобы.
- Всегда одевайте шлем, себе и ребёнку.

**Примечание! Никогда не оставляйте ребенка одного в велосипедном кресле. Учтите, что стойка для велосипеда является недостаточной опорой для того, чтобы удержать велосипед и ребёнка в кресле.**

## SR

- podesite sigurnosni pojas (2)
- podesite naslon za stopala i pričvrstite trake za stopala (8)
- proverite bezbednosne indikatore (7d) na naslonu za leđa.
- uvek nosite kacige, dečiju i za odrasle.

**Pažnja! Nikad ne ostavljajte dete samo u sedištu bicikla. Imajte u vidu da parkirna stopica nije odgovarajuća da drži bicikl dok je dete u sedištu.**

## SV

- Justera säkerhetssele (2)
- Justera fotstöden och sätt fast fotremmarna (8)
- Kontrollera fästets säkerhetsindikatorer (7d).
- Både barn och vuxen ska alltid använda hjälm.

**OBS! Lämna aldrig barnet ensamt i cykelsitsen. Tänk på att cykelstödet inte räcker till för att hålla upp cykeln när det sitter ett barn i cykelsitsen.**

## SL

- Nastavite varnostni pas (2)
- Nastavite naslone za noge in pritrdite paščke za noge (8)
- Preverite varnostne indikatorje (7d) nosilca.
- Otroki in odrasla oseba morata vedno nositi čelado.

**Opomba! Otroka nikoli ne pustite samega v otroškem sedežu za kolo. Uspoševajte, da tačka ni primerna podpora za težo kolesa in otroka v otroškem sedežu.**

## SK

- Nastavte bezpečnostný pas (2)
- Prispôbte opierky nohy a upevnite pasy na nohy (8)
- Skontrolujte bezpečnostne indikatory (7d) na konzole.
- Vzdy nosťe prilby, dieta aj dospelý.

**Doležite! Nikdy nenechavajte vase dieta samo na sedadle bicykla. Nezabudnite prosim, ze opierka nie je vhodna podpera, ktora by bola schopna udržat bicykel s dietatom v sedle.**

## BG

- Настройте предпазния колан (2)
- Настройте стъпненките и затегнете коланите на краката (8)
- Проверете индикаторите за безопасност (7d) на конзолата
- Винаги носете шлемове, и възрастният и детето.

**Важно! Никога не оставяйте детето само на детската седалка. Моля имайте предвид, че вадещата се стойка не е подходяща, за да държи велосипед с дете на седалката.**

## TR

- Emniyet kemerini ayarlayın (2)
- Ayak dayama yerini ayarlayın ve ayak kayışlarını sıkıştırın (8)
- Kelepeçenin güvenli̇k indikatörlerini (7d) kontrol edin.
- Hem çocuđunuz hem de siz daima kask giyin.

**NB! Çocuđunuzu asla bisiklet çocuk koltuđunda yalnız bırakmayın. Bisikletin omurgasının çocuk koltukta iken bisikleti iki tekerlek üzerinde tek başına tutmaya uygun olmadığını unutmayın.**

## UK

- Відрегулюйте ремінь безпеки (2)
- Відрегулюйте опори для ніг і застібніть реміні для ніг (8)
- Перевірте індикатори безпеки (7d) кріпильної скоби.
- Завжди надягайте шолом, собі й дитині.

**Примітка! Ніколи не залишайте дитину одну у велосипедному кріслі. Прийміть до уваги, що стійка для велосипеда є недостатньою опорою для того, щоб втримувати велосипед і дитину в кріслі.**

# Q Extra fastening bracket

KISS, SLEEPY, SMILEY, SIESTA

**EN** With an extra bracket (7) you can easily move one seat between two bicycles. Hamax fastening bracket (7) is available in two version; standard and lockable

Art. nr.: 604001 STANDARD BRACKET

Art. nr.: 604002 LOCKABLE BRACKET

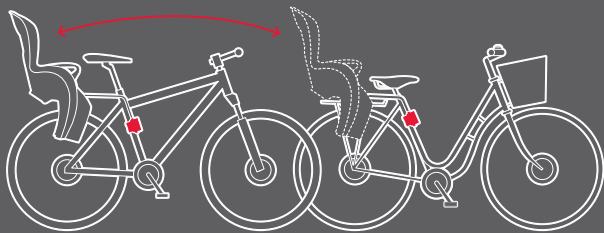

**FR** Si vous disposez d'un étrier supplémentaire(7), vous pourrez facilement changer le siège d'une bicyclette à une autre. L'étrier de fixation Hamax (7) est disponible en deux versions ; standard et verrouillable. N° d'article : 604001 ÉTRIER STANDARD. N° d'article : 604002 ÉTRIER VERROUILLABLE

**DE** Mit einer zweiten Klammer können Sie den Sitz leicht zwischen zwei Fahrräder umbauen. Die Hamax Befestigungsklammer (7) gibt es in zwei Versionen: Standard und verschließbar. Art. Nr.: 604001 STANDARDKLAMMER. Art. Nr.: 604002 VERSCHLIESSBARE KLAMMER

**NO** Med en ekstra brakett (7) kan du enkelt flytte ett sete mellom to sykler. Hamax festebraketten (7) er tilgjengelig i to versjoner, standard og låsbar. Art. nr.: 604001 STANDARD BRAKETT. Art. nr.: 604002 LÅSBAR BRAKETT

**CS** S upevňovací třmenem (7) navíc můžete sedačku snadno používat na dvou kolech. Upevňovací třmen

Hamax (7) je dostupný ve dvou verzích, standardní a uzamykatelné. Č. zb.: 604001 STANDARD BRACKET. Č. zb.: 604002 LOCKABLE BRACKET

**DA** Med et ekstra beslag (7) kan du nemt flytte stolen mellem to cykler. Hamax monteringsbeslag (7) fås i to udgaver; standard og låsbar. Varenr.: 604001 STANDARDBESLAG. Varenr.: 604002 LÅSBART BESLAG

**ES** Gracias al soporte adicional (7) podrá desmontar fácilmente el asiento y montarlo en otra bicicleta. Existen dos versiones de soporte de sujeción Hamax (7); la estándar y la bloqueable. N° de art.: 604001 SOPORTE ESTÁNDAR. N° de art.: 604002 SOPORTE BLOQUEABLE

**FI** Ylimääräisten kiinnityspidikkeiden (7) avulla voit käyttää istuinta kahdessa eri polkupyörässä. Hamax-kiinnityspidikkeitä (7) on saatavissa kahtena versiona: vakio ja lukittava. Tuotenumero: 604001 VAKIOPIDIKE. Tuotenumero: 604002 LUKITTAVA PIDIKE

**HR** Dodatnim držačem (7) sjedalicu možete jednostavno premjestiti s jednog bicikla na drugi. Zatezni držač Hamax (7) dostupan je u dvije izvedbe; standardnoj i na zaključavanje. Br. art.: 604001 STANDARDNI DRŽAČ. Br. art.: 604002 DRŽAČ NA ZAKLJUČAVANJE

**HU** Egy másík (7) konzol használatával könnyen áthelyezheti az ülést egy másík kerékpárra. A (7) Hamax rögzítőkonzol két változatban érhető el: normál és lezárható. Cikkszám: 604001 NORMÁL KONZOL. Cikkszám: 604002 LEZÁRHATÓ KONZOL

**IT** Con un attacco in più (7) è possibile spostare facilmente il seggiolino da una bicicletta all'altra. L'attacco Hamax (7) è disponibile in due versioni: standard e bloccabile. Art. n.: 604001 ATTACCO STANDARD. Art. n.: 604002 ATTACCO BLOCCABILE

**KO** 추가 브래킷(7)으로 자전거 2대 간에 시트를 쉽게 이동할 수 있습니다. Hamax 체결 브래킷(7)은 표준형 및 잠금형의 두 가지 버전으로 제공됩니다. 제품 번호: 604001 표준형 브래킷. 제품 번호: 604002 잠금형 브래킷

**NL** Met een extra beugel (7) kan u het kinderzitje gemakkelijk van één fiets naar een andere overplaatsen. De Hamax bevestigingsbeugel (7) is verkrijgbaar in twee versies; standaard en vergrendelbaar. Art. nr.: 604001 STANDAARD BEUGEL. Art. nr.: 604002 VERGRENDELBARE BEUGEL

**PL** Dodatkowy uchwyt mocujący (7) do roweru, pozwala na łatwą zamianę fotelika pomiędzy dwoma rowerami. Uchwyt mocujący Hamax (7) jest dostępny w dwóch wersjach: standardowej i zamykanej na klucz. Art. nr.: 604001 UCHWYT STANDARDOWY. Art. nr.: 604002 UCHWYT ZAMYKANY NA KLUCZ

**PT** Pode utilizar a cadeira em duas bicicletas diferentes, com um suporte adicional (7). O componente de fixação Hamax (7) está disponível em duas versões: standard e com bloqueio. Art. nr.: 604001 SUPORTE STANDARD. Art. nr.: 604002 SUPORTE COM BLOQUEIO

**RO** Cu un suport suplimentar (7) puteți muta cu ușurință scaunul între două biciclete. Suportul de fixare Hamax (7) este disponibil în două versiuni; standard și blocabil. Art. nr.: 604001 SUPORT STANDARD. Art. nr.: 604002 SUPORT BLOCABIL

**RU** При помощи дополнительной крепежной скобы (7) Вы можете использовать кресло на двух разных велосипедах. Крепежная скоба Hamax (7) имеется в двух вариантах: стандартная и блокируемая. Art. №: 604001 СТАНДАРТНА СКОБА. Art. №: 604002 БЛОКИРУЕМАЯ СКОБА

**SR** Sa dodatnim držačem (7) možete jednostavno da premeštate jedno sedište između dva bicikla. Hamax pritezni držač (7) je dostupan u dve verzije; standardni i koji može da se zaključava. Br. art: 604001 STANDARDNI DRŽAČ. Br. art: 604002 DRŽAČ KOJI MOŽE DA SE ZAKLJUČAVA

**SV** Med ett extra fäste (7) flyttar du enkelt sitsen mellan två olika cyklar. Hamax fästbeslag (7) finns i två versioner: standard och låsbart. Art. nr.: 604001 STANDARDFÄSTE. Art. nr.: 604002 LÅSBART FÄSTE

**SL** Z dodatnim pritrdilnim nosilcem (7) lahko en sedež z lahkoto prenašate z enega kolesa na drugo. Pritrdilni nosilec Hamax (7) je na voljo v dveh različicah: standardni različici in različici s ključavnico. Št. artikla: 604001 STANDARDNI NOSILEC. Št. artikla: 604002 NOSILEC S KLJUČAVNICO

**SK** Vďaka dalsej konzole (7) môžete sedadlom ľahko pohybovať medzi dvoma bicyklami. Hamax upevňovacia konzola (7) je k dispozícii v dvoch verzách; standardna a uzamykateľna. Pol. c.: 604001 STANDARDNA KONZOLA. Pol. c.: 604002 UZAMYKATEĽNA KONZOLA

**BG** С допълнителна конзола (7) можете лесно да местите седалката от един на друг велосипед. Закрепващата конзола Hamax (7) се предлага в две версии: стандартна и заключваща се. Art. №: 604001 СТАНДАРТНА КОНЗОЛА. Art. №: 604002 ЗАКЛЮЧВАЩА СЕ КОНЗОЛА

**TR** Ekstra kelepçe (7) ile tek koltuğu iki farklı bisiklet için kullanabilirsiniz. Hamax sabitleme kelepçesi (7) iki versiyonda mevcuttur: standart ve kilitlenebilir. Ürün kodu: 604001 STANDART KELEPÇE. Ürün kodu: 604002 KILITLENEBİLİR KELEPÇE

**UK** За допомогою додаткової крипильної скоби (7) Ви можете використовувати крісло на двох різних велосипедах. Крипильна скоба Hamax (7) є у двох варіантах: стандартна скоба й скоба, що блокується. Art. №: 604001 СТАНДАРТНА СКОБА. Art. №: 604002 БЛОКУЄТЬСЯ СКОБА

# R Problem solving

**EN** If you should encounter any of the problems sketched below, there are four different carrier rack types available to solve your problem. Contact your cycle dealer.

**Problem 1:**

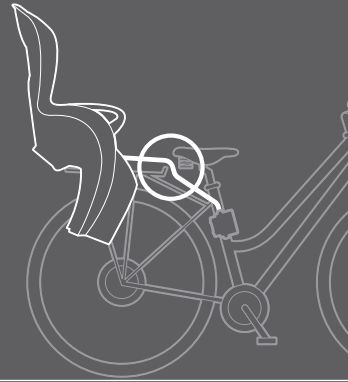

**Solution 1:**

Extra bar for small frames



**Problem 2:**

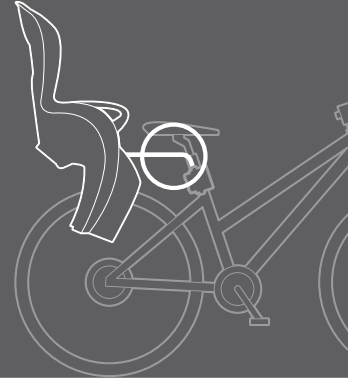
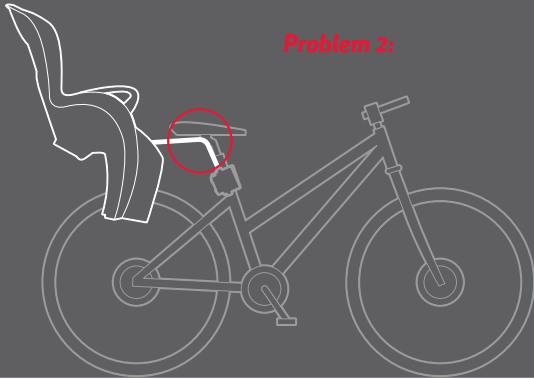

**Solution 2:**

Extra bar to lower seat



**Problem 3:**

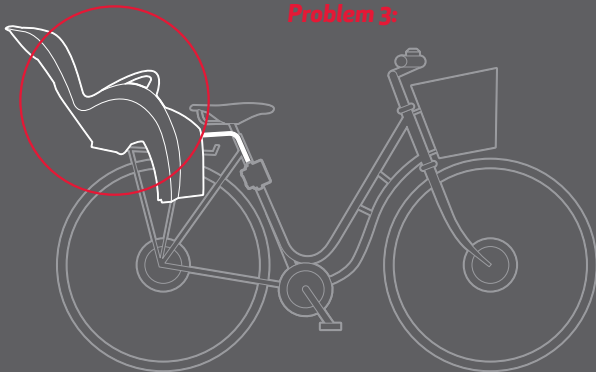

**Solution 3:**

Extra bar to reduce incline



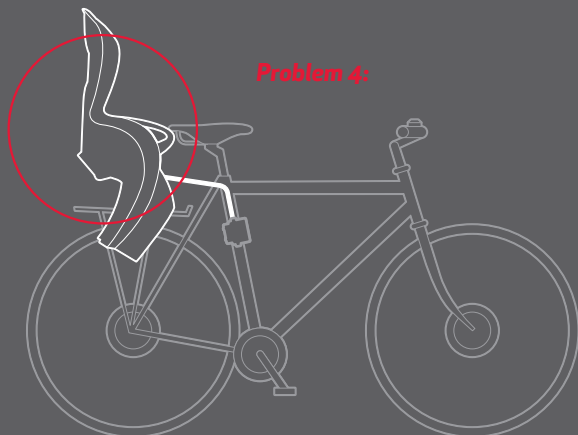

**Problem 4:**



**Solution 4:**

Extra bar to increase incline



**FR** Si vous éprouvez l'un des problèmes illustrés ci-dessus, il y a quatre types différents de rack porteur disponibles pouvant solutionner votre problème.

**DE** Falls Sie auf eines der oben beschriebenen Probleme stoßen sollten, gibt es vier verschiedene Bügeltypen, die dieses Problem lösen können.

**NO** Dersom du skulle støte på et av problemene skissert over, finnes det fire forskjellige bøyletyper som tar hånd om dette problemet. Kontakt din sykkelfaghandel.

**CS** Pokud byste se setkali při montáži s problémy znázorněnými níže, existují čtyři typy upevňovacích trámů, které vám problém pomohou vyřešit.

**DA** Hvis du skulle støde på et af problemerne skitseret herover, findes der fire forskellige typer bøjler, som kan løse problemet.

**ES** Existen cuatro tipos diferentes de soportes para solucionar cualquiera de los problemas representados gráficamente arriba.

**FI** Jos sinulla on seuraavanlaisia kuvattuja ongelmia, saatavana on neljä eri kannatinkaarityyppiä, joilla ongelmia voidaan ratkaista.

**HR** Ako se pojavi neki od dolje prikazanih problema, na raspolaganju su četiri vrste držača koji mogu pomoći pri rješavanju problema. Obratite se prodavaču bicikala.

**HU** Ha a fentiékben vázolt bármelyik problémával találkozik, ezek megoldásához négy különböző típusú tartókeret kapható.

**IT** Se si presenta uno dei problemi riportati sopra, potrà essere risolto ricorrendo a uno dei quattro tipi di staffe di supporto disponibili.

**KO** 아래와 같은 문제가 발생한 경우 4가지의 캐리어 랙 유형으로 문제를 해결할 수 있습니다. 자전거 서비스센터에 문의하십시오.

**NL** Indien u een der hierboven afgebeelde problemen ondervindt, bestaan er vier verschillende rack types waarmee u het probleem kan oplossen.

**PL** W rozwiązaniu problemów przedstawionych na powyższych rysunkach pomogą cztery różne rodzaje pałąków.

**PT** Caso tenha alguns dos problemas descritos acima, há quatro tipos diferentes de barras de suporte que poderão ser utilizadas para corrigir o problema.

**RO** Dacă aveți oricare din problemele schițate mai sus, există patru tipuri de rafturi de transport disponibile pentru a rezolva problema dvs.

**RU** Если Вы столкнетесь с одной из проблем, указанных ниже, то в продаже имеется четыре вида подвесок для багажника, которые смогут решить Вашу проблему.

**SR** Ako naidete na bilo kakve probleme oslikane dole, dostupna su četiri različita tipa nosećih greda koje mogu da reše problem.

**SV** Om du skulle råka ut för något av problemen som beskrivs ovan, finns det fyra olika bygeltyper som kan lösa detta.

**SL** Če naletite na katero koli težavo, ki so opisane spodaj, so na voljo štiri vrste nosilnih obešalnih elementov, s katerimi lahko rešite svoje težave. Stopite v stik s svojim prodajalcem koles.

**SK** Ak by ste sa mali stretnut s nejakým problémom, načrtnutým nižšie, su tu k dispozícii štyri rôzne typy nosičov, ktore su k dispozícii na riesenie vasho problemu.

**BG** Ако имате някой от проблемите, посочените по-горе, има четири различни типа носещи опори за разрешаване на вашия проблем.

**TR** Yukarıdaki çizimlerde görülen sorunlardan herhangi biriyile karşılaşarsanız, sorunuza çözüm için dört değişik modelde taşıma askısı mevcuttur.

**UK** Якщо Ви зіштовхнетеся з однією із проблем, зазначених нижче, то в продажі є чотири види підвісок для багажника, які зможуть вирішити Вашу проблему.